

Elektronski potpis projektanta	Elektronski potpis revidenta	Elektronski potpis nadležnog organa za izdavanje građevinske dozvole
--------------------------------	------------------------------	--

INVESTITOR¹ **„MESO- PROMET“ DOO**, ul.Svetog Petra Cetinjskog, Bijelo Polje

OBJEKAT² **MONTAŽNO- DEMONTAŽNI PRIVREMENI OBJEKAT-
Ugostiteljska terasa restorana „SOFRA“**

LOKACIJA³ **Na dijelu kat.parc.br. 2090/1511 KO Podgorica III (Zona II)**

VRSTA TEHNIČKE
DOKUMENTACIJE⁴ **IDEJNO RJEŠENJE**

AUTOR PROJEKTA⁵ **Imer Franca, spec.sci. arh.**

PROJEKTANT⁶ **”Studio IFA” DOO**, Francuska mahala br.47, Bijelo Polje

ODGOVORNO LICE⁷ **Imer Franca, spec.sci. arh.**

VODEĆI PROJEKTANT⁸ **Imer Franca, spec.sci. arh.**

¹Naziv/ime investitora

²Naziv objekta koji se gradi

³Mjesto gradnje, planski dokument, urbanistička parcela, katastarska opština, katastarska parcela

⁴Idejno rješenje, idejni projekat, glavni projekat, projekat izvedenog stanja, projekat održavanja

⁵Ime i prezime autora projekta

⁶Naziv privrednog društva, pravnog lica odnosno preduzetnika koji je izradio tehničku dokumentaciju, adresa

⁷Ime i prezime odgovornog lica u privrednom društvu ili pravnom licu ili ime i prezime preduzetnika

⁸Ime i prezime vodećeg projektanta

OBRAZAC 1

Elektronski potpis projektanta	Elektronski potpis revidenta	Elektronski potpis nadležnog organa za izdavanje građevinske dozvole
--------------------------------	------------------------------	--

INVESTITOR¹ „MESO- PROMET“ DOO, ul.Svetog Petra Cetinjskog, Bijelo Polje

OBJEKAT² MONTAŽNO- DEMONTAŽNI PRIVREMENI OBJEKAT-
Ugostiteljska terasa restorana „SOFRA“

LOKACIJA³ Na dijelu kat.parc.br. 2090/1511 KO Podgorica III (Zona II)

DIO TEHNIČKE
DOKUMENTACIJE⁴ IDEJNO RJEŠENJE – ARHITEKTURA

AUTOR PROJEKTA⁵ Imer Franca, spec.sci. arh.

PROJEKTANT⁶ ”Studio IFA” DOO, Francuska mahala br.47, Bijelo Polje

ODGOVORNO LICE⁷ Imer Franca, spec.sci. arh.

VODEĆI PROJEKTANT⁸ Imer Franca, spec.sci. arh.

ODGOVORNI PROJEKTANT⁹ Imer Franca, spec.sci. arh.

SARADNICI NA PROJEKTU¹⁰ _____

¹Naziv/ime investitora

²Naziv objekta koji se gradi

³Mjesto gradnje, planski dokument, urbanistička parcela, katastarska opština, katastarska parcela

⁴Idejno rješenje, idejni projekat, glavni projekat, projekat izvedenog stanja, projekat održavanja

⁵Ime i prezime autora projekta

⁶Naziv privrednog društva, pravnog lica odnosno preduzetnika koji je izradio tehničku dokumentaciju, adresa

⁷Ime i prezime odgovornog lica u privrednom društvu ili pravnom licu ili ime i prezime preduzetnika

⁸Ime i prezime vodećeg projektanta

⁹Ime i prezime odgovornog projektanta

¹⁰Ime i prezime saradnika na izradi dijela tehničke dokumentacije



DOO "Studio IFA"
Ul. Francuska mahala br.47
84 000, Bijelo Polje
e-mail: studio_ifa@yahoo.com
mob. telefon: +382 69483-116

Šifra radnje: 510-91068-85
PIB: 03045886 PDV: 70/31-02091-8

A) OPŠTA DOKUMENTACIJA

SADRŽAJ TEHNIČKE DOKUMENTACIJE

- FOLDER 1

A.01. Arhitektura

SADRŽAJ DIJELA TEHNIČKE DOKUMENTACIJE -ARHITEKTURA -

A) OPŠTA DOKUMENTACIJA:

1.1 Opšti podaci o objektu- Obrazac 1a.....	2
1.2 Sadržaj tehničke dokumentacije.....	4
1.3 Sadržaj pojedinih dijelova tehničke dokumentacije.....	5
1.4 Ugovor između investitora i projektanta.....	6-7
1.5 Podaci o projektantu (Izvod iz CRPS).....	8-9
1.6 Licenca projektanta.....	10-14
1.7 Dokaz o osiguranju od profesionalne odgovornosti projektanta.....	15-16
1.8 Rješenje o imenovanju.....	17

B) PROJEKTI ZADATAK:

2.1. Projektni zadatak.....	18-19
2.2. Urbanističko-tehnički uslovi.....	20-32

C) TEKSTUALNA DOKUMENTACIJA:

3.1. Tehnički opis objekta.....	34-38
---------------------------------	-------

D) GRAFIČKA DOKUMENTACIJA:

4.1. Geodetska podloga.....	40
4.2. Situacioni plan.....	41
4.3. Osnova terase.....	42
4.4. Osnova krovne ravni.....	43
4.5. Presjek 1-1	44
4.6. Fasada ulazna- jug.....	45
4.7. Fasada bočna 1- istok.....	46
4.8. Fasada bočna 2- zapad.....	47
4.9. Vizuelizacija 1.....	48
4.10. Vizuelizacija 2.....	49
4.11. Vizuelizacija 3.....	50
4.12. Vizuelizacija 4.....	51

UGOVOR O IZRADI TEHNIČKE DOKUMENTACIJE

Broj: U-01/01-IR_GP-01/2026

Datum: 02.06.2026.godine.

Predmet ugovora je izrada tehničke dokumentacije za objekat: **MONTAŽNO- DEMONTAŽNI PRIVREMENI OBJEKAT- Ugostiteljska terasa restorana „SOFRA“**, na lokaciji: **na dijelu kat.parc.br. 2090/1511 KO Podgorica III (Zona II)**, zaključen između:

1. **"Studio IFA"** doo,ul. Francuska mahala br.47, Bijelo Polje, PIB:03045986 koga zastupa izvršni direktor Imer Franca u daljem tekstu **Projektant**.

i

2. **„MESO-PROMET“ DOO**, ul. Svetog Petra Cetinjskog, Bijelo Polje, PIB:02063344, koga zastupa ovlašćeni zastupnik Sead Franca u daljem tekstu **Investitor**.

Predmet ugovora: Izrada tehničke dokumentacije IDEJNO RJEŠENJE i GLAVNI PROJEKAT.

Član 1

Predmet ugovora je izrada tehničke dokumentacije **Idejnog rješenja i Glavnog projekta** za objekat: **MONTAŽNO- DEMONTAŽNI PRIVREMENI OBJEKAT- Ugostiteljska terasa restorana „SOFRA“**, na lokaciji: **na dijelu kat.parc.br. 2090/1511 KO Podgorica III (Zona II), u Podgorici.**

Tehnička dokumentacija će se raditi u skladu sa odredbama Zakon o uređenju prostora ("Službeni list Crne Gore" br.019/2025), Zakon o izgradnji objekata ("Službeni list Crne Gore" br. 019/25 od 04.03.2025, 092/25 od 07.08.2025, 160/25 od 30.12.2025), Pravilnikom o načinu izrade, sadržini i ovjeri tehničke dokumentacije za građenje objekta ("Službeni list Crne Gore", br. 053/25 od 29.05.2025), Pravilnik o bližim uslovima za postavljanje odnosno građenje privremenih objekata, uređaja i opreme ("Službeni list CG" br. 009/24); Program privremenih objekata na teritoriji Glavnog grada Podgorice za 2025-2030godine; kao i urbanističko- tehničkim uslovima izdatim od strane **Glavni grad Podgorica, sekretarijat za komunalne poslove**, broj: UPI 04-335/25-5119; Podgorica; datum: 13.03.2026.godine.

Član 2

Projektant garantuje da posao iz predmeta ovog ugovora izradi u svemu prema odredbama Zakona o planiranju prostora i Zakona o izgradnji objekata, Pravilnika o načinu izrade, razmjeri i bližoj sadržini tehničke dokumentacije, normativima i standardima koji se primjenjuju prilikom izrade tehničke dokumentacije predmetne vrste, kao i sa ponudom projektanta koja je prethodila ovom Ugovoru.

- Tehničku dokumentaciju **Idejnog rješenja** čine prilozi za dobijanje Saglasnosti od strane glavnog državnog/gradskog arhitekta. Idejno rješenje čini projekat arhitekture.
- Tehnička dokumentacija **Glavnog projekta**, shodno dostavljenoj ponudi, sadrži slijedeće faze:
 - GLAVNI PROJEKAT **OPŠTA DOKUMENTACIJA**
 - GLAVNI PROJEKAT **ARHITEKTURE**;

Član 3

Projektant se obavezuje da tehničku dokumentaciju uradi kvalitetno i na vrijeme, poštujući savremena dostignuća tehnologije. Takođe se obavezuje da u okviru ugovorene cijene preda Investitoru predmetnu dokumentaciju iz člana 1 ovog Ugovora I to Idejnog rješenja u 2 (dva) primjerka u digitalnoj formi i Glavnog projekta u 1 (jedan) primjerak u analognoj formi i 12 (dvanaest) primjeraka u digitalnoj formi.

Član 4

Rok za izradu Idejnog rješenja je 30 radnih dana od dana potpisivanja ugovora. Rok za izradu, odnosno predaju Glavnog projekta Revidentu je 30 radnih dana od dana dobijanja Saglasnosti od strane glavnog državnog/gradskog arhitekta. Rok za izradu projektno-tehničke dokumentacije, kao i ponuđena cijena, produžava se i mijenja u slučaju nepotpune dokumentacije koju je investitor dužan dostaviti projektantu, promišljanja, neodlučnosti ili promjena želja od strane investitora shodno obimu izazvanih promjena (što će biti definisano aneksom ponude/ugovora od strane ponuđača).

Član 5

Rok za izradu Glavnog projekta mijenja se i produžava u slučaju da investitor preda nepotpunu dokumentaciju neophodnu za izradu projekta, kao i u slučaju odlaganja plaćanja ugovorene cijene.

Član 6

Cijena izrade dokumentacije je prema prihvaćenoj ponudi. Ugovorne strane su saglasne da se ugovorena cijena za izvršenje poslova iz člana 1. Ugovora definiše po završetku projektovanja potpisivanjem aneksa ovog ugovora nakon definisanja krajnjih isprojektovanih bruto površina objekta.

Plaćanje: Prema dostavljenoj Ponudi.

Član 7

Investitor i projektant su saglasni da će se na sve što nije predviđeno odredbama ovog Ugovora primjenjivati odredbe Zakona o obligacionim odnosima.

Član 8

U slučaju spora po odredbama ovog ugovora nadležan je Privredni sud u Podgorici. Ovaj ugovor je sačinjen u 2 (dva) istovjetna primjerka od kojih svaka ugovorna strana zadržava po 1 primjerak.

PROJEKTANT:

„Studio IFA” DOO



Izvršni direktor: Imer Franca



INVESTITOR:

„MESO- PROMET“ DOO

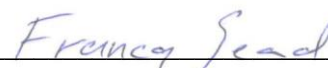

Ovlašćeni zastupnik: Sead Franca





IZVOD IZ CENTRALNOG REGISTRA PRIVREDNIH SUBJEKATA PORESKE UPRAVE

Registarski broj 5 - 0729995 / 002
PIB/Carinski broj: 03045986

Datum registracije: 11.05.2015.
Datum promjene podataka: 14.02.2022.

DRUŠTVA SA OGRANIČENOM ODGOVORNOŠĆU ZA PROIZVODNJU, PROMET I USLUGE "STUDIO IFA" BIJELO POLJE

Broj važeće registracije: /002

Skraćeni naziv: STUDIO IFA
Telefon: +38269483116
eMail: arhimer@yahoo.com
Web adresa:
Datum zaključivanja ugovora: 07.05.2015.
Datum donošenja Statuta: 07.05.2015. Datum promjene Statuta: 08.12.2021.
Adresa glavnog mjesta poslovanja: FRANCUSKA MAHALA 47 BIJELO POLJE
Adresa za prijem službene pošte: FRANCUSKA MAHALA 47 BIJELO POLJE
Adresa sjedišta: FRANCUSKA MAHALA 47 BIJELO POLJE
Pretežna djelatnost: 7111 Arhitektonska djelatnost
Obavljanje spoljno-trgovinskog poslovanja: DA
Oblik svojine: Privatna
Porijeklo kapitala: Domaći
Upisani kapital: 1,00Euro (Novčani 1,00Euro, nenovčani Euro)

OSNIVAČI:

IMER FRANCA 2607985280036 CRNA GORA

Uloga: Osnivač

Udio: 100% Adresa: RASOVO BB BIJELO POLJE CRNA GORA

LICA U DRUŠTVU:

IMER FRANCA 2607985280036 CRNA GORA

Adresa: RASOVO BB BIJELO POLJE CRNA GORA

Uloga: Izvršni direktor

Ovlašćenja u prometu: Neograničeno ()

Ovlašćen da djeluje: POJEDINAČNO ()

Izdato: 28.05.2024 godine u 10:12h



Podgorica

Načelnica

Sanja Bojanić

A handwritten signature in blue ink, which appears to read "Sanja Bojanić", is written over the printed name.



Broj: UPI 09-332/25-4417/2
Podgorica, 15.10.2025. godine

Ministarstvo prostornog planiranja, urbanizma i državne imovine, postupajući po zahtjevu privrednog društva DOO „STUDIO IFA“ Bijelo Polje, broj UPI 09-332/25-4417/1 od 02.09.2025. godine, za izdavanje licence za izradu tehničke dokumentacije i izvođenje radova, na osnovu člana 107 Zakona o izgradnji objekata ("Službeni list CG", broj 19/25), člana 15 Uredbe o organizaciji i načinu rada državne uprave ("Službeni list CG", broj 98/23, 102/23, 71/24 i 72/24), člana 7 Pravilnika o bližem načinu i postupku izdavanja i mirovanja licenci za obavljanje djelatnosti u oblasti izgradnje objekata i načinu vođenja registra licenci ("Službeni list CG", broj 42/25), i čl. 18 i 46 stav 1 Zakona o upravnom postupku ("Službeni list CG", br. 56/14, 20/15, 40/1 i 37/17), po ovlaštenju ministra broj: 15-100/25-6175/2 od 02.08.2025. godine, donosi

R J E Š E N J E

Privrednom društvu DOO „STUDIO IFA“ Bijelo Polje, izdaje se

LICENCA

za izradu tehničke dokumentacije i izvođenje radova

na period od **pet godina**.

O b r a z l o ž e n j e

Aktom broj UPI 09-332/25-4417/1 od 02.09.2025. godine, ovom ministarstvu, obratilo se privredno društvo DOO „Studio IFA“ Bijelo Polje, pretežna djelatnost – 7111 – Arhitektonska djelatnost, zahtjevom za izdavanje licence za izradu tehničke dokumentacije i izvođenje radova. Uz zahtjev, privredno društvo je priložilo sledeće dokaze:

- 1) rješenje broj UPI 09-332/25-4418/2 od 13.10.2025. godine, kojim je **Franca Imeru, stepen specijaliste (Spec.Sci) arhitekture**, izdata licenca za izradu tehničke dokumentacije i izvođenje radova u svojstvu odgovornog projektanta i odgovornog inženjera građenja, donijeto od strane Ministarstva prostornog planiranja, urbanizma i državne imovine;
- 2) ugovor o radu sa Franca Imerom od 12.05.2015. godine, na neodređeno vrijeme;
- 3) izvod iz Centralnog registra privrednih subjekata, registarski broj 5 – 0729995/001.

Ministarstvo prostornog planiranja, urbanizma i državne imovine, razmotrilo je podnijeti zahtjev sa priloženom dokumentacijom i odlučilo kao u dispozitivu rješenja, a ovo iz sledećih razloga:

Naime, članom 156 stav 1 Zakona o izgradnji objekata propisano je da je privredno društvo, pravno lice odnosno preduzetnik, kao i fizičko lice koje je, do stupanja na snagu zakona steklo

licencu u oblasti izgradnje objekata, dužno je da u roku od šest mjeseci od dana stupanja na snagu ovog zakona pribavi licencu u skladu sa pomenutim zakonom.

Odredbom člana 76 stav 1 Zakona o izgradnji objekata propisano je da djelatnost izrade tehničke dokumentacije može da obavlja projektant koji ima najmanje jednog zaposlenog licenciranog arhitektu odnosno licenciranog inženjera po vrsti projekta iz člana 9 stav 2 ovog zakona koji izrađuje.

Nadalje, članom 84 stav 1 istog zakona propisano je da djelatnost građenja objekta obavlja izvođač radova koji ima najmanje jednog zaposlenog licenciranog arhitektu odnosno licenciranog inženjera građenja po vrsti radova.

Članom 107 stav 6 prethodno navedenog zakona propisuje se da se licenca za privredno društvo, pravno lice odnosno preduzetnika izdaje se na period od pet godina.

Shodno članu 7 Pravilnika o bližem načinu i postupku izdavanja i mirovanja licenci za obavljanje djelatnosti u oblasti izgradnje objekata i načinu vođenja registra licenci ("Službeni list CG", broj 42/25), propisano je da se uz zahtjev za izradu tehničke dokumentacije i izvođenje radova za projektanta i izvođača radova podnosi: 1) Izvod iz Centralnog registra privrednih subjekta; 2) dokaz da ima najmanje jednog zaposlenog licenciranog arhitektu, odnosno inženjera; 3) licencu za licenciranog arhitektu, odnosno inženjera.

Postupajući po predmetnom zahtjevu, ministarstvo je, na osnovu raspoloživih dokaza, utvrdilo da su ispunjeni uslovi propisani zakonom i pravilnikom, i odlučilo kao u dispozitivu rješenja.

UPUTSTVO O PRAVNOJ ZAŠTITI: Protiv ovog rješenja može se pokrenuti upravni spor tužbom kod Upravnog suda, u roku od 20 dana od dana prijema istog.

OVLAŠĆENO SLUŽBENO LICE
Petar Vučinić





Broj: UPI 09-332/25-4418/2
Podgorica, 13.10.2025. godine

Ministarstvo prostornog planiranja, urbanizma i državne imovine, postupajući po zahtjevu France Imera iz Tivta, broj UPI 09-332/25-4418/1 od 02.09.2025. godine, za izdavanje licence za izradu tehničke dokumentacije i izvođenje radova, na osnovu člana 107 Zakona o izgradnji objekata ("Službeni list CG", broj 19/25), člana 15 Uredbe o organizaciji i načinu rada državne uprave ("Službeni list CG", br. 98/23, 102/23, 71/24 i 72/24), člana 3 Pravilnika o bližem načinu i postupku izdavanja i mirovanja licenci za obavljanje djelatnosti u oblasti izgradnje objekata i načinu vođenja registra licenci ("Službeni list CG", broj 42/25), Stručnog uputstva broj: 06-333/25-6008/1 od 08.05.2025. godine, i čl. 18 i 46 stav 3 Zakona o upravnom postupku ("Službeni list CG", br. 56/14, 20/15, 40/16, 37/17), po ovlaštenju ministra broj: 15-100/25-6175/2 od 02.08.2025. godine, donosi

RJEŠENJE

Franca Imeru, stepen specijaliste (Spec.Sci) arhitekture, iz Tivta, izdaje se

LICENCA

za izradu tehničke dokumentacije i izvođenje radova u svojstvu odgovornog projektanta i odgovornog inženjera građenja

na neodređeno vrijeme.

Obrazloženje

Aktom broj UPI 09-332/25-4418/1 od 02.09.2025. godine, ovom ministarstvu, obratio se Imer Franca iz Tivta, zahtjevom za izdavanje licence za izradu tehničke dokumentacije i izvođenje radova. Uz zahtjev su dostavljeni sledeći dokazi: rješenje Ministarstva održivog razvoja i turizma UPI 107/7-176/2 od 20.03.2018. godine, kojim se Franca Imeru, stepen specijaliste (Spec.Sci) arhitekture, iz Tivta, izdaje licenca ovlašćenog inženjera za obavljanje djelatnosti izrade tehničke dokumentacije i građenje objekata; potvrda o članstvu u Inženjerskoj komori Crne Gore, broj 05-4247 od 16.12.2024. godine; i fotokopija lične karte.

Ministarstvo prostornog planiranja, urbanizma i državne imovine, razmotrilo je podnijeti zahtjev sa priloženom dokumentacijom, te je izvršen uvid u rješenje Ministarstva održivog razvoja i turizma UPI 107/7-176/2 od 20.03.2018. godine, i odlučilo kao u dispozitivu rješenja, a ovo iz sledećih razloga:

Naime, članom 156 stav 1 Zakona o izgradnji objekata propisano je da je privredno društvo, pravno lice odnosno preduzetnik, kao i fizičko lice koje je, do stupanja na snagu zakona steklo licencu u oblasti izgradnje objekata, dužno je da u roku od šest mjeseci od dana stupanja na snagu ovog zakona pribavi licencu u skladu sa pomenutim zakonom.

Odredbom člana 78 stav 2 Zakona o izgradnji objekata propisano je da rukovođenje izradom dijela tehničke dokumentacije, u svojstvu odgovornog projektanta, može da vrši licencirani arhitekta odnosno licencirani inženjer odgovarajuće struke, dok je stavom 3 propisano da licencirani arhitekta odnosno licencirani inženjer iz st. 1 i 2 ovog člana može da bude fizičko lice koje posjeduje najmanje VII1 nivo kvalifikacije obrazovanja i najmanje tri godine radnog iskustva na stručnim poslovima izrade tehničke dokumentacije i/ili građenja objekta, položen stručni ispit i koje je upisano u registar iz člana 122 zakona.

Nadalje, članom 85 st. 1, 2 i 3 istog zakona propisano je da rukovodilac građenja može da bude licencirani arhitekta, licencirani građevinski inženjer, licencirani inženjer elektrotehnike ili licencirani mašinski inženjer. Izvođenje dijela radova, u svojstvu odgovornog inženjera građenja može da vrši licencirani arhitekta odnosno licencirani inženjer odgovarajuće struke. Licencirano lice iz st. 1 i 2 ovog člana može da bude fizičko lice koje posjeduje najmanje VII1 nivo kvalifikacije obrazovanja i najmanje tri godine radnog iskustva na stručnim poslovima izrade tehničke dokumentacije i/ili građenja objekta, položen stručni ispit i koji je upisan u registar iz člana 122 zakona.

Članom 107 stav 7 prethodno navedenog zakona propisuje se da se licenca za fizičko lice izdaje na neodređeno vrijeme.

Članom 157 propisano je da lica koja su položila stručni ispit, po propisima koji su bili na snazi u vrijeme njihovog polaganja odnosno stekla ovlaštenje ili licencu u oblasti izgradnje objekta, nijesu obavezni da polažu stručni ispit u skladu sa ovim zakonom.

Shodno članu 3 Pravilnika o bližem načinu i postupku izdavanja i mirovanja licenci za obavljanje djelatnosti u oblasti izgradnje objekata i načinu vođenja registra licenci ("Službeni list CG", broj 42/25), propisano je da se uz zahtjev za izdavanje licence za izradu tehničke dokumentacije i izvođenje radova za odgovornog projektanta i odgovornog inženjera građenja podnosi: 1) fotokopija lične karte, odnosno pasoša; 2) dokaz o stručnoj spremi 3) dokaz o najmanje tri godine radnog iskustva na stručnim poslovima izrade tehničke dokumentacije i/ili građenja objekta 4) dokaz o položenom stručnom ispitu i 5) dokaz da je upisan u registar Komore arhitekata i planera Crne Gore, odnosno Inženjerske komore Crne Gore.

U cilju praktične primjene novih zakonskih rješenja Ministarstvo prostornog planiranja, urbanizma i državne imovine dalo je Stručno uputstvo br. 06-333/25-6008/1 od 08.05.2025. godine, u kojem je navedeno da licence za izradu tehničke dokumentacije i/ili građenje objekata, kao i licence za reviziju tehničke dokumentacije i stručni nadzor izdate fizičkim licima po propisima koji su važili do donošenja Zakona o izgradnji objekata, treba usklađivati sa licencama propisanim pomenutim zakonom odnosno Pravilnikom o bližem načinu i postupku izdavanja, mirovanja i oduzimanja licenci za obavljanje djelatnosti u oblasti izgradnje objekata i načinu vođenja registra licenci. Navedeno usklađivanje treba vršiti na osnovu licence izdate po propisima koji su važili do donošenja Zakona odnosno Pravilnika, izvršenog uvida u dokumentaciju dostupnu u Arhivi Ministarstva, kao i dokaza da je fizičko lice upisano u registar Komore arhitekata i planera Crne Gore odnosno Inženjerske komore Crne Gore.

Postupajući po predmetnom zahtjevu, Ministarstvo je, na osnovu raspoloživih dokaza, utvrdilo da su ispunjeni uslovi propisani Zakonom i Pravilnikom, i odlučilo kao u dispozitivu rješenja.

UPUTSTVO O PRAVNOJ ZAŠTITI: Protiv ovog rješenja može se pokrenuti upravni spor tužbom kod Upravnog suda, u roku od 20 dana od dana prijema istog.

OVLAŠĆENO SLUŽBENO LICE

Petar Vučinić



Na osnovu člana 124 Zakona o uređenju prostora ("Službeni list Crne Gore", br. 019/25, 028/25 i 049/25), i evidencije
Registra članova Komore arhitekata i planera Crne Gore izdaje se

POTVRDA O ČLANSTVU

FRANCA IMER

IME I PREZIME

BIJELO POLJE

MJESTO ROĐENJA

ARHITEKTA

STRUČNA KVALIFIKACIJA



ČLAN KOMORE OD
02.02.2015.

ČLANSTVO VAŽI DO
31.01.2026.

Podgorica, 14.01.2026.



PREDSJEDNIK KOMORE
mr Novica Mitrović

POLISA - RAČUN POL-00326482

Zastupnik:	Ražnatović Maja, 81-185		
Ugovarač			
Naziv	STUDIO IFA DOO BIJELO POLJE	MB	03045986
Adresa	FRANCUSKA MAHALA 47, 84000 BIJELO POLJE_GRAD, Crna Gora	Telefon	0038269483116
Trajanje:	Godišnje osiguranje		
Period osiguranja	29.01.2026 (24:00) - 29.01.2027 (24:00)	Period obračuna	29.01.2026 - 29.01.2027
<p>Predmet osiguranja: Profesionalna odgovornost projektanata: Osiguranje pokriva odštetne zahtjeve naručioca usluga ili trećih lica, uključujući i direktne finansijske gubitke/štete, koji su posljedica stručne greške osiguranika koji posjeduje licencu projektanta i izvođača radova izdatu od strane Ministarstva ekologije, prostornog planiranja i urbanizma broj: UPI 14-332/23-797/2 i licencu revidenta i stručnog nadzora izdatu od strane Ministarstva ekologije, prostornog planiranja i urbanizma broj: UPI 12-332/22-243/2, pri obavljanju djelatnosti: izrade projektne (tehničke) dokumentacije, revizije tehničke dokumentacije i stručnog nadzora nad građenjem objekta, a za koje osiguranik odgovara na osnovu zakona u skladu sa uslovima osiguranja.</p> <p>Vrsta projektovanja: Arhitektura</p> <p>Planirani godišnji prihod: 100,000 EUR</p>			
Vrsta osiguranja:	Osiguranje od projektantske odgovornosti	Šifra:	1310
Osiguranik			
Naziv	STUDIO IFA DOO BIJELO POLJE	MB	03045986
Adresa	FRANCUSKA MAHALA 47, 84000 BIJELO POLJE_GRAD, Crna Gora	Telefon	0038269483116
Suma osiguranja			
Uloga		Način ugovaranja	Iznos
Jedinstvena suma osiguranja		Na sumu osiguranja	200.000,00
Franšiza			
Franšiza		Odbitna franšiza iznosi 10% od priznate štete ali najmanje 500 EUR	
Obračun za predmet			
Premija			380,00
Popust za jednokratno plaćanje premije			-38,00
Komercijalni popust			-34,20
Popust za posljednje tri osiguravajuće godine bez šteta			-30,78
Ukupna premija bez poreza			277,02
Porez na premiju			24,93
Ukupna premija sa porezom			301,95
Osiguravajuće pokriće važi za područje Crne Gore			
Osiguranje je zaključeno bez garantnog roka			
Osiguranje je zaključeno u skladu sa Opštim uslovima za osiguranje odgovornosti projektanata koji su usvojeni 24.05.2018.god. (OU-ODPRK-05/18) i koji su sastavni dio ugovora o osiguranju.			
Osiguranje je zaključeno u skladu sa Klauzulom za isključenje odgovornosti u slučaju pandemije koja je usvojena dana 23.02.2021. godine (KL-ISKPAND-02/21) i koja je sastavni dio polise osiguranja.			
Ugovarač osiguranja svojim potpisom potvrđuje da mu je blagovremeno, prije zaključenja ugovora, uručen Predugovorni dokument sa ključnim informacijama o proizvodu (KI ODG_PROJ 01/24).			
Ugovarač osiguranja u svakom trenutku može preuzeti elektronsku kopiju Predugovornog dokumenta sa ključnim informacijama na sajtu društva (https://www.sava.co.me/me-me/dokumenti).			
Ukupna isplata odšteta za sve osigurane slučajeve koji se dese u jednoj godini limitirana je iznosom sume osiguranja (godišnji agregat)			

POLISA: POL-00326482

Datum štampe: 16.01.2026 15:15

Akcionarsko društvo Sava osiguranje. Adresa sjedišta: ul. Svetlane Kane Radević br.1. 81000 Podgorica, Crna Gora; E-mail: info@sava.co.me; Website: www.sava.co.me
 Call center: +382 (0) 20 40 30 20 Žiro račun: Nib banka 530-12245-41, Erste banka 540-394-30, Hipotekarna banka 520-528105-61
 PDV: 30/31-04077-8 M.B. 02303388 CRPS reg. br. 40004670

Strana 1 od 2

UKUPAN OBRAČUN	
Ukupna premija bez poreza	
Porez na premiju	277,02
Ukupna premija sa porezom	24,93
Način plaćanja	301,95
	U cjelosti

Sve međusobne nesporazume stranke će rješavati mirnim putem, a u slučaju spora ugovaraju nadležnost suda u Podgorici. Ugovorne strane su saglasne da ukoliko osiguranik ostvari pravo na naknadu štete, osiguravač ima pravo da dug po toj ili nekoj drugoj polisi odbije od iznosa obračunate štete.

Polisa se smatra računom. Oslobođeni plaćanja PDV-a po članu 27. zakona o PDV-u. Osiguravač zadržava pravo ispravke računске ili neke druge greške učinjene od strane zastupnika. Obaveza osiguravača iz ugovora o osiguranju počinje po isteku 24-og časa dana koji je u ugovoru o osiguranju naveden kao početak osiguranja, ali nikako prije isteka 24-og časa dana kada je Ugovarač osiguranja uplatio ugovorenu premiju u cjelosti ili prvu ratu premije osiguranja, a prestaje 24-og časa onog dana koji je u ugovoru označen kao istek osiguranja.

Na međusobne odnose ugovarača osiguranja/osiguranika i osiguravača koji nijesu definisani ugovorom o osiguranju primjenjuju su odredbe Zakona o obligacionim odnosima.



Potpisom polise ugovarač osiguranja potvrđuje da je primio Uslove zaključenog osiguranja.

Sankcijska klauzula: Osiguravač nije dužan pružiti pokrće, platiti nijednu štetu, niti dati bilo kakvu naknadu, ukoliko bi pružanje takvog pokrća, plaćanje štete ili davanje naknade izložilo osiguravača bilo kakvim sankcijama, zabranama ili ograničenjima po rezolucijama Ujedinjenih nacija ili trgovinskim i/ili ekonomskim sankcijama, zakonima i direktivama bilo koje jurisdikcije koja se primjenjuje na osiguravača.

Polisa je važeća bez pečata Osiguravača.

Ugovarač osiguranja je dužan da plati premiju u cjelosti prilikom zaključenja ugovora o osiguranju.

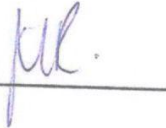
Osiguravač:

M.P. Ugovarač osiguranja:
(puno ime i prezime)

Odjeljenje za korporativne klijente, Odjeljenje za korporativne klijente, 16.01.2026

Datum štampe: 16.01.2026 15:15

POLISA: POL-00326482

Na osnovu člana 9 stav 3 Zakona o izgradnji objekata ("Službeni list Crne Gore" br. 019/25 od 04.03.2025, 092/25 od 07.08.2025, 160/25 od 30.12.2025), kao i Pravilnika o načinu izrade, sadržini i ovjeri tehničke dokumentacije za građenje objekta ("Službeni list CG", broj 53/25),

donosim:

RJEŠENJE

o imenovanju Vodećeg projektanta koji rukovodi izradom tehničke dokumentacije u cjelini za:

Objekat: **Montažno demontažni privremeni objekat- ugostiteljska terasa;**

Investitor: „MESO-PROMET“ DOO, ul. Svetog Petra Cetinjskog, Bijelo Polje;

Lokacija: **na dijelu kat.parc.br. 2090/1511 KO Podgorica III (Zona II), u Podgorici;**

Površina: Ukupna **bruto** površina ugostiteljske terase= **91,62m²**;

Imenuje se: **Imer Franca**, spec.sci.arh.

Imenovani Vodeći projektant je diplomirani inženjer arhitekture – stepen specijaliste i posjeduje licencu broj UPI 09-332/25-4418/2 izdatu 13.10.2025. godine za obavljanje djelatnosti izrade tehničke dokumentacije i izvođenje radova u svojstvu odgovornog projektanta i odgovornog inženjera građenja, izdatu od strane Ministarstva prostornog planiranja, urbanizma i državne imovine.

U Tivtu,

Jun, 2026.godine.

Izvršni direktor:

Imer Franca, spec.sci. arh.





DOO "Studio IFA"
Ul. Francuska mahala br.47
84 000, Bijelo Polje
e-mail: studio_ifa@yahoo.com
mob. telefon: +382 69483-116

Šifra račun: 510-91058-85
PIB: 03045986 PDV: 70/31-02091-8

B) PROJEKTI ZADATAK

PROJEKTNI ZADATAK

1) Uvod:

- **Investitor:** „MESO-PROMET“ DOO, ul. Svetog Petra Cetinjskog, Bijelo Polje
- **Objekat:** MONTAŽNO- DEMONTAŽNI PRIVREMENI OBJEKAT- Ugostiteljska terasa lokala „SOFRA“
- **Lokacija:** na dijelu kat.parc.br. 2090/1511 KO Podgorica III (Zona II), u Podgorici.

2) Cilj i svrhu izrade tehničke dokumentacije:

Cilj izrade tehničke dokumentacije je da se na osnovu izdatih Urbanističko - tehničkih uslova izradi tehnička dokumentacija na nivou Idejnog rješenja, a zatim i Glavnog projekta.

Svrha izrade tehničke dokumentacije je ispunjavanje uslova za dobijanje Saglasnosti glavnog gradskog/državnog arhitekta (Idejno rješenje) i obezbjeđivanje dokumentacije neophodne za postavljanje privremenog objekta, a sve u skladu sa izdatim UT uslovima.

3) Predmet tehničke dokumentacije:

Predmet tehničke dokumentacije je izrada projekta ugostiteljske terase. Naime, na predmetnoj lokaciji planirati na nivou terena privremeni montažno-demontažni objekat ugostiteljsku terasu sa potrebnim sadržajem.

Konstrukciju objekta prilagoditi arhitekturi i funkciji samog objekta.

Prilikom projektovanja voditi računa da se ne ugroze zadati parametri dati urbanističko- tehničkim uslovima izdatim od strane **Glavni grad Podgorica, sekretarijat za komunalne poslove**, broj: UPI 04-335/25-5119; Podgorica; datum: 13.03.2026.godine.

4) Osnova za projektovanje:

- Urbanističko-tehnički uslovi
- List nepokretnosti

U Tivtu,

Jun, 2026.godine.

INVESTITOR

„MESO-PROMET“ DOO

Francis Sead

Ovlašćeni zastupnik: Sead Franca





CRNA GORA
GLAVNI GRAD PODGORICA
SEKRETARIJAT ZA KOMUNALNE POSLOVE

Rimski trg 50, 81000 Podgorica, Crna Gora
tel: +382 20 235-184, 235-186
email: sekretarijat.kps@podgorica.me
www.podgorica.me

Broj: UPI 04-335/25-5119

Podgorica, 13.03.2026. godine

Sekretarijat za komunalne poslove, na osnovu člana 116 i 74 Zakona o planiranju prostora i izgradnji objekata ("Službeni list CG", br. 64/17, 44/18, 63/18, 11/19, 82/20, 86/22, 04/23, 19/25 i 91/25), a u vezi sa članom 146 stav 5 Zakona o izgradnji objekata ("Službeni list CG", br. 19/25 i 92/25), Programa privremenih objekata na teritoriji Glavnog grada Podgorica od 2025 - 2030 godine ("Službeni list - opštinski propisi", br. 39/20, br. 38/22, 57/25), Pravilnika o bližim uslovima za postavljanje odnosno građenje privremenih objekata, uređaja i opreme ("Službeni list CG", br. 43/18, 76/18, 76/19, 09/24, 28/24) i podnijetog zahtjeva "MESO PROMET" DOO Bijelo Polje, JMBG/PIB 02063344, ulica Avda Međedovića, izdaje:

URBANISTIČKO-TEHNIČKE USLOVE za izradu tehničke dokumentacije

za postavljanje zatvorene ugostiteljske terase, na dijelu katastarske parcele broj 2090/1511, K.O. Podgorica III – Zona II.

PODNOŠILAC ZAHTJEVA

"MESO PROMET" DOO Bijelo Polje

POSTOJEĆE STANJE

Prema Listu nepokretnosti - prepis broj 8372, K.O. Podgorica III, površina katastarske parcele broj 2090/1511 iznosi 5360,24 m², ista je u susvojini – MESOPROMET DOO Bijelo Polje.

PLANIRANO STANJE

Namjena parcele – odnosno lokacije:

U sastavu ugostiteljskog objekta koji se nalazi na adresi – ulica Avda Međedovića – restoran i katering "SOFRA", na dijelu katastarske parcele br. 2090/1511, K.O. Podgorica III (Zona II), predviđeno je postavljanje zatvorene ugostiteljske terase površine 91,62 m².

Ugostiteljske terase postavljaju se isključivo radi pružanja ugostiteljskih usluga na otvorenom prostoru, po pravilu tokom cijele kalendarske godine. Ukoliko se postavlja u blizini drveta, zardinjere, sadnice, žive ograde i drugog objekta zelenila, mora se omogućiti njihov nesmetan rast i održavanje.

Zatvorena ugostiteljska terasa je terasa čija se jedna ili više bočnih strana mogu sezonski ili periodično zatvoriti pomičnim panoima (paravanima) od čvrstih, potpuno prozirnih, bezbojnih i bezbjednih materijala (sigurnosno staklo ili krilit), preko visine od 110cm i koji sa tendom čine cjelinu.

Krovna površina zatvorene ugostiteljske terase ne može se fizički vezati za osnovni objekat, niti zatvarati ulaz u drugi objekat.

Način postavljanja ugostiteljske terase na javnim površinama:

- na trgu, terasa se postavlja na način da obezbijedi najmanje 3 m od objekta za kretanje pješaka ili 3,50 m za prolaz vatrogasnog vozila;
- ne smije ometati glavne pješačke tokove, kao ni ulaze u objekte;
- ne smije zaklanjati izlog drugog poslovnog prostora, niti ometati njegov rad;
- ne smije ometati ulaz kao ni rad školskih ustanova, vjerskih objekata, muzeja, zdravstva i sl.;
- ne smije ometati ulaz u drugi poslovni ili stambeni prostor;
- ukoliko se postavlja u blizini drveta, žardinjere, sadnice, žive ograde i drugog objekta zelenila, mora omogućiti njihov nesmetan rast i održavanje;
- ne smije ometati pogled na poznate gradske vizure;
- ne smije se postavljati na taktilnim površinama, crtama vođenja, crtama upozorenja i poljima;
- svi elementi ugostiteljske terase se postavljaju na minimalnom odstojanju od 0,50 m od osovine taktilne crte vođenja;
- u blizini spomenika, skulptura, fontana ili česmi, postavlja se na rastojanju ne manjem od 5 m, tako da se ne nalazi na njima pripadajućim površinama, i da omogućava njihovo nesmetano održavanje i korišćenje;
- ukoliko lokacija to dozvoljava, terasa se može postaviti ispred objekata registrovanih za pružanje ugostiteljskih usluga;
- **zatvorena terasa se obavezno odvađa od osnovnog objekta u kom se obavlja ugostiteljska djelatnost na razdaljinu koja omogućava nesmetano kretanje pješaka.**

Način postavljanja ugostiteljske terase u odnosu na kolske saobraćnice sa pripadajućim trotoarom:

- širina dijela trotoara za kretanje pješaka mora biti najmanje 2,00 m;
- širina dijela trotoara kod ulica sa intenzivnim kretanjem pješaka mora biti najmanje 2,50 m;
- širina dijela trotoara za kretanje pješaka kod terase duže od 6 m, terase u nizu i terase postavljene u neposrednoj blizini pješačkog prelaza, stajališta javnog prevoza i raskrsnice, mora biti najmanje 2 m;
- ivica terase mora biti udaljena od ivice kolovoza najmanje 0,20 m
- ivica terase mora biti udaljena od stajališta javnog prevoza najmanje 2 m.

Dimenzije objekta:

- površina ugostiteljske terase određuje se zavisno od prostornih mogućnosti pojedinačnih lokaliteta. Ukoliko se postavlja ispred ugostiteljskog objekta, određena je dužinom fasadnog fronta istog. Ugostiteljska terasa može biti proširena na okolnu površinu, pod uslovom da postoji saglasnost vlasnika susjedne parcele, odnosno korisnika prostora dijela zgrade ispred kog se terasa postavlja;
- ukoliko se postavlja više terasa jedna pored druge, obavezno je uvesti odmak između njih u minimalnoj širini od 1,50 metara, kako bi se izbjeglo zatvaranje javnog prostora i obezbijedila vizuelna prohodnost i transparentnost uličnog ambijenta.

Oblikovanje:

- u skladu sa ambijentalnim i klimatskim karakteristikama područja.

Oprema:

- osnovnu opremu zatvorene terase čine stolovi, stolice i tenda sa mogućnošću zatvaranja najmanje jedne strane, a po potrebi i dodatna oprema: šankovi, ograde, žardinjere, montažno - demontažne podloge – platforme, uređaji za hlađenje i zagrijavanje terase.
- pristupi instalacijama (elektro, PTT, vodovod i kanalizacija) moraju biti nesmetani;

Stolovi i stolice:

- moraju biti izrađeni od kvalitetnih materijala (drvo, gvožđe, ratan, kvalitetna plastika i sl.), savremeni dizajn je veoma preporučljiv;
- najmanja preporučljiva širina stola 60 cm;
- najmanja upotrebna površina jedne stolice 75/90 cm;
- najmanja upotrebna površina stola od 60 cm s četiri stolice je 105/130 cm;
- razmak između stolova treba biti najmanje 130 cm.

Tenda zatvorene ugostiteljske terase:

- tenda zatvorene ugostiteljske terase postavlja se kao slobodnostojeća konstrukcija sa najmanje četiri oslonca;
- konstrukcija tende može biti izrađena od metala ili drveta, pri čemu se metalne konstrukcije obavezno boje u ton RAL 7016 ili 9004.
- visina tende ne smije prelaziti spratnu visinu stalnog objekta u kojem se nalazi ugostiteljski prostor za koji se terasa postavlja, dok minimalna svijetla visina konstrukcije mora iznositi najmanje 2,20 metara, čime se obezbjeđuje funkcionalna prohodnost prostora.
- krovna površina tende može biti fiksna ili pomična i mora biti izrađena od vodonepropusnog materijala. Kao krovni materijali mogu se koristiti isključivo alternativna rješenja koja ne spadaju u klasične krovne pokrivače poput crijepa, lima ili sendvič panela. Dozvoljeni materijali uključuju tehnički tekstil otporan na vlagu i UV zračenje (npr. impregniran i plastificiran PVC), ETFE folije, zatezne membrane, kao i prozirne ili blago tonirane polikarbonatne ili akrilne (PMMA) ploče koje omogućavaju prirodno osvjetljenje i vizuelnu lakoću konstrukcije i sl.
- bočne strane tende mogu se zatvarati stalno ili periodično, korišćenjem panela sa prozirnom ispunom. Paneli moraju biti konstruktivno povezani sa konstrukcijom tende, sa kojom čine cjelinu u statičkom i vizuelnom smislu. Okviri panela mogu biti izrađeni od materijala identičnog onom koji je upotrebljen za izradu nosive konstrukcije tende, što doprinosi skladnosti izgleda i jedinstvu strukture. Transparentna ispunjena panela mora biti izrađena od materijala pogodnih za spoljašnju upotrebu, kao što su providni ili tonirani polikarbonat (kompaktni ili višeslojni), akrilno staklo (PMMA), sigurnosno staklo (laminirano ili kaljeno), ili fleksibilne PVC folije visoke prozirnosti koje se koriste kod rolo ili segmentnih sistema zatvaranja. Svi ovi materijali moraju biti UV stabilni i odgovarajuće mehaničke otpornosti, uz urednu i preciznu montažu kojom se obezbjeđuje dugotrajnost i estetski kvalitet zatvorene terase.

Ograde:

- ograde mogu biti u vidu žardinjera, lako prenosivih stubića, ukrasnih lanaca, ukrasnih konopa i/ili prozirnih/perforiranih paravana (staklo, tkanina, perforirani lim/drvo) do visine od 110 cm;
- postavljaju se na djelovima ugostiteljske terase kod koje postoji potreba zaštite od kolskog i pješačkog saobraćaja ili radi održavanja širine pješačkog koridora
- postavljanje ograda, pomičnih panoa ili cvjetnih žardinjera u neprekinutom nizu (jedna pored druge) oko ugostiteljske bašte nije dozvoljeno, jer takva postavka ograničava pristup, zatvara javni prostor i ne obezbjeđuje transparentnost uličnog urbanog ambijenta. Pojedinačne cvjetne žardinjere mogu se postaviti isključivo unutar tlocrtno površine ugostiteljske bašte, ali ne van nje. Razmak između navedenih elemenata mora biti najmanje 1,20 m.

Uređaji za hlađenje i zagrijavanje terase električnom energijom:

- zaštita ugostiteljske terase od visokih i niskih temperature može se obezbijediti različitim uređajima za hlađenje i zagrijavanje, koji mogu biti postavljeni kao samostalni ili ugrađeni u druge elemente ugostiteljske terase;
- samostalne uređaje je moguće postaviti samo u granicama tlocrtne površine ukupne odobrene površine terase;
- njihovo postavljanje vrši se u skladu sa posebnim propisima koji se odnose na električne i termotehničke instalacije;

Priručna rashladna vitrina može biti elemenat zatvorene ugostiteljske terase, pod uslovom da se ne koristi kao prodajno mjesto.

Podloge:

- polaganje tepiha, prostirki ili druge vrste prekrivala nije dozvoljeno;
- **postavljanje potkonstrukcije sa platformom je moguća samo uz saglasnost glavnog gradskog arhitekta, bez obzira o kojoj se površini terase radi;**
- na površini kod koje je potrebno nivelisanje terena (neravan, kaskadni, i nagiba većeg od 3%), nivelisanje se može izvršiti postavljanjem montažno-demontažne podne platforme, koja može biti iznad terena maksimalno 45 cm, a kaskade u okviru nje visine do 20 cm, sa mogućnošću da se sa lokacije ukloni u cjelini ili u djelovima;

Posebni uslovi:

- objekti se moraju graditi i rekonstruisati u skladu sa Pravilnikom o bližim uslovima i načinu prilagođavanja objekata za pristup i kretanje lica smanjene pokretljivosti i lica sa invaliditetom („Sl. list CG”, br. 41/25).

USLOVI I MJERE ZAŠTITE PRIRODE I ŽIVOTNE SREDINE

Izrada Programa privremenih objekata na teritoriji Glavnog grada Podgorice za period 2025. - 2030. godine i odabir lokacija za pozicioniranje privremenih objekata usmjeren je na zaštitu prirode i životne sredine, poštujući smjernice i ograničenja propisana prostorno-planskom dokumentacijom i smjernicama iz oblasti zaštite životne sredine.

Zakonski i drugi uslovi, zabrane i ograničenja koji su vezani za zaštićena područja i sam karakter susjednog prostora koji je u zahvatu Programa, definišu karakter i način primjene bioloških, tehničkih i tehnoloških mjera zaštite prirode.

Sistem zaštite na području Glavnog grada Podgorica treba da bude cjelovit, odnosno da objedini mjere očuvanja predjela (ekološkog i oblikovanog), održavanja autohtonog prirodnog i stvorenog ambijenta, zaštitu od elementarnih nepogoda, kao i preduslove za uspješno organizovanje zaštite korisnika. Navedene mjere ne treba da se ograniče na uspostavljanje zabrana, već da budu takve prirode da korisnici neposredno učestvuju u njihovom sprovođenju.

Koncept zaštite prirode zasnovan je na primjeni modela održivog razvoja, koji je usklađen sa lokalnim uslovima i zasnovan na novim karakteristikama prostora. Razvoj mora biti kompatibilan sa ekološkim karakteristikama prostora i mora ih uvažavati, u cilju očuvanja kvaliteta prirode i životne sredine.

Pri realizaciji svih sadržaja treba težiti postizanju balansa između očuvanja postojećih vrijednosti i razvoja u značajnoj mjeri neiskorišćenih potencijala.

Mjere zaštite odnose se na očuvanje prirodnih ekosistema i definisane su na osnovu analize stanja prirodne sredine i prihvatnog kapaciteta razmatranog područja. Zaštita će se sprovesti primjenom mjera zaštite životne sredine, pravilima izgradnje i uređenja koja su data ovim Programom i u skladu sa zakonima i propisima iz ove oblasti.

Očuvanje kvaliteta vazduha na ovom području ostvariti izborom adekvatnog energetskog goriva. Zaštitu voda od zagađivanja ostvariti organizacijom kontrole kvaliteta vode i prečišćavanjem otpadnih voda na mjestu nastajanja, primjenom tehničko-tehnoloških mjera.

Očuvanje i zaštita šumskog zemljišta sprovodiće se kroz prioritarnu aktivnost na sprovođenju rekultivacije degradiranog zemljišta u zonama izvršene sječe i uz puteve; kontrolisanom sječom autohtonih šumskih sastojina; određivanjem granica područja privremenih objekata, kako bi se spriječila nekontrolisana gradnja.

Mjere upravljanja otpadom sprovoditi od mjesta nastajanja selektivnim odlaganjem, prikupljanjem i evakuacijom u skladu sa propisima. Građevinski otpad takođe sakupljati i evakuisati odvojeno, izdvajajući naročito opasni građevinski otpad.

Zaštitu od buke u životnoj sredini zasnivati na poštovanju graničnih vrijednosti nivoa buke u skladu sa Pravilnikom o graničnim vrijednostima nivoa buke u životnoj sredini ("Sl. list CG", br. 75/06). Mjerama za sprječavanje i zaštitu od elementarnih nepogoda (zemljotresa, atmosferskih nepogoda – olujni vjetrovi, odronjavanja i klizanja zemljišta, suše, požara i eksplozija, saobraćajnih i drugih nezgoda) obuhvatiti preventivne mjere kojima se sprječavaju nepogode ili ublažava njihovo dejstvo, mjere koje se podrazumijevaju u slučaju neposredne opasnosti od elementarne nepogode, mjere zaštite kada nastupe nepogode, kao i mjere ublažavanja i otklanjanja neposrednih posljedica nastalih dejstvom nepogoda.

Mjere zaštite od požara i eksplozija sprovoditi poštovanjem propisanih udaljenja između objekata različitih namjena (dalekovod, bazna stanica); izgradnjom saobraćajnica propisane širine tako da omogućće prolaz vatrogasnim vozilima do objekta, manevrisanje vatrogasnih vozila, kao i nesmetani saobraćajni tok; uključivanjem šumskih površina sa područja ovog Programa u izradu planova zaštite od požara.

Zaštitu od zemljotresa sprovoditi primjenom građevinskih i tehničkih mjera u skladu sa uslovima aseizmike gradnje: primjenjivati adekvatne mjere za obezbjeđenje stabilnosti terena (padine) i susjednih objekata; pri izradi tehničke dokumentacije obavezna je izrada geomehantičkog elaborata u skladu sa propisima.

U okviru raspoloživih mehanizama za zaštitu životne sredine koji se koriste prilikom sprovođenja programa, odnosno izgradnje objekata, kao obavezne, treba da se sprovedu mjere iz važećih zakonskih propisa, prvenstveno:

- Zakon o zaštiti prirode („Sl. list CG”, br. 54/16, 084/24); – Zakon o životnoj sredini („Sl. list CG”, br. 52/16, 073/19, 084/24);
- Zakon o procjeni uticaja na životnu sredinu („Sl. list CG”, br. 75/18, 084/24);
- Zakon o vodama („Sl. list RCG”, br. 27/07 i „Sl. list CG”, br. 073/10, 32/11, 047/11, 48/15, 52/16, 055/16, 002/17, 080/17, 84/18 i 084/24);
- Zakon o zaštiti vazduha („Sl. list CG” br. 25/10, 040/11, 43/15, 073/19, 084/24); – Zakon o upravljanju otpadom („Sl. list CG”, br. 034/24, 092/24);
- Zakon o zaštiti od buke u životnoj sredini („Sl. list CG”, br. 28/11, 1/14); – Program o usklađivanju pojedinih privrednih grana sa Zakonom o integrisanom sprečavanju i kontroli

zagađivanja životne sredine („Sl. list CG”, br. 019/12, 003/14, 010/16);

- Zakon o komunalnim djelatnostima („Sl. list CG”, br. 55/16, 074/16, 002/18, 66/19, 140/22, 084/24);
- Zakon o zaštiti i spašavanju („Sl. list CG”, br. 013/07, 005/08, 086/09, 32/11, 54/16, 146/21 i 003/23);
- Zakon o zaštiti i zdravlju na radu („Sl. list CG”, br. 34/14, 44/18 i 084/24);
- Zakon o prevozu opasnih materija („Sl. list CG”, br. 33/14, 13/18 i 084/24).

Prilikom izrade tehničke dokumentacije poštovati Uredbu o projektima za koje se vrši procjena uticaja zahvata na životnu sredinu („Sl. list RCG”, br. 20/07, „Sl. list CG”, br. 47/13, 53/14 i 37/18).

Podaci o postojećim zaštićenim područjima sa prostornim rasporedom, uključujući područja planirana za zaštitu ili su u postupku stavljanja pod zaštitu, kao i podaci o (budućim) područjima ekološke mreže i sa njima povezanim značajnim tipovima staništa u okviru granica zahvata ovog Programa, gravitiraju Nacionalni park „Skadarsko jezero”; rezervati prirode: Manastirska tapija, Pančeva oka, Crni žar i pećina Magara; Spomenik prirode „kanjon Cijevna” i Park prirode „Komovi”, Spomenik prirode „Park šuma Gorica” i Park prirode „Dolina rijeke Zete”, kao i potencijalno zaštićena područja – područje Sitnica-Mareza-Velje brdo i sliv Morače sa pritokama - Ribnica, Zeta (od Krivog mosta do granica planskog područja Podgorice).

Podaci o ustanovljenim režimima, zonama i mjerama zaštite i korišćenja prirodnih resursa i dobara u okviru granica zahvata Programa – za zonu zahvata predmetnog Plana važe režimi zaštite koji se odnose na sljedeće kategorije zaštićenih područja: Spomenik prirode, Park prirode i Nacionalni park koji gravitiraju predmetnom Planu.

Uslovi, zabrane i ograničenja pod kojima se radnje, aktivnosti i djelatnost mogu realizovati u okviru granica u dijelu zahvata Programa:

- Opšti uslovi, zabrane i ograničenja koji su utvrđeni u odgovarajućim: (i) propisima: Zakon o životnoj sredini, Zakon o vodama, Zakon o zaštiti vazduha, Zakon o upravljanju otpadom, Zakon o procjeni uticaja na životnu sredinu i dr, (ii) prostorno-planskim dokumentima višeg reda – Prostornim planom Crne Gore (2008), (iii) sektorskim politikama, strategijama, programima i planovima u kojima su utvrđeni uslovi, zabrane i ograničenja vezani za zonu zahvata predmetnih planova (Nacionalnom strategijom održivog razvoja (2016), Nacionalnom strategijom biodiverziteta sa Akcionim planom za period 2016-2020, ako i lokalnim – opštinskim strateškim i planskim dokumentima.

- Opšti uslovi, zabrane i ograničenja koji su utvrđeni u Zakonu o zaštiti prirode u pogledu: planiranja održivog korišćenja prostora i prirodnih resursa; zaštite biološke, geološke i predione raznovrsnosti; mjere zaštite i očuvanje prirode; izbjegavanje oštećenja prirode; zaštite i očuvanja zaštićenih divljih vrsta biljaka, životinja i gljiva.

- Posebni uslovi, zabrane i ograničenja zaštite prirode koji su vezani za planiranje – izbor lokacija i definisanje vrsta i kapaciteta privremenih građevinskih objekata u zoni zahvata predmetnog Programa, a odnose se na: (i) izbor mikrolokacija novih privremenih objekata van zone zaštićenih područja; (ii) nedozvoljenu gradnju objekata koji zbog svojih karakteristika (način izgradnje, vrsta, veličina/kapacitet, tehnologija i sl.) mogu da oštete ili imaju uticaj na prirodne vrijednosti zaštićenih područja.

USLOVI I MJERE ZAŠTITE NEPOKRETNIH KULTURNIH DOBARA I NJIHOVE ZAŠTIĆENE OKOLINE

U postupku sprovođenja Programa privremenih objekata na teritoriji Glavnog grada Podgorica potrebno je obezbijediti zaštitu kulturnih dobara i njihove okoline, na način kojim se poštuje njihov integritet i status i dosljedno sprovode mjere zaštite.

Programom nijesu predviđene intervencije na kulturnim dobrim, kao ni intervencije kojima se direktno utiče na stanje kulturnih dobara.

Pri realizaciji privremenih objekata u okviru zaštićene okoline kulturnih dobara potrebno je obezbijediti očuvanje njihovog integriteta, kulturno-istorijskih i ambijentalnih vrijednosti, sprječavanjem aktivnosti kojima se može uticati na izgled, svojstvo, osobenost, značenje ili značaj kulturnog dobra.

Ukoliko se prilikom iskopa terena za potrebe postavljanja i izgradnje privremenih objekata, naiđe na arheološke ili druge nalaze, koji mogu biti kulturno dobro, obavezno je prekinuti radove, obavijestiti organ uprave nadležan za zaštitu kulturnih dobara, kako bi se izvršila neophodna istraživanja i druge radnje i aktivnosti u skladu sa članom 87 i 88 Zakona o zaštiti kulturnih dobara („Sl. list CG“, br. 49/10, 40/11, 44/17, 18/19 i 84/24).

Postupak realizacije Programa sprovoditi tako da se ne zadire u zonu kulturnih dobara i njihove zaštićene okoline u skladu sa Zakonom o zaštiti kulturnih dobara („Sl. list CG“, br. 49/10, 40/11, 44/17, 18/19 i 84/24).

U postupku definisanja urbanističko-tehničkih uslova za privremene objekte u kontaktu sa kulturnim dobrom potrebno je pribaviti uslove Uprave za zaštitu kulturnih dobara.

U predloženoj zaštićenoj okolini kulturnih dobara onemogućiti gradnju kojom se narušava prostorni i vizuelni integritet cjeline. U predloženoj zaštićenoj okolini ne graditi objekte većih visina ili visoke gustine izgrađenosti, kao ni infrastrukturne objekte većih dimenzija.

USLOVI ZA LICA SMANJENE POKRETLJIVOSTI I LICA SA INVALIDITETOM

Tehničkom dokumentacijom obezbijediti prilaz i upotrebu objekta/objekata licima smanjene pokretljivosti u skladu sa članom 30 Zakona o izgradnji objekata i Pravilnikom o bližim uslovima i načinu prilagođavanja objekata za pristup i kretanje lica smanjene pokretljivosti i lica sa invaliditetom ("Službeni list CG", br. 41/25).

INFRASTRUKTURNI USLOVI

Uslovi priključenja na tehničku infrastrukturu

- Tehnička infrastruktura podrazumijeva kompletnu opremljenost u skladu sa najvišim standardima i važećom regulativom;
- Prilikom izrade tehničke dokumentacije pribaviti tehničke uslove za relevantnu infrastrukturu od nadležnog organa.

Uslovi za priključenje privremenih objekata na infrastrukturu i posebni tehnički uslovi

Vodovodne i kanalizacione, elektro i tk instalacije u privremenom objektu i izvan njega projektovati u skladu sa važećim propisima i standardima. Priključenje na postojeće infrastrukturne sisteme projektovati prema uslovima dobijenim od nadležnih javnih preduzeća.

Saobraćajni uslovi

Lokacija na koju se postavlja privremeni objekat/objekti mora imati obezbijeđen pristup sa javne površine, osim lokacija sa pokretnim i plutajućim privremenim objektima ili otvorenoj površini u funkciji privremenog objekta.

Izuzetno, lokacije koje nemaju mogućnost obezbijeđenja kolskog pristupa, može se obezbijediti samo pješački pristup sa javne površine uz obezbijeđenje prava službenosti prolaza.

Uslovi za odvoženje čvrstog otpada

Na lokacijama obezbijediti uslove za upravljanje komunalnim otpadom u skladu sa Planom upravljanja otpadom i lokalnim normativnim aktima, a upravljanje ambalažnim, opasnim i ostalim vrstama otpada konkretnog tehnološkog postupka u skladu sa važećom zakonskom regulativom. Mjesta za odlaganje otpada predvidjeti na lokaciji za postavljanje privremenog objekta. Mjesta u objektu ili niše za otpad kao i njihov broj predvidjeti u skladu sa važećim propisima i standardima, odnosno u saradnji sa nadležnim komunalnim preduzećem.

Posebni uslovi

U slučaju da se u okviru navedene lokacije nalazi određeni zaštitni pojas (putni i/ili željeznička infrastruktura, objekti energetike, vodoizvorišta, objekti odbrane, objekti sanitarne zaštite i sl.) neophodno je postupiti u skladu sa važećim propisima i standardima.

POTREBA IZRADE URBANISTIČKOG RJEŠENJA

Tehnička dokumentacija:

- Revidovan glavni projekat;
- Fotografije opreme koja se postavlja.

POTREBA PRIBAVLJANJA SAGLASNOSTI GLAVNOG GRADSKOG ARHITEKTE

Shodno članu 117 Zakona o planiranju prostora i izgradnji objekata, potrebna je saglasnost Glavnog gradskog arhitekta za predmetni privremeni objekat.

NAPOMENA:

Shodno članu 117 Zakona o planiranju prostora i izgradnji objekata, korisnik je dužan da 15 dana prije postavljanja privremenog objekta, dostavi prijavu postavljanja privremenog objekta Upravi za inspekcijske poslove Glavnog grada sa ovim urbanističko – tehničkim uslovima, Tehničkom dokumentacijom, saglasnošću Glavnog gradskog arhitekta i dokazom o pravu svojine, odnosno drugom pravu na zemljište na kojem se postavlja zatvorena ugostiteljska terasa – saglasnost vlasnika.

Na objekte, za koje je predviđeno da tehničku dokumentaciju čini Revidovan glavni projekat, shodno se primjenjuju odredbe Zakona o izgradnji objekata u pogledu vršenja stručnog nadzora.

Urbanističko – tehnički uslovi su informacija Programa privremenih objekata za teritoriju Glavnog grada za period 2025–2030. godine i na osnovu njih se ne stiče nikakvo pravo, već predstavljaju sastavni dio dokumentacije.

VREMENSKI PERIOD NA KOJI SE IZDAJU PREDMETNI UTU

Ovi uslovi važe za period od 13. 03. 2026. godine do 17. 11. 2030. godine.

DOSTAVLJENO:

- "MESO PROMET" DOO Bijelo Polje, ulica Avda Međedovića;
- Uprava za inspeksijske poslove Glavnog grada;
- a/a.

OBRADIVAČI URBANISTIČKO-TEHNIČKIH USLOVA

Samostalni savjetnik III
Dušan Vuković, spec.sci.arh.

Potpis obrađivača:

Šefica odjeljenja za upravno – pravne poslove
Marina Bulatović, dipl. ecc.

OVLAŠĆENO SLUŽBENO LICE

Andrija Babović, dipl. ecc. master
SEKRETAR

Potpis ovlašćenog službenog lica:



PRILOZI

- Skica – položaj zatvorene ugostiteljske terase na terenu;
- List nepokretnosti.

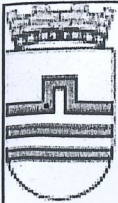

CRNA GORA
GLAVNI GRAD PODGORICA
SEKRETARIJAT ZA KOMUNALNE POSLOVE

Rimski trg 50, 81000 Podgorica, Crna Gora
tel: +382 20 235-184, 235-186
email: sekretarijat.kps@podgorica.me
www.podgorica.me

Broj: UPI 04 - 335 / 25 - 5119

13.3. 2026

Podnosilac zahtjeva: „MESO PROMET“ d.o.o. Bijelo Polje

Restoran i catering „SOFRA“

Zatvorena ugostiteljska terasa

$P = 91,62 \text{ m}^2$

Adresa: ulica Avda Međedovića

Katastarska opština: Podgorica III

Broj katastarske parcele: 2090/1511

Zona II

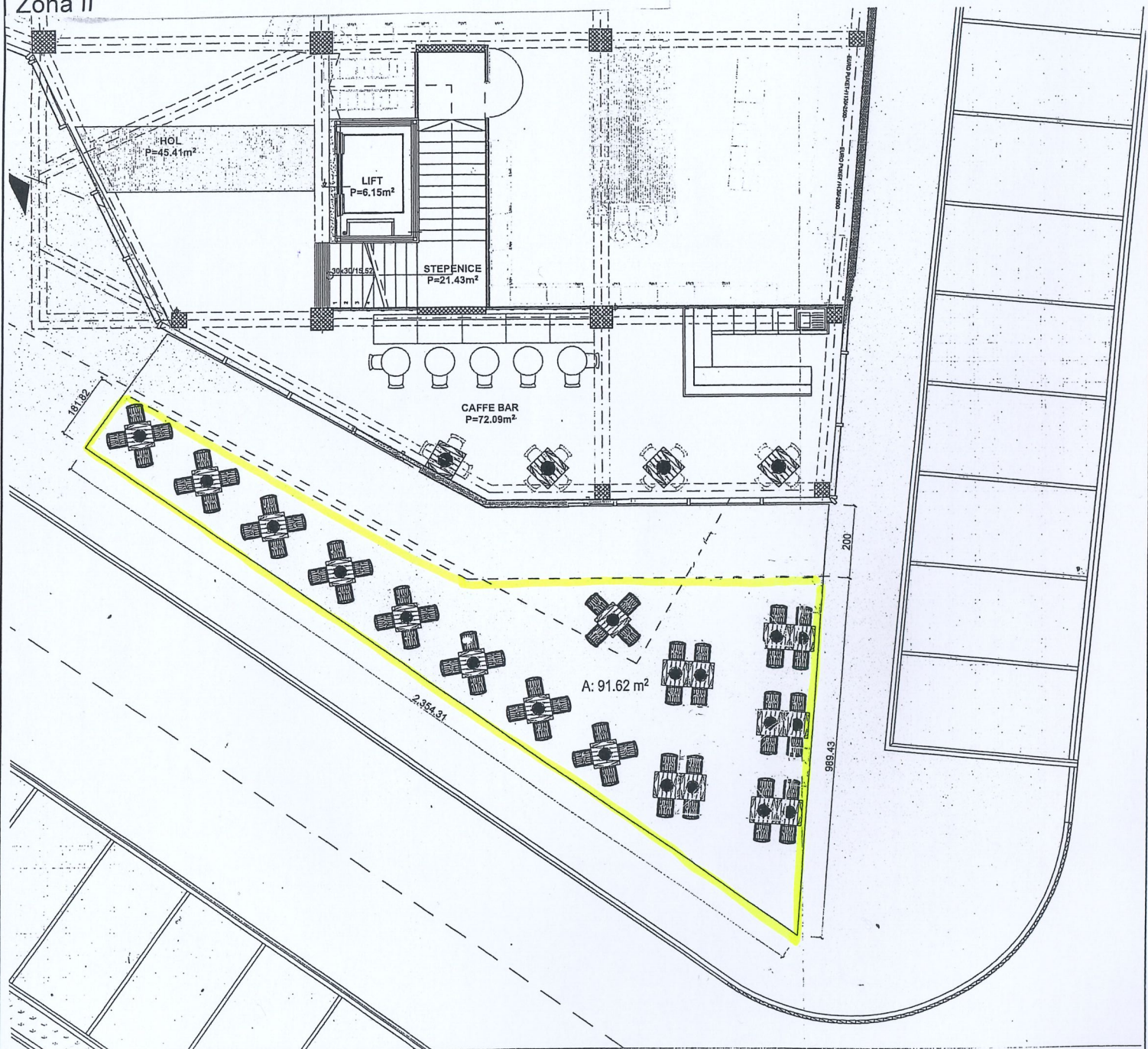

Tehnička obrada

Dušan Vuković, spec.sci.arh.

Dušan Vuković

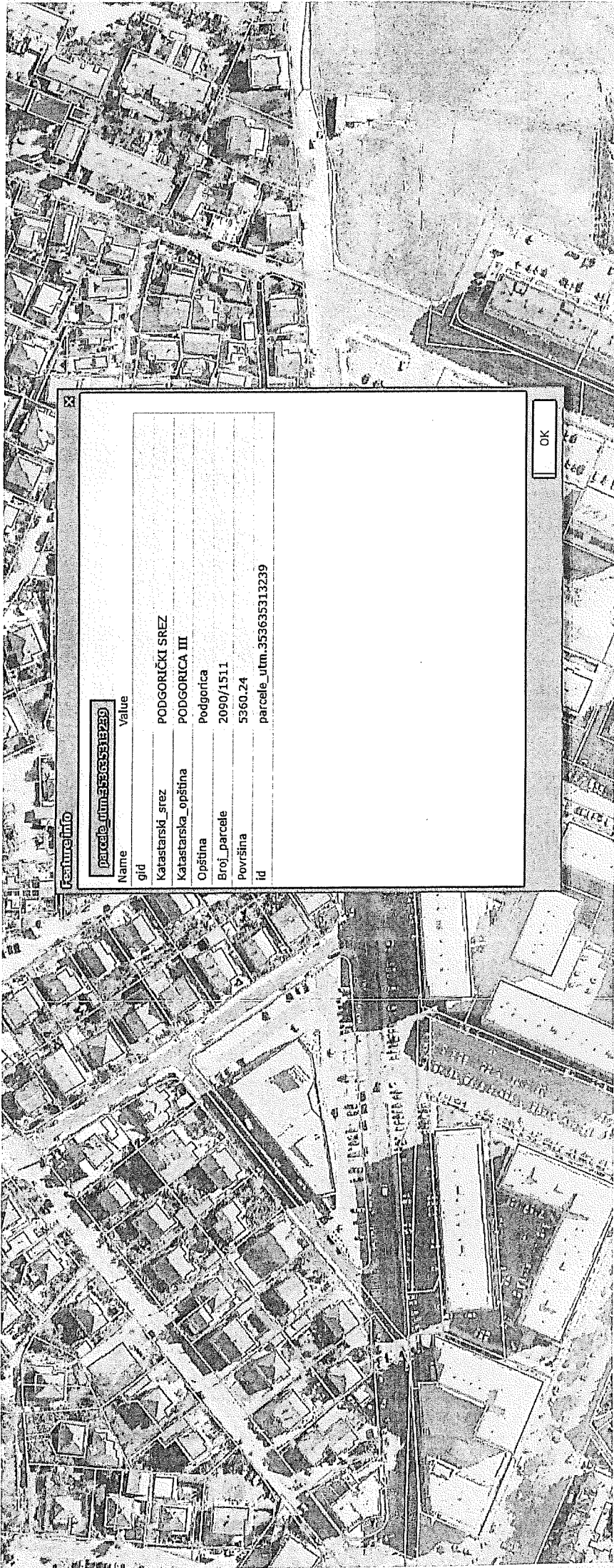

FeatureInfo

parcel_utm_353635313239

Name	Value
gid	
Katastarski_srez	PODGORIČKI SREZ
Katastarska_opština	PODGORICA III
Opština	Podgorica
Broj_parcele	2090/1511
Površina	5360.24
id	parcel_utm_353635313239

OK

Izbor katastarske opštine

PODGORICA

BALOČI
 BERI
 BEZJOVO
 BIJELO POLJE
 BIOČE
 BLIZNA
 BOLJE SESTRE
 BOTUN
 BREŽINE
 BRISKUT
 BUDZA
 BURONJE
 CEROVICE
 CIJEVNA
 CRNCI
 CVARIN
 DAJBABE
 DINOŠA
 DOLJANI
 DOLOVI
 DONJA GORICA
 DONJE STRAVČE
 DONJI KOKOTI
 DONJI ZATRIJEBAČ
 DRAŽEVINA
 DUŠKE
 FARMACI
 FUNDINA
 GOLJEMADI
 GOLUBOVCI
 GORNJE STRAVČE
 GORNJI ZATRIJEBAČ
 GOSTILJ
 GRADAC
 GRBAVCI
 GRBI DO
 GRUDA
 HOTI
 KLOPOT
 KOPILJE
 KOČI
 KRŽANJA
 LIJEVA RIJEKA
 LIJEŠNJE
 LOPATE
 LUTOVO
 MAHALA
 MASLINE
 MATAGUŽI
 MEDUN
 MOMČE
 MRKE
 OPASANICA
 ORAHOVO
 ORASI
 PELEV BRIJEG
 PODGORICA I
 PODGORICA II
 PODGORICA III
 PROGONVIĆI
 RADEĆA

Pretraga katastra nepokretnosti

PODGORICA->PODGORICA III

PRETRAGA PO

listu nepokretnosti broju parcele

Broj parcele

Pretraži

Rezultat pretrage

Spisak parcela

	Katastarska opština	LN	Broj parcele	Podbroj
1	PODGORICA III	8372	2090	1511

Nosioци prava

Nosioци prava - LN 8372

	Ime/naziv	Obim prava	Vrsta prava	Vrsta svojini	Vrsta obima
1	GLAVNI GRAD PODGORICA	911/5360	Susvojina		
2	MESOPROMET DOO BIJELO POLJE	4449/5360	Susvojina		

Brisanje selekcije: DESELEKTUJ Štampa izvoda: IZVOD Štampa lista nepokretnosti: PREPIS



DOO "Studio IFA"
Ul. Francuska martača br.47
84 000, Brijuni Polje
e-mail: studio_ifa@yahoo.com
mob. telefon: +382 69483-116

žiro račun: 510-91068-85
PIB: 03045896 PDV: 70/31-02091-8

C) TEHNIČKA DOKUMENTACIJA

3.1. TEHNIČKI OPIS

Investitor: „MESO-PROMET“ DOO, ul. Svetog Petra Cetinjskog, Bijelo Polje

Objekat: **MONTAŽNO- DEMONTAŽNI PRIVREMENI OBJEKAT- Ugoditeljska terasa lokala „SOFRA“**

Lokacija: **Na dijelu kat.parc.br. 2090/1511 KO Podgorica III (Zona II), u Podgorici.**

Tehnički opis za objekat sadrži:

- 1) opšte podatke o vrsti i namjeni objekta;
- 2) opis lokacije objekta sa navođenjem katastarskih parcela koje ulaze u sastav urbanističke parcele, odnosno trase planiranog objekta;
- 3) opis funkcionalnog rješenja;
- 4) tehničko-tehnološke karakteristike objekta;
- 5) osnovni podaci o konstrukciji objekta;
- 6) mobilijar
- 7) obračun površina
- 8) spisak primjenjenih propisa, preporuka i važećih standarda prema kojima je objekat projektovan i prema kojima će se izvoditi radovi.

1. OPŠTI PODACI O VRSTI I NAMJENI OBJEKTA

Na osnovu urbanističko- tehničkih uslova izdatim od strane **Glavni grad Podgorica, sekretarijat za komunalne poslove**, broj: UPI 04-335/25-5119; Podgorica; datum: 13.03.2026.godine, a na zahtjev investitora „MESO-PROMET“ DOO, ul. Svetog Petra Cetinjskog, Bijelo Polje, izrađeno je idejno rješenje za: **MONTAŽNO- DEMONTAŽNI PRIVREMENI OBJEKAT- Ugostiteljska terasa restorana „SOFRA“**.

2. OPIS LOKACIJE OBJEKTA

Postojeće stanje:

Uvidom na licu mjesta, kao i prema Listu nepokretnosti broj 8372 na dijelu ktp.2090/1511 KO Podgorica III, u sklopu objekta FORUM, u prizemnoj etaži smješten je poslovni prostor ugostiteljske namjene pod imenom „**SOFRA**“ sa pripadajućom ugostiteljskom terasom.

Projektovano stanje:

Prema gore navedenom, obrađivač ove tehničke dokumentacije konstatuje da u skladu sa članom 60 Zakona o uređenju prostora i Zakona o izradnji objekta, kao i priloženim UT uslovima, lokacija predmetnog objekta se nalazi na **dijelu dijelu kat.parc.br. 2090/1511 KO Podgorica III (Zona II), u Podgorici**, na kojoj se planira objekat.

Prilikom određivanja tačne lokacije objekta na terenu poštovati pravilo da se zauzimanjem javne površine u svrhu postavljanja odnosno izgradnje privremenog ugostiteljskog objekta mora osigurati nesmetano korišćenje okolnih zgrada, drugih objekata i urbane opreme, te se ne smiju ugroziti sigurnost i redovan protok učesnika saobraćaja i onemogućiti prolaz vozilima javnih službi i interventnim vozilima (hitna pomoć, vatrogasno vozilo, policija...).

3. OPIS FUNKCIONALNOG RJEŠENJA

Predmetni **MONTAŽNO- DEMONTAŽNI PRIVREMENI OBJEKAT- Ugostiteljska terasa restorana „SOFRA“** nalazi se na adresi ul. Avda Međedovića u objektu FORUM, u čijem prizemlju je i ulaz u poslovni prostor pomenutog lokala. Planirani privremeni objekat- ugostiteljsku terasu čini dio označen kao T1 ukupne površine **P=91,62m²**.

Terasa **T1** nalazi se neposredno uz objekat sa svojom pripadajućom površinom od **91,62m²**, te zauzima prostor na jugositočnoj strani objekta.

Horizontalni gabarit terase je nepravilnog oblika, a pozicioniran tako da je udaljen od predmetnog objekta 2m, kao i od interne saobraćajnice na udaljenosti od 2m. Na jugositočnoj strani gabarit terase definisan je žardinjerma, dok su ostale strani terase definisane samom konstrukcijom terase.

Terasa je projektovana kao pergola tenda od prefabrikovanih elemenata.

Mobilijar koji čini ugostiteljsku terasu postavljen je tako da svojim položajem omogućava nesmetano kretanje kroz samu terasu i ulaz u pripadajući poslovni prostor. Samom objektu se pristupa preko postojeće šetačke površine.

Arhitektonsko- oblikovni izraz prilagođen je funkciji objekata i odslikava vrijeme i uslove u kojima se objekat gradi. U smislu oblikovanja, objekat je projektovan u namjeni ugostiteljstva. Objekat je smješten unutar gabarita zadatih u skladu sa smjernicama urbanističko-tehničkih uslov. Spratnost objekta je prizemna P.

Prilikom osmišljavanja vanjskog izgleda budućeg objekta i dojma koji će ostaviti, nastojalo se uklopiti u već izgrađenu cjelinu, istovremeno držeći se svih savremenih standarda i tehničkih dostignuća. Osim vizuelnog aspekta, organizacijski i funkcionalno objekat će zadovoljiti potrebe budućih korisnika.

Implementiranjem novih materijala postignuta je savremena predstava izgleda objekta, uklapajući se u zatečeni stil, a da se time ne narušavaju ambijentalne vrijednosti prostora.

4. TEHNIČKO - TEHNOLOŠKE KARAKTERISTIKE OBJEKTA

Sa postojeće gradske infrastrukture objekat se veže na Hidrotehničku, Elektro i PTT mrežu. Sa stanovišta tehničkih i tehnoloških zahtjeva u objektu je ispoštovana funkcionalnost. Upotrijebljeni materijali u skladu su sa tehničko-tehnološkim zahtjevima, pravilno odabrani, kako u smislu kvaliteta i dizajna tako i u smislu ekoloških standarda i energetske efikasnosti objekta.

5. OSNOVNI PODACI O KONSTRUKCIJI OBJEKTA

Kao što smo već naveli, predmetni **MONTAŽNO- DEMONTAŽNI PRIVREMENI OBJEKAT- Ugostiteljska terasa restorana „SOFRA“** nalazi se na adresi ul. Avda Mededovića u objektu FORUM, u čijem prizemlju je i ulaz u poslovni prostor pomenutog lokala. Planirani privremeni objekat- ugostiteljsku terasu čini dio označen kao T1 ukupne površine **P=91,62m²**.

Postojeća podloga terase čini štampani beton u tonu svijetlo sive boje.

Terasa je natkrivena tendom. **Tenda tip Pergola** je tip sklopive tende/krova koja se sastoji od aluminijumskih elemenata i koja obezbeđuje sigurnost i izdržljivost, kao i otpornost na ekstremnim vremenski uslovima kao što su: jaki vjetrovi, kiša i ljetnje izlaganje suncu. Pateći elementi, u smislu noseće konstrukcije (stubovi i grede), izrađeni su od čeličnih profila u završnoj obradi RAL 9004.

Pokretni krov, pergola tenda, izrađuje se od aluminijumskih elemenata koji su plastificirani u bež tonu (RAL9010). Platno je od PVC troslojnog block out platna koje štiti od kiše, a pri tom odbija sunčeve zrake, stvarajući prijatnu atmosferu ispod, u završnoj obradi bež tona (RAL9010).

Otvara se i zatvara uz pomoć motora na daljinsku komandu proizvođača Somfy.

Sa tri strane tende projektovana je artika od ALUbonde u završnoj obradi RAL 9004.

Terasa je zatvorena sa tri strane i to ulične i dvije bočne pomičnim panoima tip: Giljotina. Aluminijumski vertikalno-klizni sistem, poznat kao „Gijotina“, idealno je rješenje za ostakljivanje ugostiteljskih terasa gdje se želi postići kombinacija estetike i funkcionalnosti. Giljotina se sastoji od dvije pokretne i jedne fiksne sekcije (staklena polja). Pokretne sekcije klize vertikalno na dolje kada se otvaraju, formirajući staklenu ogradu. Upravljanje konstrukcijom je pojednostavljeno zahvaljujući električnom motoru koji omogućava glatko otvaranje i zatvaranje.

Žardinjere su izrađene od pocinkovanog lima. Plastificirane su i otporne na vremenske uslove sa zasadom niskog zelenila.

Mobilijar terasa predstavljaju stolovi, stolice i fotelje, ujednačenog dizajna, jednostavnih i savremenih linija koji odaju mediteranski karakter. Izrađeni su u kombinaciji drveta i metala sa pratećim podmetačima i jastucima obloženim otpornim tekstilom. Elementi terase svojim dimenzijama, težinom, međusobnim vezama i postavljanjem, omogućavaju brzu montažu, demontažu i transport, ne oštećujući površinu na kojoj se nalaze, okolno zelenilo, i pružaju nesmetano kretanje djece, starijih osoba i lica sa invaliditetom.

6. MOBILIJAR TERASE

Mobilijar terase raspoređen je u nekoliko identičnih grupa te kao takvi čine jedinstvenu cjelinu. Terasa ima ukupno 41 sjedišnih mjesta.

STOLICA: Proizvođač: **RATTAN SEDIA**

Model: **ALBA**

Dimenzije: š:65/ d:62/ v:76cm
Materijal: Metal, rattan, tapacirani sunder.

STO: Proizvođač: **RATTAN SEDIA**

Model: **BASTIA**

Dimenzije: š:59/ d:/66 v:99cm

Materijal: Metal, compact ploča.

DVOSJED: Proizvođač: **RATTAN SEDIA**

Model: **ALTO**

Dimenzije: š:162/ d:80/ v:76cm

Materijal: Metal, rattan, tapacirani sunder.

FOTELJA: Proizvođač: **RATTAN SEDIA**

Model: **ALTO**

Dimenzije: š:80/ d:80/ v:76cm

Materijal: Metal, rattan, tapacirani sunder.

KLUB STO: Proizvođač: **RATTAN SEDIA**

Model: **ORIS**

Dimenzije: š:120/ d:/60/ v:40cm

Materijal: Metal, compact ploča.

BARSKA STOLICA: Proizvođač: **RATTAN SEDIA**

Model: **ENNA**

Dimenzije: š:52/ d:52/ v:108cm

Materijal: Metal, rattan, tapacirani sunder.

BARSKI STP: Proizvođač: **RATTAN SEDIA**

Model: **EAGLE**

Dimenzije: š:120/ d:/60 v:10cm

Materijal: Metal, compact ploča.

ŽARDINJERA: Proizvođač: /

Model: /

Dimenzije: š:120/ d:/30 v:60cm

Materijal: Metal, alubond.

7. OBRAČUN POVRŠINA

BILANS POVRŠINA OBJEKTA

Bruto površina objekta

Bruto površina terase T1 = 91,62m²
--

Ukupna bruto površina ugostiteljske terase = 91,62m²
--

8. Spisak primjenjenih propisa, preporuka i važećih standarda prema kojima je objekat projektovan i prema kojima će se izvoditi radova

- Zakon o uređenju prostora ("Službeni list Crne Gore" br.019/2025)
- Zakon o izgradnji objekata ("Službeni list Crne Gore" br.019/2025 i 92/2025);
- Pravilnik o bližim uslovima za postavljanje odnosno građenje privremenih objekata, uređaja i opreme ("Službeni list CG" br. 009/24);
- Urbanističko- tehnički uslovi izdati od strane **Glavni grad Podgorica, sekretarijat za komunalne poslove**, broj: UPI 04-335/25-5119; Podgorica; datum: 13.03.2026.godine;
- Program privremenih objekata na teritoriji Glavnog grada Podgorice za 2025-2030godine i;
- Projektni zadatak.

U Tivtu,
Jun, 2026.god.



Vodeći/odgovorni projektant

Imer Franca, spec.sci. arh.



DOO "Studio IFA"
Ul. Francuska mahala br.47
84 000, Brijuni
e-mail: studio_ifa@yahoo.com
mob. telefon: +382 69/483-116

žiro račun: 510-91068-85
PIB: 03045986 PDV: 70/31-02091-8

D. GRAFIČKA DOKUMENTACIJA_

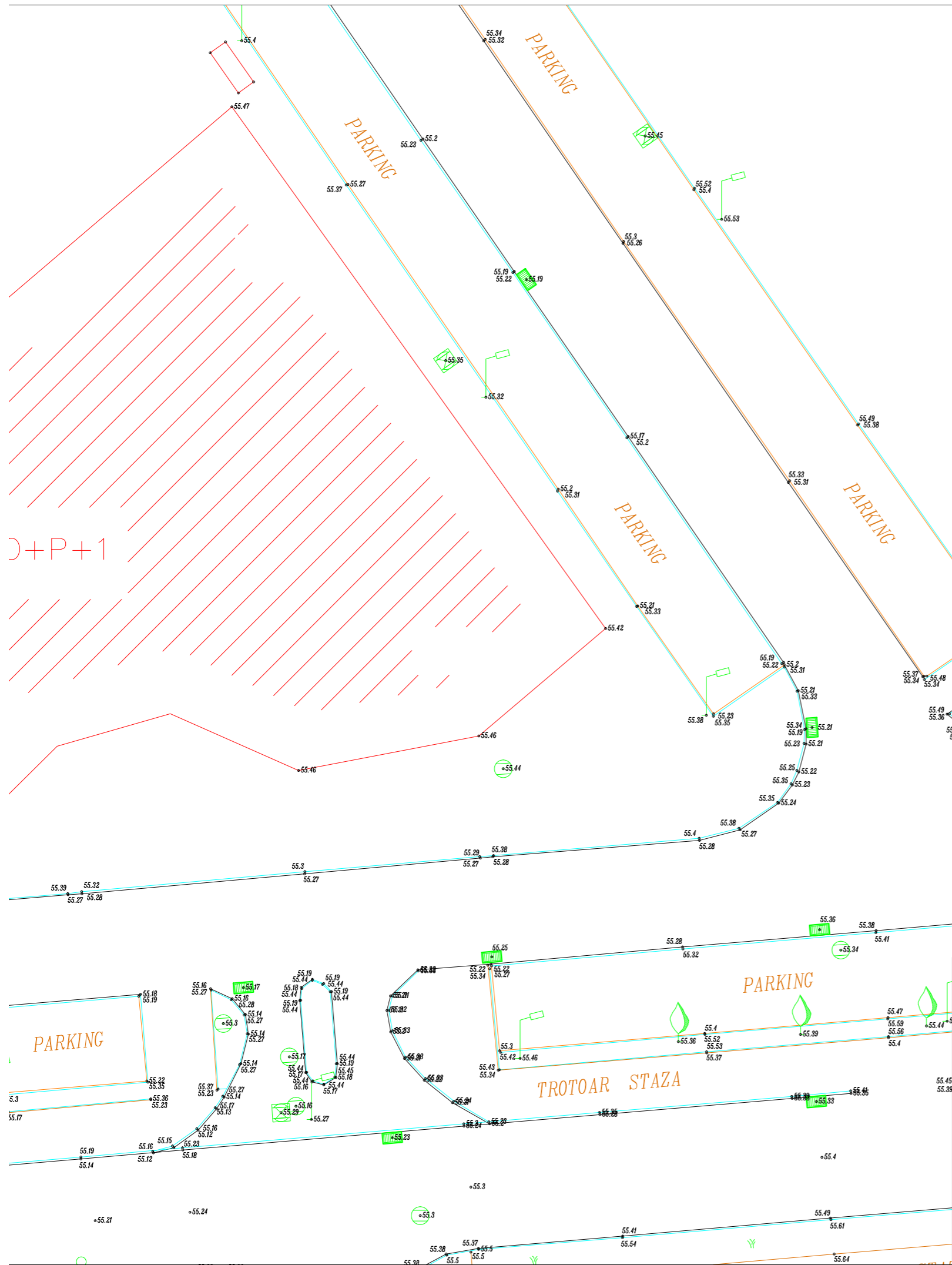

- LEGENDA
- Granica kat.parcele
 - Trotoar staza
 - Ivicnjak betonski
 - Put asfaltni
 - Objekti postojeće stanje
 - Beton
 - Reviziono okno
 - ⌈ Svetiljka

NAPOMENA: Geodetska situacija je urađena u državnom koordinatnom sistemu, u sistemu permanentnih stanica Montepos mreže prijemnikom GPS marke Leica sa zvaničnim parametrima Uprave za nekretnine Crne Gore.

Izvođač geodetskih radova: "Geo Friends" d.o.o. PODGORICA Preduzeće za projektovanje i izvođenje geodetskih radova		Investitor:	"MESOPROMET" D.O.O. BIJELO POLJE	Broj ugovora:
		Vodeći projektant:	potpis 	Naziv objekta i mjesto gradnje: 3D GEODETSKA SITUACIJA, kat.parcele br.2090/1511, KO Podgorica 3, SO Podgorica
Odgovorni projektant:	potpis 	Vrsta projekta: GEODETSKE PODLOGE	Datum: mart 2026.godine	Šifra objekta:
Saradnik:	Daniilo Sarić, teh.geodezije			
			List br.: 1	

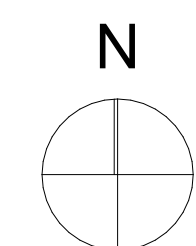
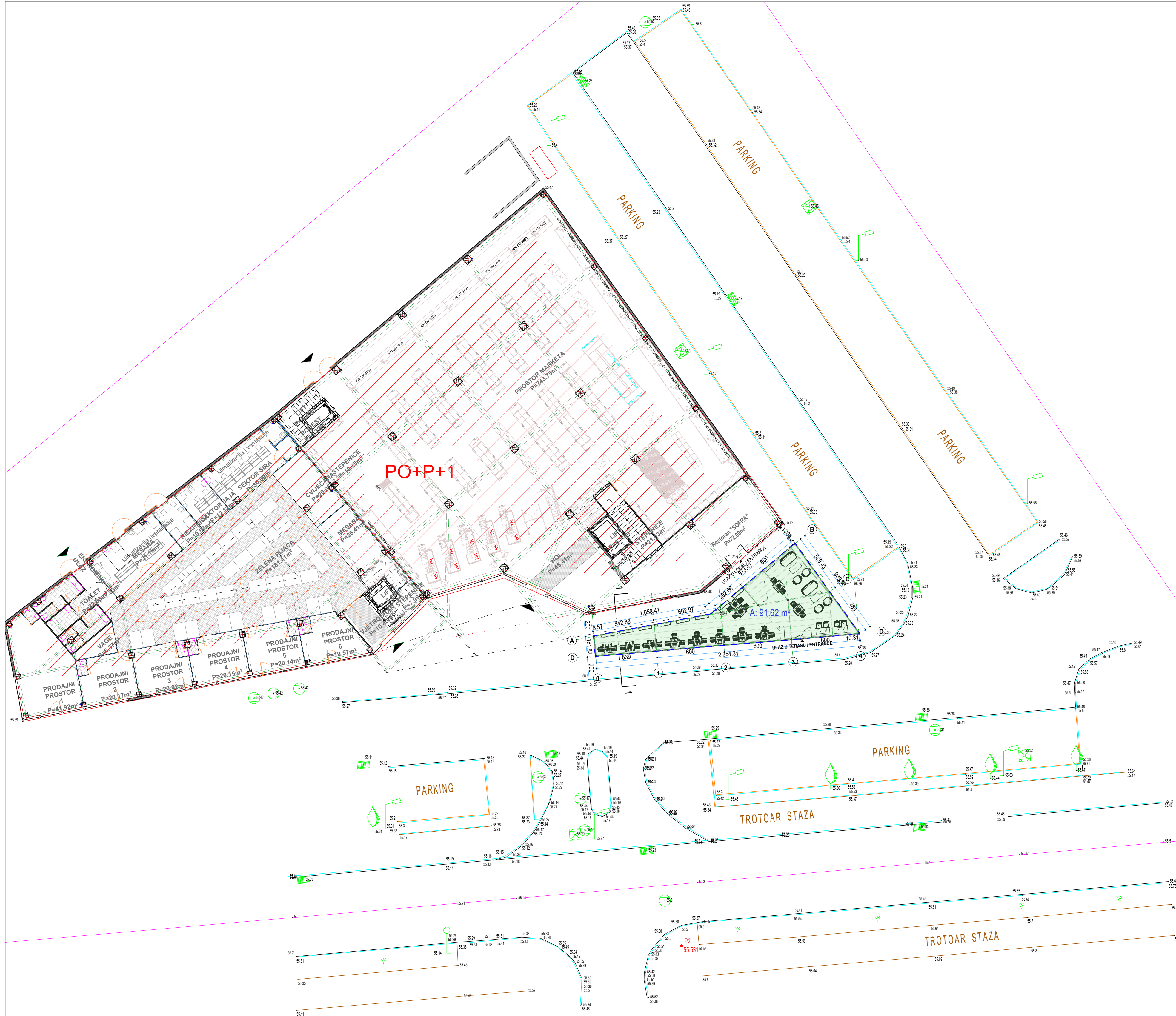

LEGENDA OZNAKA

- ▭ Gabarit predmetne terase
- ▭ Granica kat.parcele
- ▭ Trotoar staza
- ▭ Ivčnjak betosnki
- ▭ Put asfaltni
- ▭ Objekti postojeće stanje
- ▭ Beton
- Revizijsko okno
- Svetiljka

PROJEKTANT: studio IFA IFA Imer Franca, spec. sci. arh. 000 "Studio IFA" U. Francuske mlađe tv. 47 84 000, Bijelo Polje e-mail: studio_ifa@bihpost.com mob. telefon: +382 994831116 Zira račun: 510-91088-85 PIB: 63060888 PCIV: 703102091-6		INVESTITOR: "MESO-PROMET" DOO, Bijelo Polje Lokacija: Na dijelu kat.parc.br. 2090/1511 KO Podgorica III (Zona II), u Podgorici	
Odjekat: MONTAŽNO-DEMONTAŽNI PRIVREMENI OBJEKAT- Ugošteljska terasa		Vrsta tehničke dokumentacije: IDEJNO RJEŠENJE	
Autorka projekta: Imer Franca, spec. sci. arh.		Dio tehničke dokumentacije: ARHITEKTURA	
Voditelj projekta: Imer Franca, spec. sci. arh.		Prilog: A.01.2	
Odgovorni projektant: Imer Franca, spec. sci. arh.		Razmjera: 1:200	
Saradnici: /		Br. strana: 1/200	
Datum izrade / M.P. Jun, 2026.godine.		Situacioni Plan Datum revizije / M.P.	

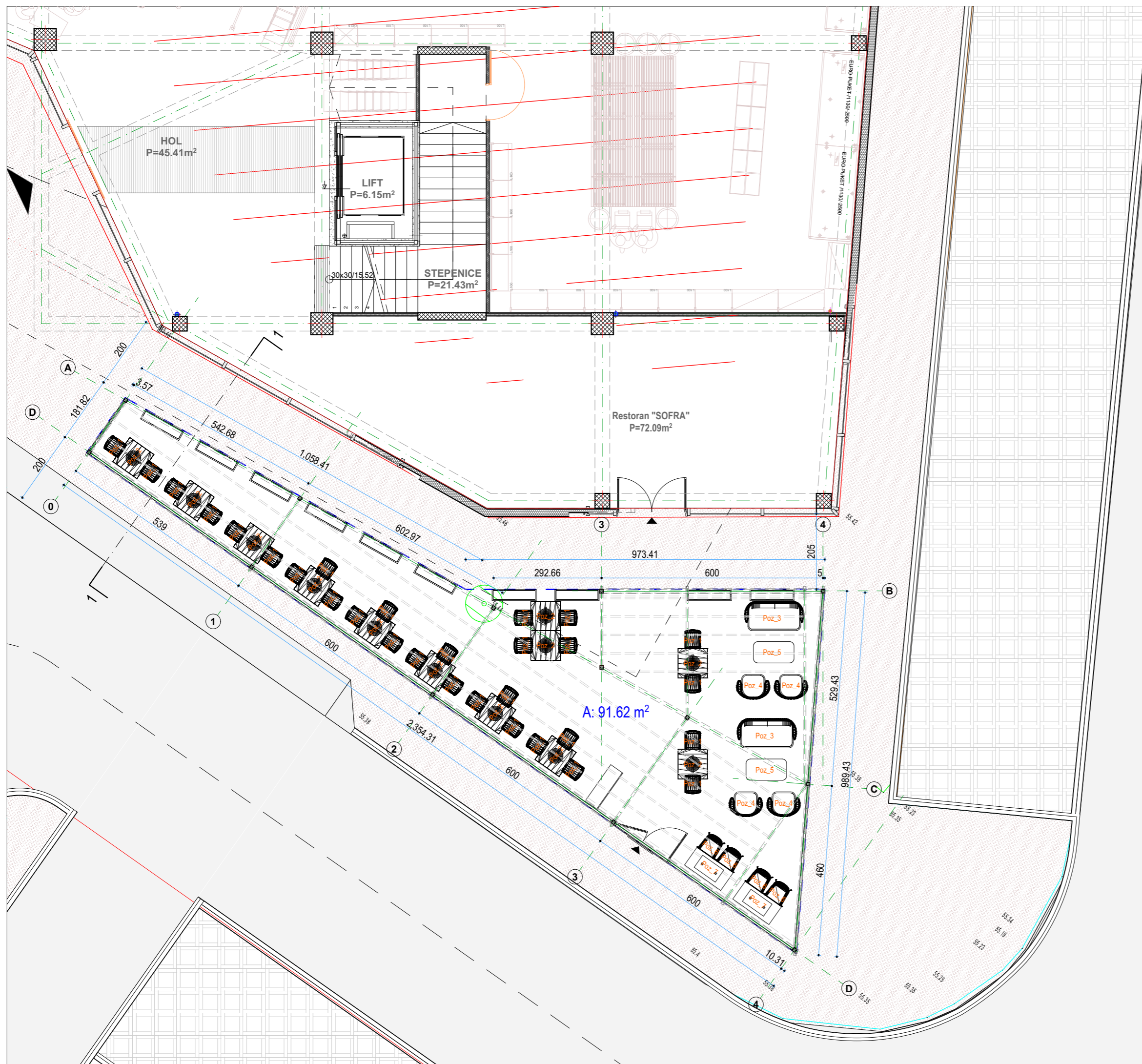

LEGENDA MOBILIJARA

Oznaka	Slika proizvoda	Karakteristike	Količina	Oznaka	Slika proizvoda	Karakteristike	Količina
Poz_1		STOLICA Proizvođač: RATTAN SEDIA Model: Alba Dimenzije: š:65/ d:62/ v:76cm Materijal: Metal, rattan, tapacirani sunder	Komada x 29	Poz_5		KLUB STO Proizvođač: RATTAN SEDIA Model: Oris Dimenzije: š:120/ d:60/ v:40cm Materijal: Metal, compact ploča	Komada x 2
Poz_2		STO Proizvođač: RATTAN SEDIA Model: Bastia Ploča: 80x80cm compact Materijal: Metal, compact	Komada x 12	Poz_6		BARSKA STOLICA Proizvođač: RATTAN SEDIA Model: Enna Dimenzije: š:52/ d:52/ v:108cm Materijal: Metal, rattan, tapacirani sunder	Komada x 4
Poz_3		DVOSJED Proizvođač: RATTAN SEDIA Model: Alto garnitura Dimenzije: š:162/ d:80 v:76cm Materijal: Metal, rattan, tapacirani sunder	Komada x 2	Poz_7		BARSKA STO Proizvođač: RATTAN SEDIA Model: Eagle Dimenzije: š:120/ d:60/ v:110cm Materijal: Metal, compact	Komada x 2
Poz_4		FOTELJA Proizvođač: RATTAN SEDIA Model: Alto garnitura Dimenzije: š:80/ d:80/ v:76cm Materijal: Metal, rattan, tapacirani sunder	Komada x 4	Poz_7		ŽARDINJERA Proizvođač: / Model: / Dimenzije: š:120/ d:30/ v:60cm Materijal: Alubond	Komada x 9

BILANS POVRŠINA

Naziv etaže	Obrada poda	Površina (m2)
TERASA		
Ugostiteljska terasa	A- stampani beton sivi	91.62
		91.62 m²

PROJEKTANT:

 DOO "Studio IFA"
 U: Francuska mahala br.47
 84 000, Bijelo Polje
 e-mail: studio_ifa@yahoo.com
 mob. telefon: +382 69483-116
 Ziro račun: 510-91068-85
 PIB: 03045866 PDV: 70/31-02091-8

INVESTITOR:

"MESO-PROMET" DOO, Bijelo Polje

Objekat: MONTAŽNO- DEMONTAŽNI PRIVREMENI OBJEKAT-
 Ugostiteljska terasa

Lokacija:
 Na dijelu kat.parc.br. 2090/1511 KO Podgorica III (Zona II), u Podgorici

Autor projekta: Imer Franca, spec.sci.arh

Vodeći projektant: Imer Franca, spec.sci.arh

Odgovorni projektant: Imer Franca, spec.sci.arh

Saradnik/ci: /

Datum izrade i M.P:

Jun, 2026.godine.

Vrsta tehničke dokumentacije:

IDEJNO RJEŠENJE

Dio tehničke dokumentacije:

ARHITEKTURA

Prilog:

Osnova terase

Datum revizije i M.P:

Razmjera:

1:100

Br. priloga:

A.02.1

Br. strane:

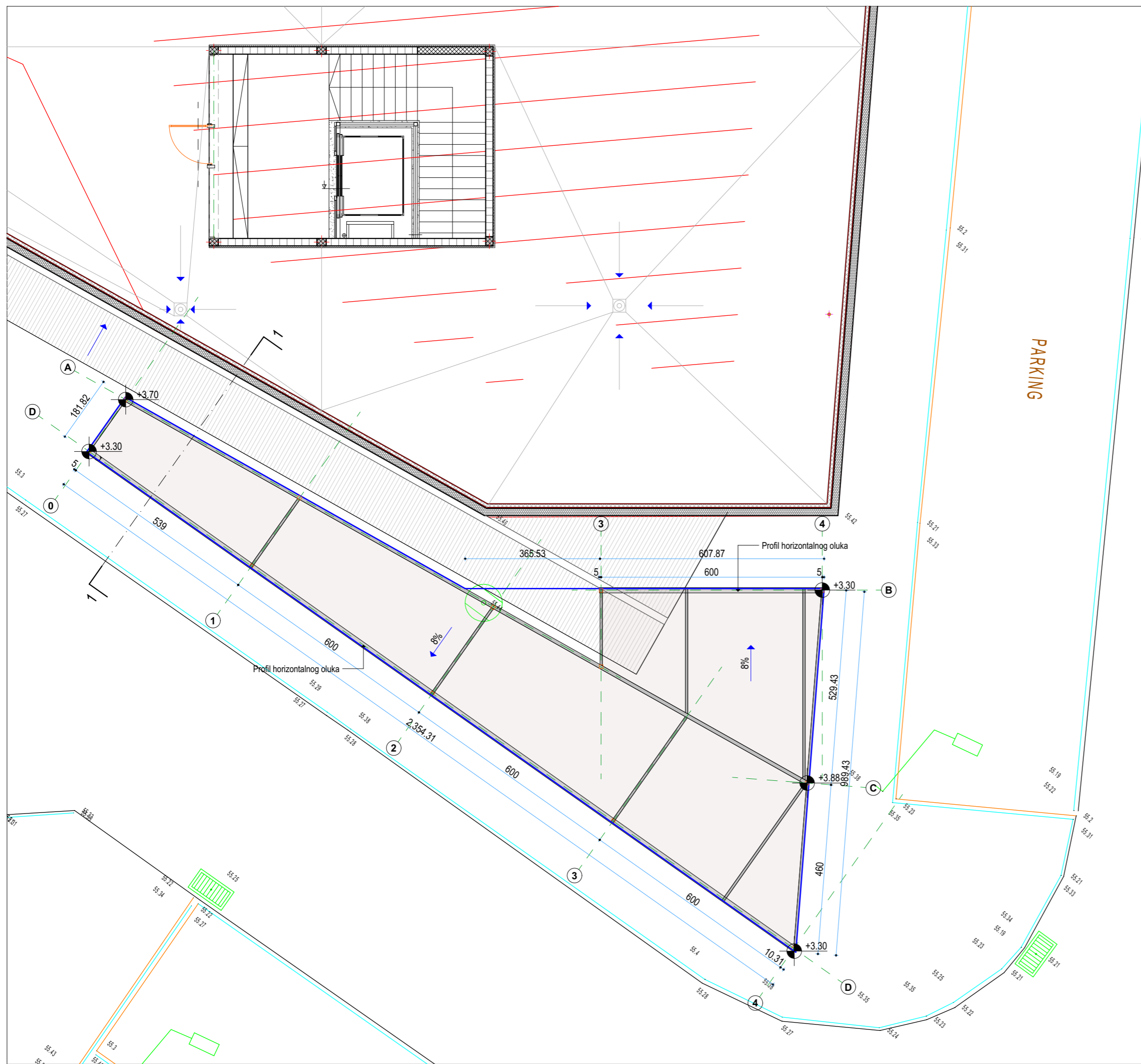

PROJEKTANT:  DOO "Studio IFA" U: Francuska mahala br.47 84 000, Bijelo Polje e-mail: studio_ifa@yahoo.com mob. telefon: +382 69483-116 Ziro račun: 510-91068-85 PIB: 03045986 PDV: 70/31-02091-8		INVESTITOR: "MESO-PROMET" DOO, Bijelo Polje	
Objekat: MONTAŽNO- DEMONTAŽNI PRIVREMENI OBJEKAT- Ugostiteljska terasa		Lokacija: Na dijelu kat.parc.br. 2090/1511 KO Podgorica III (Zona II), u Podgorici	
Autor projekta: Imer Franca,spec.sci.arh	Vrsta tehničke dokumentacije: IDEJNO RJEŠENJE		
Vodeći projektant: Imer Franca,spec.sci.arh	Dio tehničke dokumentacije: ARHITEKTURA		Razmjera: 1:100
Odgovorni projektant: Imer Franca,spec.sci.arh	Saradnik/ci: /	Prilog: Osnova krovnne ravni	Br. priloga: A.02.2 Br. strane:
Datum izrade i M.P: Jun, 2026.godine.		Datum revizije i M.P:	

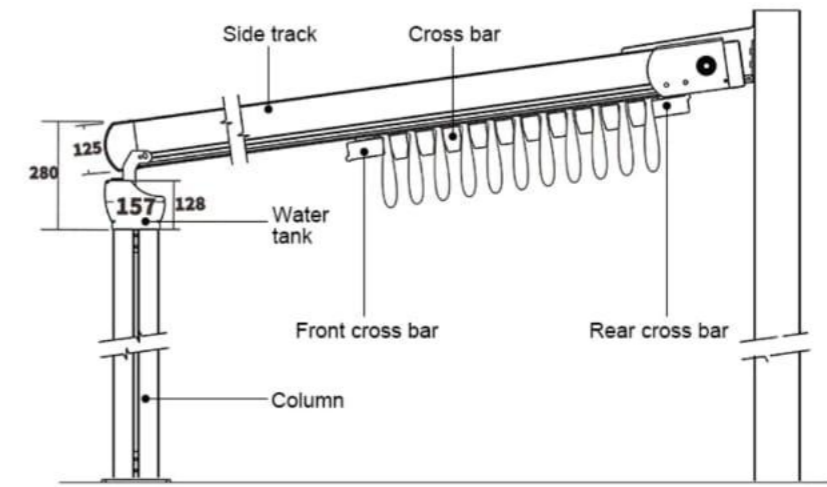
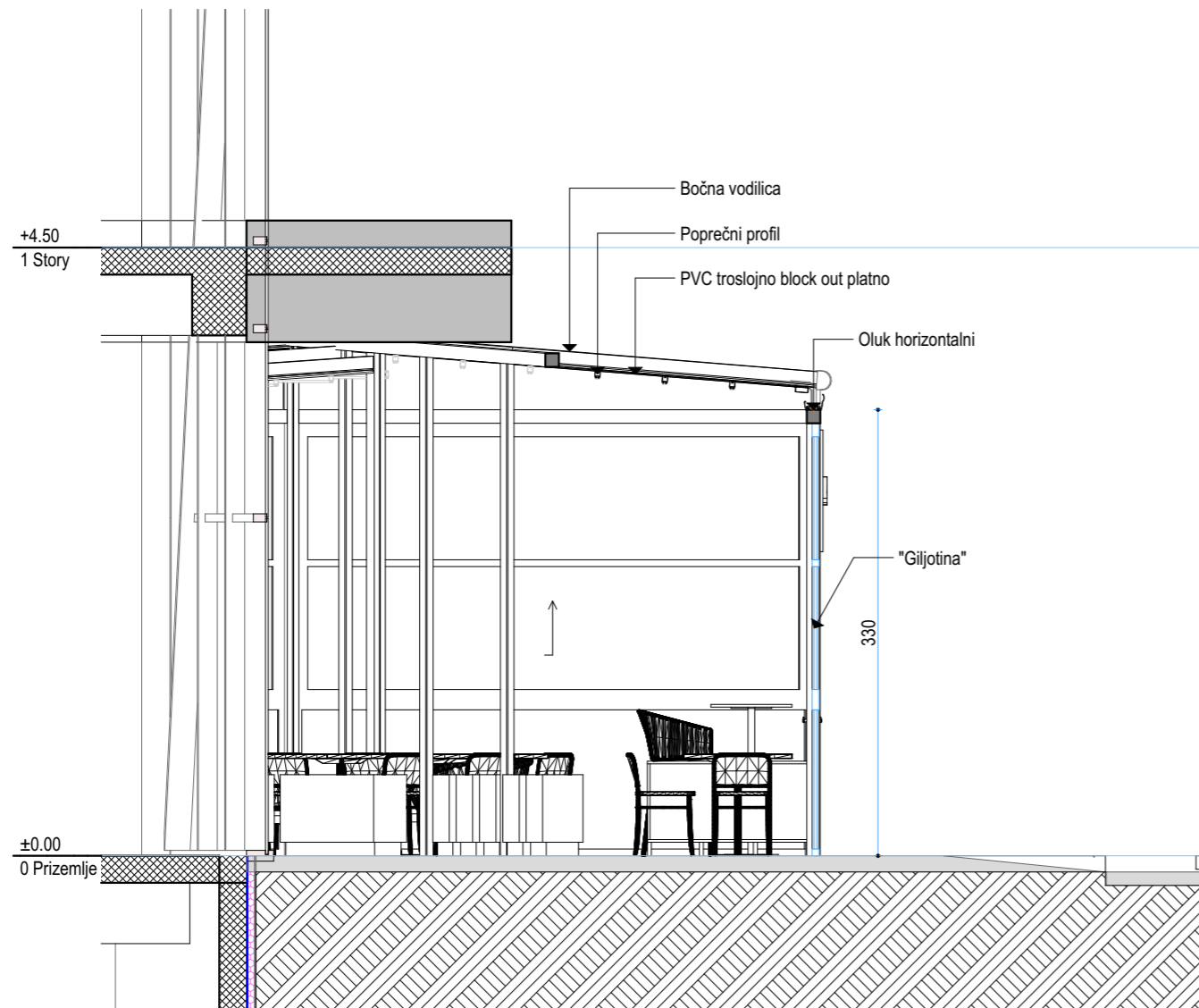

A: Column and water tank
(Suitable for under 5 meters)



B: Column and water tank
(Suitable for under 6 meters)



PROJEKTANT:



DOO "Studio IFA"
Ul. Francuska mahala br.47
84 000, Bijelo Polje
e-mail: studio_ifa@yahoo.com
mob. telefon: +382 69483-116
Žiro račun: 510-91068-85
PIB: 03045986 PDV: 70/31-02091-8

INVESTITOR:

"MESO-PROMET" DOO, Bijelo Polje

Objekat: **MONTAŽNO- DEMONTAŽNI PRIVREMENI OBJEKAT-
Ugostiteljska terasa**

Lokacija:
Na dijelu kat.parc.br. 2090/1511 KO Podgorica III (Zona II), u Podgorici

Autor projekta: Imer Franca, spec.sci.arh

Vodeći projektant: Imer Franca, spec.sci.arh

Odgovorni projektant: Imer Franca, spec.sci.arh

Saradnik/ci: /

Datum izrade i M.P.
Jun, 2026.godine.

Vrsta tehničke dokumentacije:

IDEJNO RJEŠENJE

Dio tehničke dokumentacije:

ARHITEKTURA

Prilog:

Presjek 1-1

Datum revizije i M.P.

Razmjera:

1:50

Br. priloga:

A.03.1

Br. strane:

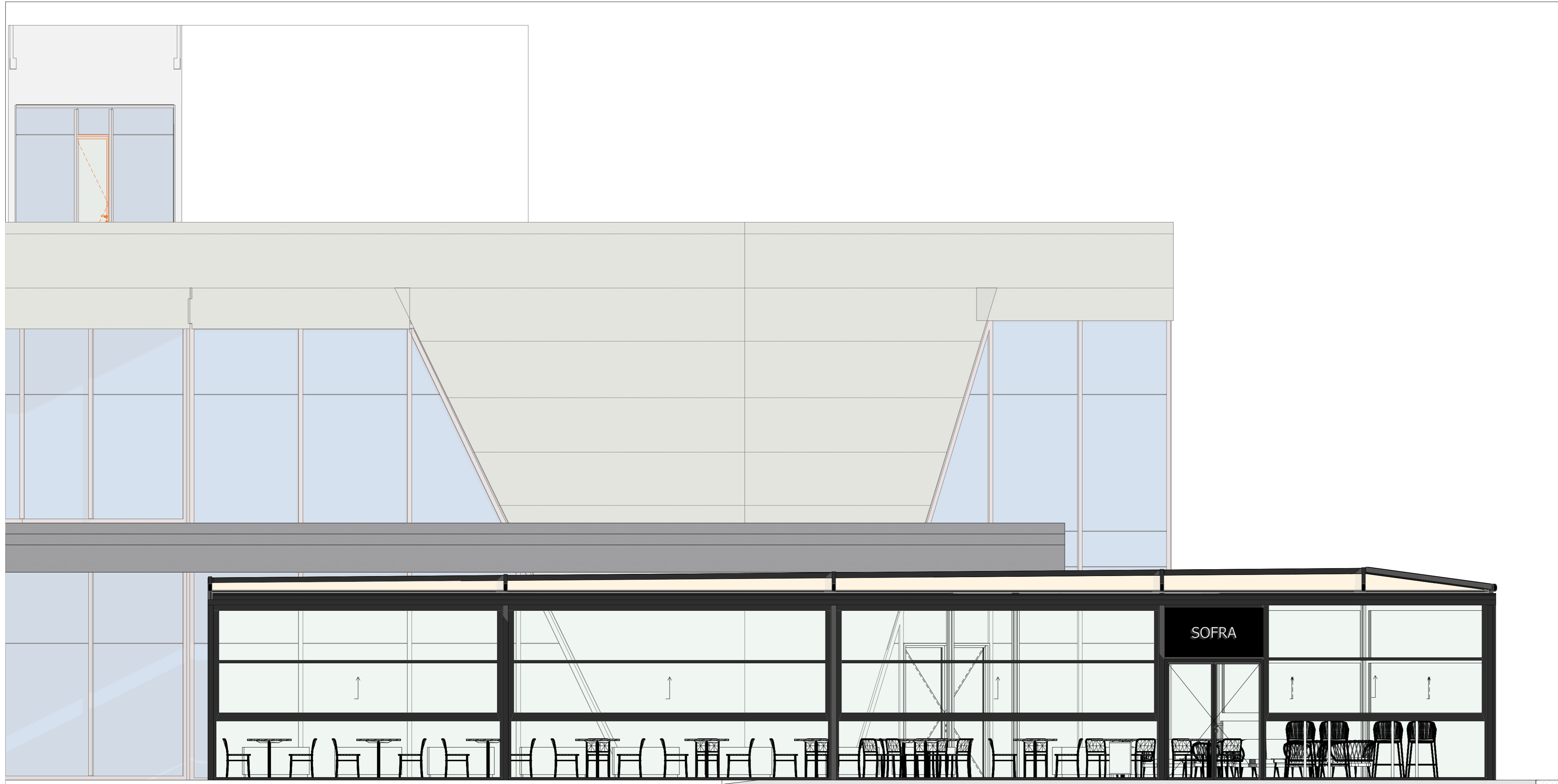

PROJEKTANT:  DDO "Studio IFA" U.L. Francuska mjestna br.47 84 000, Bijelo Polje e-mail: studio_ifa@yahoo.com mob. telefon: +382 99453-116 Žiro račun: 510-91099-85 PIB: 03045886 PDV: 7031-02091-8		INVESTITOR: "MESO-PROMET" DOO, Bijelo Polje	
Objekat: MONTAŽNO- DEMONTAŽNI PRIVREMENI OBJEKAT- Ugostiteljska terasa		Lokacija: Na dijelu kat.parc.br. 2090/1511 KO Podgorica III (Zona II), u Podgorici	
Autor projekta: Imer Franca,spec.sci.arh	Vodeći projektant: Imer Franca,spec.sci.arh	Vrsta tehničke dokumentacije: IDEJNO RJEŠENJE	
Odgovorni projektant: Imer Franca,spec.sci.arh	Saradnik/ici: /	Dio tehničke dokumentacije: ARHITEKTURA	Razmjera: 1:50
Datum izrade i M.P. Jun, 2026.godine.		Prilog: Fasada ulazna- Jug	Br. priloga: A.04.1 Br. strana:
		Datum revizije i M.P.	

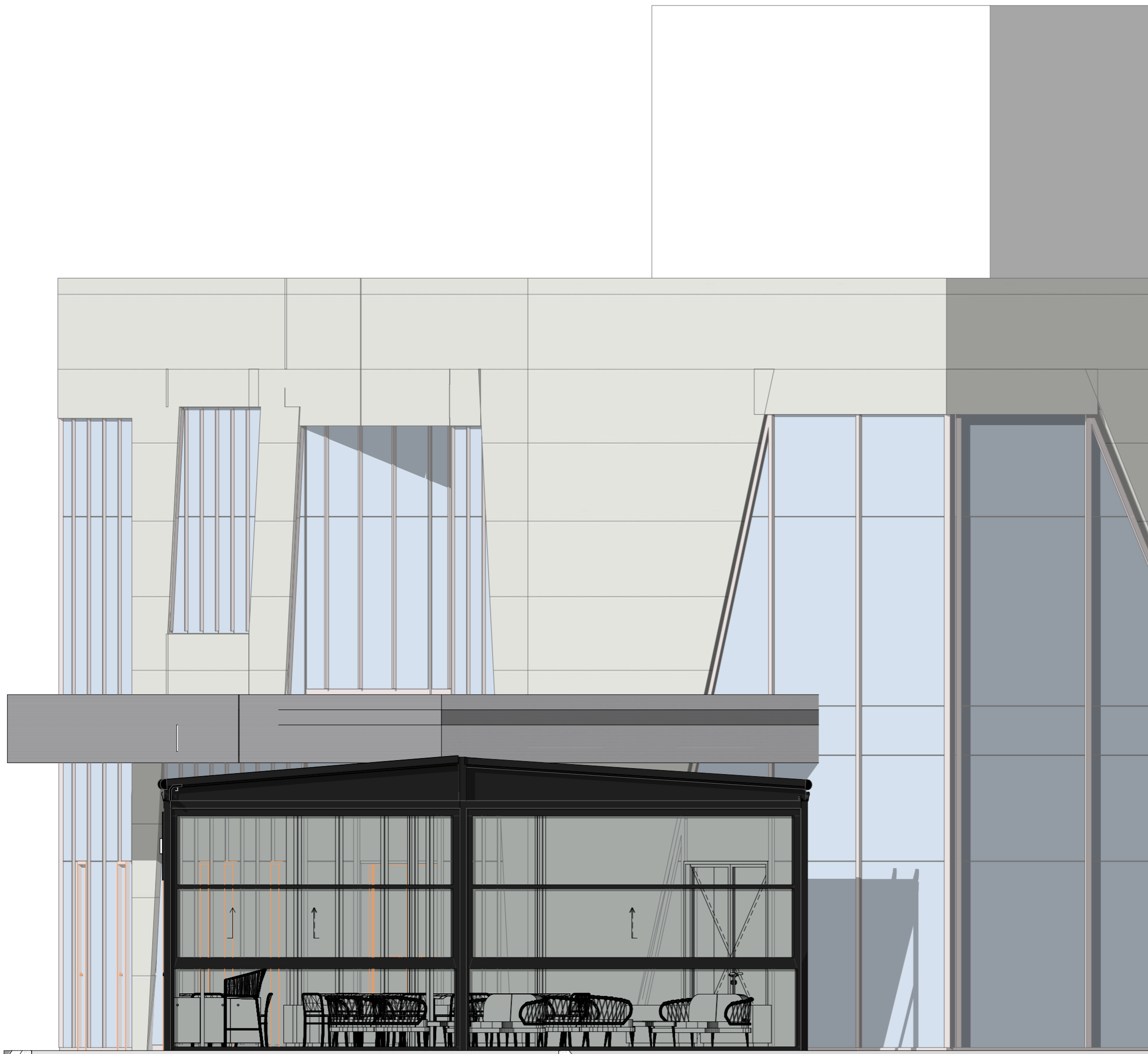

PROJEKTANT:  DOO "Studio IFA" U: Francuska mahala br.47 84 000, Bijelo Polje e-mail: studio_ifa@yahoo.com mob. telefon: +382 69483-116 Ziro račun: 510-91068-85 PIB: 03045966 PDV: 70/31-02091-8		INVESTITOR: "MESO-PROMET" DOO, Bijelo Polje	
Objekat: MONTAŽNO- DEMONTAŽNI PRIVREMENI OBJEKAT- Ugostiteljska terasa		Lokacija: Na dijelu kat.parc.br. 2090/1511 KO Podgorica III (Zona II), u Podgorici	
Autor projekta:	Imer Franca,spec.sci.arh	Vrsta tehničke dokumentacije: IDEJNO RJEŠENJE	
Vodeći projektant:	Imer Franca,spec.sci.arh	Dio tehničke dokumentacije: ARHITEKTURA	
Odgovorni projektant:	Imer Franca,spec.sci.arh	Prilog:	Razmjera: 1:50
Saradnici:	/	Br. priloga:	Br. strane:
Datum izrade i M.Pi Jun, 2026.godine.	Datum revizije i M.Pi		Fasada bočna 1- Istok A.04.2



PROJEKTANT:  DOO "Studio IFA" Ul. Francuska mahala br.47 84 000, Bijelo Polje e-mail: studio_ifa@yahoo.com mob. telefon: +382 69483-116 Žiro račun: 510-91068-85 PIB: 03045986 PDV: 70/31-02091-8		INVESTITOR: "MESO-PROMET" DOO, Bijelo Polje	
Objekat: MONTAŽNO- DEMONTAŽNI PRIVREMENI OBJEKAT- Ugostiteljska terasa		Lokacija: Na dijelu kat.parc.br. 2090/1511 KO Podgorica III (Zona II), u Podgorici	
Autor projekta:	Imer Franca,spec.sci.arh	Vrsta tehničke dokumentacije: IDEJNO RJEŠENJE	
Vodeći projektant:	Imer Franca,spec.sci.arh	Dio tehničke dokumentacije: ARHITEKTURA	
Odgovorni projektant:	Imer Franca,spec.sci.arh	Razmjera: 1:50	Br. strane:
Saradnik/ci:	/	Prilog: Fasada bočna 2- zapad	Br. priloga: A.04.3
Datum izrade i M.P' Jun, 2026.godine.		Datum revizije i M.P'	



PROJEKTANT:  DOO "Studio IFA" Ul. Francuska mahala br.47 84 000, Bijelo Polje e-mail: studio_ifa@yahoo.com mob. telefon: +382 69483-116 žiro račun: 510-91068-85 PIB: 03045986 PDV: 70/31-02091-8		INVESTITOR: "MESO-PROMET" DOO, Bijelo Polje	
Objekat: MONTAŽNO- DEMONTAŽNI PRIVREMENI OBJEKAT- Ugostiteljska terasa		Lokacija: Na dijelu kat.parc.br. 2090/1511 KO Podgorica III (Zona II), u Podgorici	
Autor projekta:	Imer Franca,spec.sci.arh	Vrsta tehničke dokumentacije: IDEJNO RJEŠENJE	
Vodeći projektant:	Imer Franca,spec.sci.arh	Dio tehničke dokumentacije: ARHITEKTURA	
Odgovorni projektant:	Imer Franca,spec.sci.arh	Prilog: Vizuelizacija 1	Razmjera: Br. priloga: A.05.1 Br. strane:
Saradnik/ci:	/	Datum revizije i M.P.	
Datum izrade i M.P. Jun, 2026.godine.			

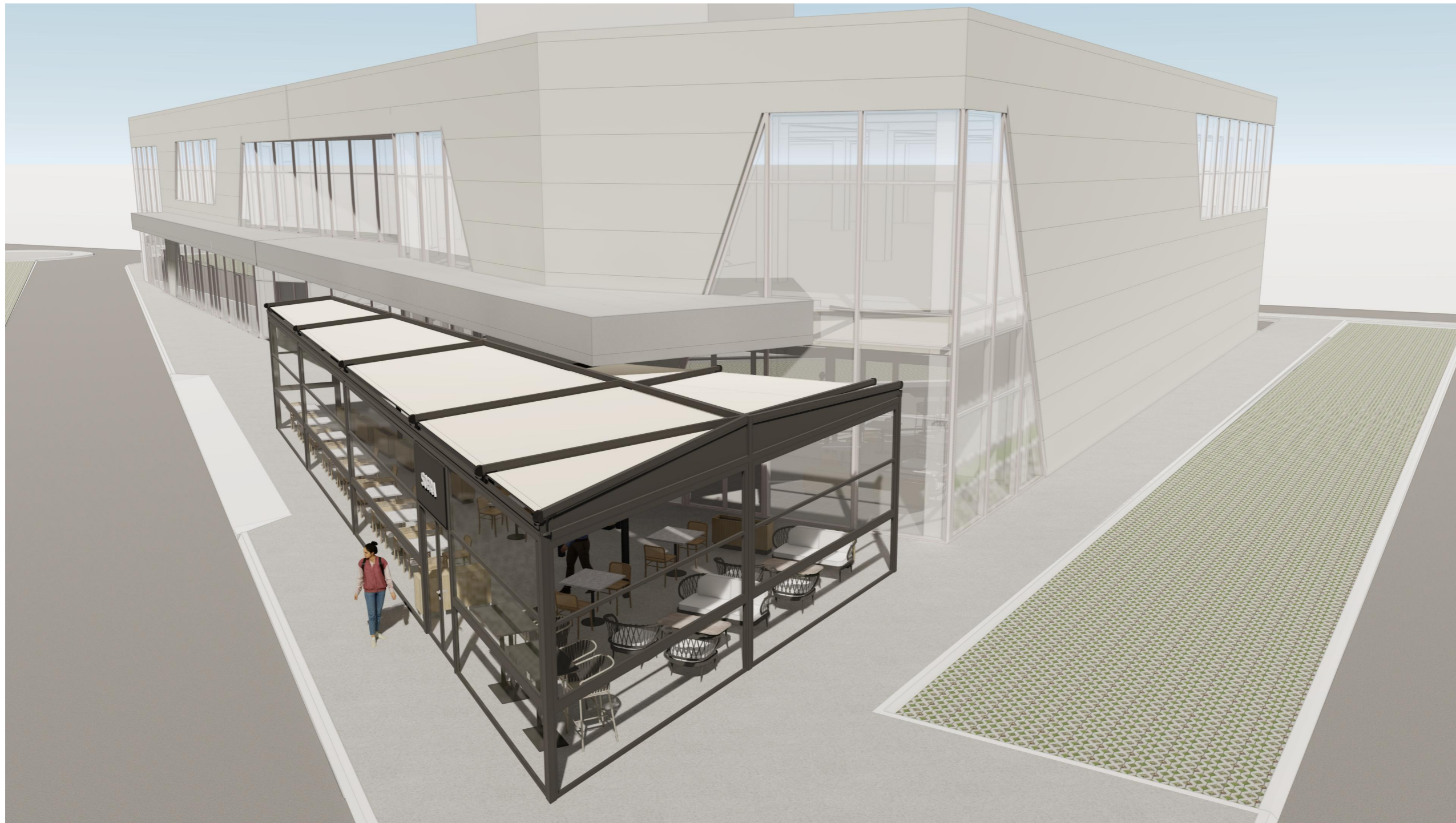

PROJEKTANT:  DOO "Studio IFA" Ul. Francuska mahala br.47 84 000, Bijelo Polje e-mail: studio_ifa@yahoo.com mob. telefon: +382 69483-116 Žiro račun: 510-91068-85 PIB: 03045986 PDV: 70/31-02091-8		INVESTITOR: "MESO-PROMET" DOO, Bijelo Polje	
Objekat: MONTAŽNO- DEMONTAŽNI PRIVREMENI OBJEKAT- Ugostiteljska terasa		Lokacija: Na dijelu kat.parc.br. 2090/1511 KO Podgorica III (Zona II), u Podgorici	
Autor projekta:	Imer Franca,spec.sci.arh	Vrsta tehničke dokumentacije: IDEJNO RJEŠENJE	
Vodeći projektant:	Imer Franca,spec.sci.arh	Dio tehničke dokumentacije: ARHITEKTURA	
Odgovorni projektant:	Imer Franca,spec.sci.arh	Prilog: Vizuelizacija 2	Razmjera: Br. priloga: A.05.2 Br. strane:
Saradnik/ci:	/	Datum revizije i M.P!	
Datum izrade i M.P! Jun, 2026.godine.			

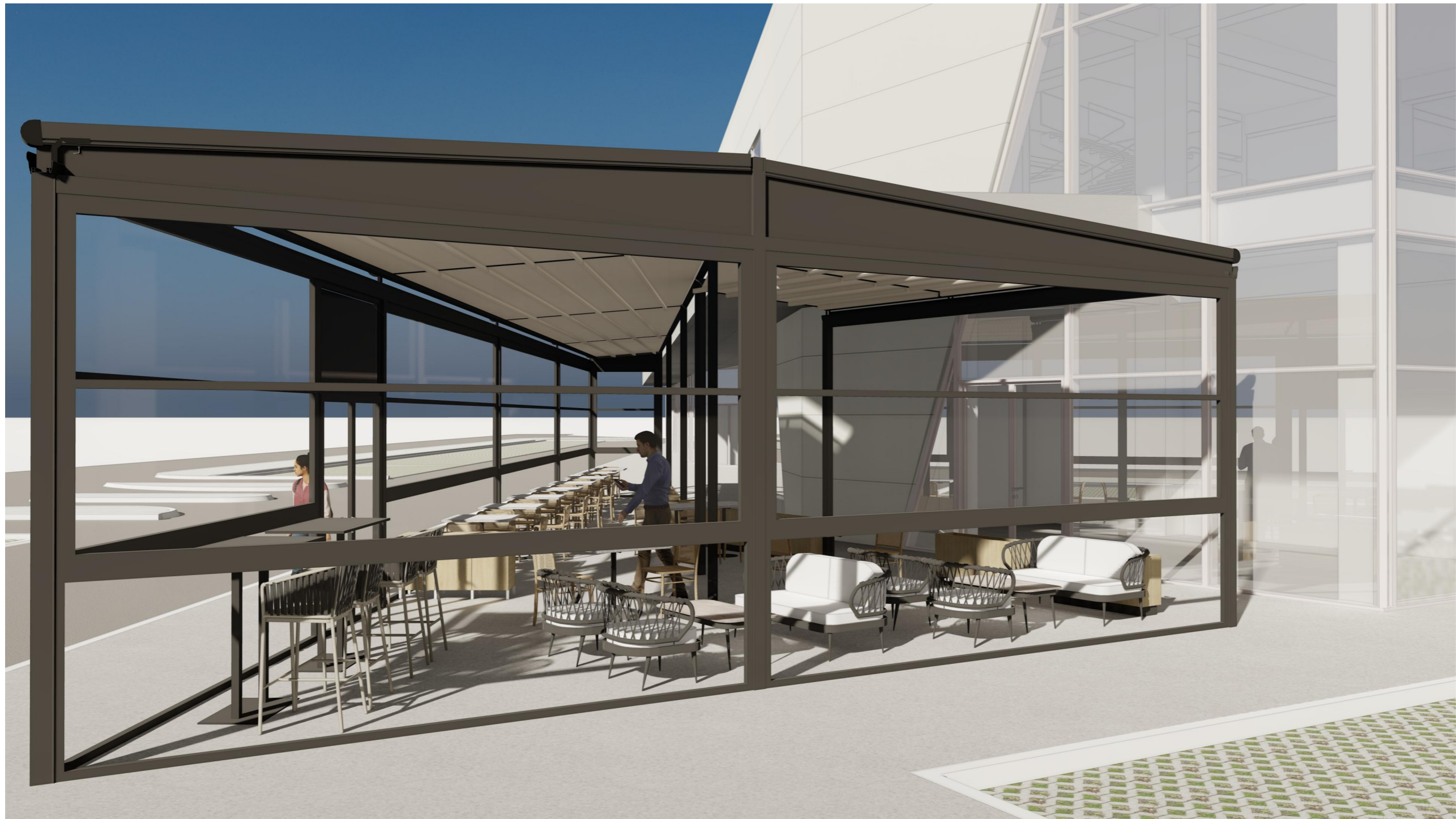

PROJEKTANT:  DOO "Studio IFA" Uli. Francuska mahala br.47 84 000, Bijelo Polje e-mail: studio_ifa@yahoo.com mob. telefon: +382 69483-116 Žiro račun: 510-91068-85 PIB: 03045986 PDV: 70/31-02091-8		INVESTITOR: "MESO-PROMET" DOO, Bijelo Polje	
Objekat: MONTAŽNO- DEMONTAŽNI PRIVREMENI OBJEKAT- Ugostiteljska terasa		Lokacija: Na dijelu kat.parc.br. 2090/1511 KO Podgorica III (Zona II), u Podgorici	
Autor projekta:	Imer Franca,spec.sci.arh	Vrsta tehničke dokumentacije: IDEJNO RJEŠENJE	
Vodeći projektant:	Imer Franca,spec.sci.arh	Dio tehničke dokumentacije: ARHITEKTURA	
Odgovorni projektant:	Imer Franca,spec.sci.arh	Prilog: Vizuelizacija 3	Razmjera: Br. priloga: A.05.3 Br. strane:
Saradnik/ci:	/	Datum revizije i M.P'	
Datum izrade i M.P' Jun, 2026.godine.			

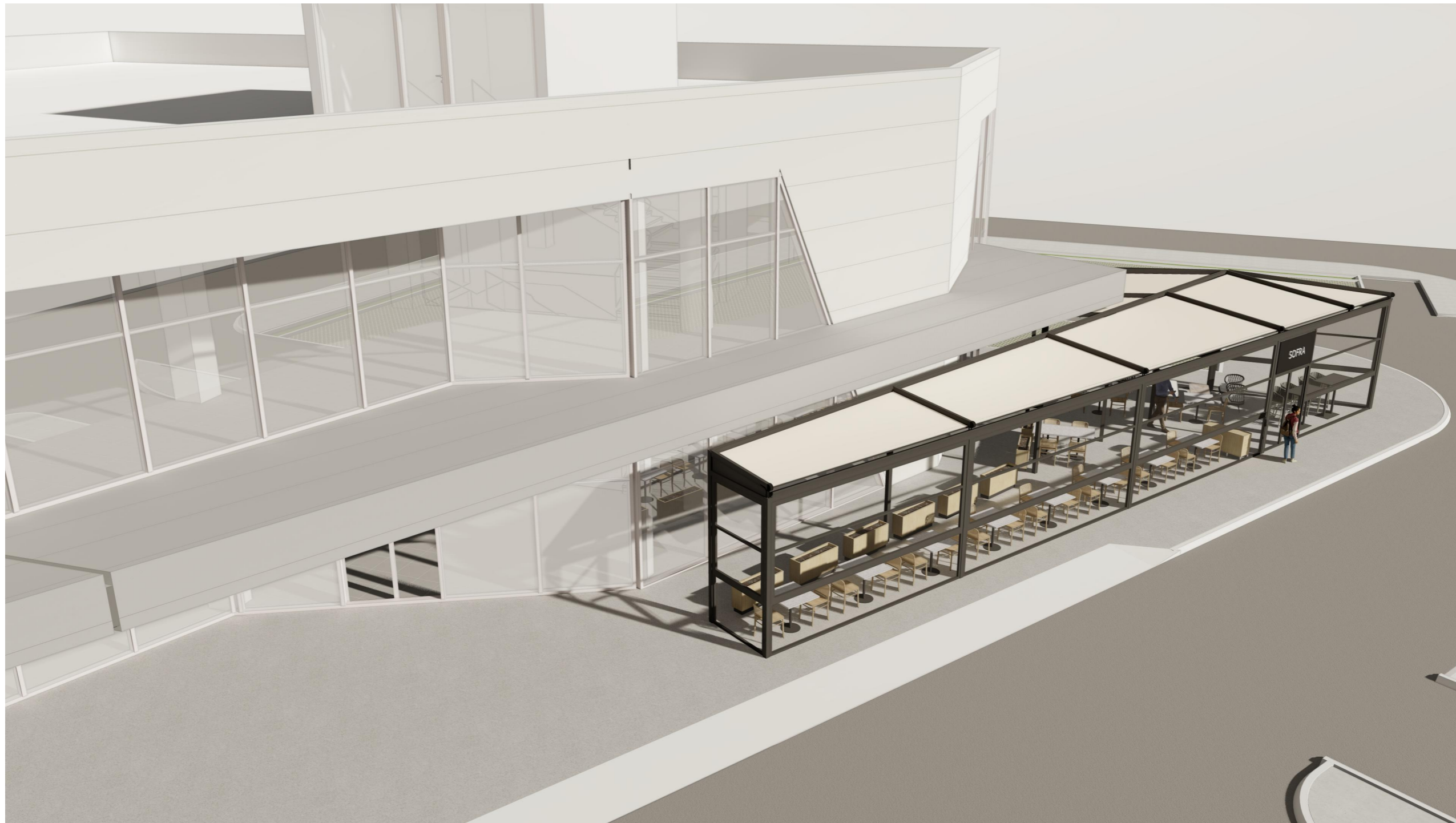

PROJEKTANT:  DOO "Studio IFA" Uli. Francuska mahala br.47 84 000, Bijelo Polje e-mail: studio_ifa@yahoo.com mob. telefon: +382 69483-116 Žiro račun: 510-91068-85 PIB: 03045986 PDV: 7031-02091-8		INVESTITOR: "MESO-PROMET" DOO, Bijelo Polje	
Objekat: MONTAŽNO- DEMONTAŽNI PRIVREMENI OBJEKAT- Ugostiteljska terasa		Lokacija: Na dijelu kat.parc.br. 2090/1511 KO Podgorica III (Zona II), u Podgorici	
Autor projekta:	Imer Franca,spec.sci.arh	Vrsta tehničke dokumentacije: IDEJNO RJEŠENJE	
Vodeći projektant:	Imer Franca,spec.sci.arh	Dio tehničke dokumentacije: ARHITEKTURA	
Odgovorni projektant:	Imer Franca,spec.sci.arh	Prilog: Vizuelizacija 4	Razmjera: Br. priloga: A.05.4 Br. strane:
Saradnik/ci:	/	Datum revizije i M.P.	
Datum izrade i M.P. Jun, 2026.godine.			