

Elektronski potpis projektanta	Elektronski potpis revidenta	Elektronski potpis nadležnog organa za izdavanje građevinske dozvole
--------------------------------	------------------------------	---

INVESTITOR **“MTEL” DOO Podgorica**

OBJEKAT **Privremeni objekat za komunalne usluge i infrastrukturu -
fiksna radiokomunikaciona stanica (infrastruktura za
mobilnu telefoniju) - PG47 Jagoda**

LOKACIJA **Opština Podgorica,
dio katastarske parcele 2444 KO Hoti**

VRSTA TEHNIČKE
DOKUMENTACIJE: **IDEJNO RJEŠENJE**

PROJEKTANT: **Institut za razvoj i istraživanja u oblasti zaštite na radu -
Podgorica, licenca br. UPI 09-332/25-2191/5**

ODGOVORNO LICE: **mr Aleksandar Duborija, dipl.inž.tehn.**

ODGOVORNI PROJEKTANT: **Goran Šćepanović, dipl.inž.arh.,
licenca br. UPI 09-332/25-2180/2**

**Maj, 2026. godine,
Podgorica**

SADRŽAJ IDEJNOG RJEŠENJA:

1. OPŠTA DOKUMENTACIJA

- 1.1. Naslovna strana
- 1.2. Ugovor između projektanta i investitora
- 1.3. Podaci o projektantu / Izvod iz Centralnog registra privrednih subjekata
- 1.4. Licenca projektanta
- 1.5. Polisa osiguranja od profesionalne odgovornosti projektanta
- 1.6. Rješenje o određivanju odgovornog projektanta
- 1.7. Licenca odgovornog projektanta
- 1.8. Potvrda o članstvu u KAIP CG za odgovornog projektanta
- 1.9. Izjava da je tehnička dokumentacija urađena u skladu sa zakonima i propisima
- 1.10. Urbanističko tehnički uslovi
- 1.11. Ugovor o zakupu

2. PROJEKTNİ ZADATAK

- 2.1. Projektni zadatak investitora

3. TEKSTUALNA DOKUMENTACIJA

- 3.1. Tehnički opis objekta

4. GRAFIČKA DOKUMENTACIJA

- 4.1. Osnova krova - postojeće stanje;
- 4.2. Izgled 1-1 - postojeće stanje;
- 4.3. Izgled 2-2 - postojeće stanje;
- 4.4. Osnova krova - planirano stanje;
- 4.5. Osnova krova - planirano stanje;
- 4.6. Izgled 1-1 - planirano stanje;
- 4.7. Izgled 1-1 - planirano stanje;
- 4.8. Izgled 2-2 - planirano stanje;
- 4.9. Izgled čeličnog nosača antena;
- 4.10. Izgled čeličnog nosača antena;
- 4.11. 3D prikazi.

1. OPŠTA DOKUMENTACIJA

**Društvo za telekomunikacije "MTEL"
d.o.o.**

Bulevar Svetog Petra Cetinjskog 143,
81 000 Podgorica,
Crna Gora
Broj: 2615
Datum: 30.04.2020

**Institut za razvoj i istraživanja u
oblasti zaštite na radu**

Ul. Cetinjski put bb
81 000 Podgorica,
Crna Gora
Broj: 01-532
Datum: 30.04.2020

ž.r. 510-93433-71, Crnogorska komercijalna banka a.d. PIB: 02655284, PDV: 30/31-06150-3 Šifra djelatnosti: 6120 registarski broj: 5-0368574/042	ž.r. 530-10534-33, NLB Banka a.d. PIB: 02333643 PDV: 30/31-01727-8 Šifra djelatnosti: 7219 registarski broj: 8-0000641/13
---	---

ANEKS 3
ugovora o poslovnoj saradnji, broj 48912 od 23.11.2023. godine

1. Društvo za telekomunikacije "MTEL" d.o.o.
Bulevar Svetog Petra Cetinjskog 143, 81 000 Podgorica
Crna Gora
(u daljem tekstu: **Naručilac**),
koga zastupa izvršni direktor Zoran Milovanović

i

**2. Institut za razvoj i istraživanja u oblasti
zaštite na radu**
Ul. Cetinjski put bb,
81 000 Podgorica, Crna Gora
(u daljem tekstu: **Izvršilac**),
koga zastupa direktor Aleksandar Duborija

u daljem tekstu: Ugovorne strane

[Handwritten signatures and initials]

Budući:

- da su Ugovorne strane zaključile Ugovor o poslovnoj saradnji, zaveden kod Naručioca pod brojem 48912 od 23.11.2023.godine, koji za predmet ima regulisanje međusobnih prava i obaveza povodom pružanja usluga iz domena Izvršioca, a tiču se stručnog nadzora, revizije, ispitivanja i izdavanja stručnog nalaza za elektro instalacije, kao i izrade dokumentacije koja se podnosi uz zahtjev za odlučivanje o potrebi izrade elaborata procjene uticaja na životnu sredinu i izrada elaborata o procjeni uticaja na životnu sredinu na period od 01.11.2023.godine do i zaključno sa 31.10.2024.godine (u daljem tekstu: Osnovni ugovor);
- da su Ugovorne strane zaključile Aneks 1 ugovora o poslovnoj saradnji, zaveden kod Naručioca pod brojem 32418 od 30.09.2025.godine, kojim je produžen period važenja Osnovnog ugovora do 31.10.2025.godine (u daljem tekstu: Aneks 1);
- da su Ugovorne strane zaključile Aneks 2 ugovora o poslovnoj saradnji, zaveden kod Naručioca pod brojem 42772 od 15.12.2025.godine, kojim je produžen period važenja Osnovnog ugovora na neodređeno vrijeme (u daljem tekstu: Aneks 2);
- da se kod Naručioca ukazala potreba za dodatnim uslugama - izrada arhitektonskog idejnog rjesenja;
- to su Ugovorne strane saglasne da zaključe ovaj Aneks kako slijedi:

Član 1

Ugovorne strane saglasno konstatuju da će Izvršilac, pored Usluga definisnih Osnovnim ugovorom i pratećim aneksima, počev od 15.04.2026. godine, za potrebe Naručioca pružati i usluge koje se tiču izrade arhitektonskog idejnog rjesenja.

Ugovorne strane saglasno konstatuju da će Izvršilac vršiti usluge iz prethodnog stava tokom cijelog perioda trajanja Osnovnog ugovora.

Ugovorne strane saglasno konstatuju da će Izvršilac pružati usluge iz stava 1 ovog člana pod uslovima i na način definisan Osnovnim ugovorom i Ponudom broj 01-1494/1 od 21.04.2026. godine, iz priloga 1 ovog aneksa.

Prilog 1: Ponuda broj 01-1494/1 od 21.04.2026.godine

Član 2

Jedinična cijena za vršenje usluga izrade arhitektonskog idejnog rjesenja iz člana 1 ovog ugovora iznosi [REDACTED] bez uračunatog poreza na dodatu vrijednost.

Fakturisanje i plaćanje usluga izrade arhitektonskog idejnog rjesenja iz stava 1 ovog člana vršiće se u rokovima definisanim Osnovnim ugovorom.

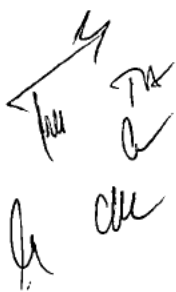

Handwritten signatures and initials in the bottom right corner, including a large signature and several smaller initials.

Član 3

Za sve što nije regulisano ovim aneksom, primjenjivaće se odredbe Osnovnog ugovora.

Član 4

Ovaj Aneks stupa na snagu danom potpisivanja od strane ovlašćenih predstavnika obje Ugovorne strane, a primjenjuje se počev od 15.04.2026.godine.

Član 5

Ovaj Aneks je zaključen u 4 (četiri) istovjetna primjerka, od kojih svaka Ugovorna strana zadržava po 2 (dva) primjerka.

Za Izvršioca
Direktor

Aleksandar Duborija



ИНСТИТУТ ЗА ИСТРАЖИВАЊА И
ЗАШТИТЕ НА РАДУ
ПОДГОРИЦА

Za Naručioca
Izvršni direktor

Zoran Milovanović



ПРЕДУЗЕТИЈЕ ЗА ТЕЛЕКОМУНИКАЦИЈЕ "D.O.O."
"mtel"
ПОДГОРИЦА

M

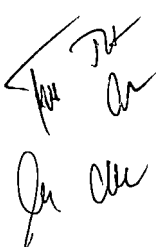



Crna Gora
Poreska uprava
Sektor za usluge i registraciju
Odsjek za centralni registar privrednih
subjekata (CRPS)

Adresa: Ilije Plamenca broj 2
81000, Podgorica, Crna Gora
tel. +38220230858
www.gov.me/poreskauprava

Broj: 02/02-057/2026-9660/2

Podgorica, 06.03.2026 godine

IZVOD IZ CENTRALNOG REGISTRA PRIVREDNIH SUBJEKATA

Registarski broj: 8 - 0000641 / 013

Datum upisa u Registar: 26.07.2002. godine

PIB: 02333643

Datum promjene podataka: 16.04.2025. godine

Status: Registrovan

INSTITUT ZA RAZVOJ I ISTRAŽIVANJA U OBLASTI ZAŠTITE NA RADU-PODGORICA

Skraćeno poslovno ime: **INSTITUT ZA RAZVOJ I ISTRAŽIVANJA U OBLASTI ZAŠTITE NA RADU**

Oblik organizovanja: **Ustanova**

Adresa sjedišta: **CETINJSKI PUT BB, ZGRADA TEHNIČKIH FAKULTETA, Podgorica, Crna Gora**

Adresa za prijem službene pošte: **CETINJSKI PUT BB, ZGRADA TEHNIČKIH FAKULTETA, Podgorica, Crna Gora**

Šifra područne jedinice poreskog organa: **302**

Broj telefona: **+38220265279**

Adresa E-pošte: **aleksandar.duborija@iti.co.me**

Veb sajt: **www.institutrz.com**

Pretežna djelatnost: **7219, Istraž. i razvoj u ostalim prir. i inž. naukama**

Datum donošenja statuta: **18.09.2001**

Datum promjene statuta: **15.12.2021**

Datum odluke/ugovora o osnivanju: **07.12.2000**

Oblik svojine: **Državna**

Porijeklo kapitala: **Bez oznake porijekla kapitala**

Osnovni kapital: **0,00€ (novčani 0,00€; nenovčani 0,00€)**

Spoljno-trgovinsko poslovanje: **NE**



Stari registarski brojevi: **1-20125-00**

Lica sa vlasničkom ulogom

JMB/Broj ID dokumenta/PIB	Ime i prezime/Poslovno ime	Adresa	Vlasnička uloga	Udio u vlasništvu (%)
02010666	VLADA CRNE GORE	JOVANA TOMAŠEVIĆA 2, PODGORICA, PODGORICA, CRNA GORA	Osnivač/Vlasnik	0,00
2016702	UNIVERZITET CRNE GORE	CETINJSKA 2, PODGORICA, CRNA GORA	Osnivač/Vlasnik	0,00

Lica u društvu

JMB/Broj ID dokumenta/PIB	Ime i prezime/Poslovno ime	Adresa	Uloga	Ovlašćenja u prometu	Način djelovanja
0901967290022	DARKO BAJIĆ	AERODROMSKA 2A/III, PODGORICA, PODGORICA, CRNA GORA	Predsjednik Upravnog odbora	Ograničena	Kolektivno - Članovima organa upravljanja
3008974283028	ALEKSANDAR DUBORIJA	SLOVAČKA BB, PODGORICA, PODGORICA, CRNA GORA	Direktor	Neograničena	Pojedinačno
0911967270019	GOJKO JOKSIMOVIĆ	BULEVAR DŽORDŽA VAŠINGTONA 66, PODGORICA, PODGORICA, CRNA GORA	Član Upravnog odbora	Ograničena	Kolektivno - Članovima organa upravljanja
0408983210022	MARKO BAJAGIĆ	LUDVIGA KUBE 37, PODGORICA, PODGORICA, CRNA GORA	Član Upravnog odbora	Ograničena	Kolektivno - Članovima organa upravljanja
0209999295025	LIDIJA JOŠOVIĆ	HAMDIJE ŠAHIMPAŠIĆA 115, PLJEVLJA, PLJEVLJA, CRNA GORA	Član Upravnog odbora	Ograničena	Kolektivno - Članovima organa upravljanja



Crna Gora
Poreska uprava
Sektor za usluge i registraciju
Odsjek za centralni registar privrednih
subjekata (CRPS)

Adresa: Ilije Plamenca broj 2
81000, Podgorica, Crna Gora
tel. +38220230858
www.gov.me/poreskauprava

1808962285024	MARINA RAKOČEVIĆ	BULEVAR DŽORDŽA VAŠINGTONA 475, PODGORICA, PODGORICA, CRNA GORA	Član Upravnog odbora	Ograničena	Kolektivno - Članovima organa upravljanja
0901967290022	DARKO BAJIĆ	AERODROMSKA 2A/III, PODGORICA, PODGORICA, CRNA GORA	Član Upravnog odbora	Ograničena	Kolektivno - Članovima organa upravljanja
2904977214002	DRAGAN KALINIĆ	PETRA LUBARDE BB, PODGORICA, PODGORICA, CRNA GORA	Član Upravnog odbora	Ograničena	Kolektivno - Članovima organa upravljanja
1611992178135	JELENA DAJEVIĆ	VITNIJA VORENA 2, PODGORICA, PODGORICA, CRNA GORA	Član Upravnog odbora	Ograničena	Kolektivno - Članovima organa upravljanja

Izdato:
06.03.2026 godine u 11:47

Načelnica

Sanja Bojanić



Crna Gora
Ministarstvo prostornog planiranja,
urbanizma i državne imovine

Adresa: IV proleterske brigade broj 19
81000 Podgorica, Crna Gora
tel: +382 20 446 200
fax: +382 20 446 215

Broj: UPI 09-332/25-2191/5
Podgorica, 26.12.2025. godine

Ministarstvo prostornog planiranja, urbanizma i državne imovine, postupajući po zahtjevu privrednog društva „INSTITUT ZA RAZVOJ I ISTRAŽIVANJA U OBLASTI ZAŠTITE NA RADU“ PODGORICA, broj UPI 09-332/25-2191/4 od 19.12.2025. godine, za izmjenu licence za projektanta i izvođača radova broj UPI 09-332/25-2191/2 od 09.07.2025. godine, na osnovu člana 107 Zakona o izgradnji objekata ("Službeni list CG", br. 19/25 i 92/25), člana 15 Uredbe o organizaciji i načinu rada državne uprave ("Službeni list CG", br. 98/23, 102/23, 113/23, 71/24, 72/24, 90/24, 93/24, 104/24, 117/24 i 39/25), člana 7 Pravilnika o bližem načinu i postupku izdavanja i mirovanja licenci za obavljanje djelatnosti u oblasti izgradnje objekata i načinu vođenja registra licenci ("Službeni list CG", br. 42/25 i 117/25), i čl. 18 i 46 stav 1 Zakona o upravnom postupku ("Službeni list CG", br. 56/14, 20/15, 40/16, 37/17), donosi

R J E Š E N J E

Privrednom društvu „INSTITUT ZA RAZVOJ I ISTRAŽIVANJA U OBLASTI ZAŠTITE NA RADU“ PODGORICA, izdaje se

LICENCA

za izradu tehničke dokumentacije i izvođenje radova

na period od **pet godina**.

Ovo rješenje zamjenjuje rješenje broj **UPI 09-332/25-2191/2** od 09.07.2025. godine.

O b r a z l o ž e n j e

Aktom broj UPI 09-332/25-2191/4 od 19.12.2025. godine, ovom ministarstvu, obratilo se privredno društvo „INSTITUT ZA RAZVOJ I ISTRAŽIVANJA U OBLASTI ZAŠTITE NA RADU“ PODGORICA, pretežna djelatnost - 7219 - Istraživanje i razvoj u ostalim prirodnim i inženjerskim naukama, zahtjevom za izmjenu licence za projektanta i izvođača radova, broj UPI 09-332/25-2191/2 od 09.07.2025. godine. Uz zahtjev, privredno društvo je priložilo sledeću dokumentaciju:

- 1) rješenje broj UPI 09-332/25-2180/2 od 01.07.2025. godine, kojim je **Goranu Šćepanoviću, dipl. inženjer arhitekture**, izdata licenca za izradu tehničke dokumentacije i izvođenje radova u svojstvu odgovornog projektanta i odgovornog

- inženjera građenja, donijeto od strane Ministarstva prostornog planiranja, urbanizma i državne imovine;
- 2) ugovor o radu sa Goranom Šćepanovićem, br. 01-1934 od 29.12.2017. godine, na neodređeno vrijeme;
 - 3) rješenje broj UPI 09-332/25-2181/2 od 01.07.2025. godine, kojim je **Željku Spasojeviću, dipl. građevinski inženjer - smjer konstruktivni**, izdata licenca za izradu tehničke dokumentacije i izvođenje radova u svojstvu odgovornog projektanta i odgovornog inženjera građenja, donijeto od strane Ministarstva prostornog planiranja, urbanizma i državne imovine;
 - 4) ugovor o radu sa Željkom Spasojevićem, br. 01-870/1 od 16.05.2001. godine, na neodređeno vrijeme;
 - 5) rješenje broj UPI 09-332/25-2182/2 od 01.07.2025. godine, kojim je **Draganu Kaliniću, dipl. inženjer elektrotehnike**, izdata licenca za izradu tehničke dokumentacije i izvođenje radova u svojstvu odgovornog projektanta i odgovornog inženjera građenja, donijeto od strane Ministarstva prostornog planiranja, urbanizma i državne imovine;
 - 6) ugovor o radu sa Draganom Kalinićem, br. 01-173/2 od 29.01.2007. godine, na neodređeno vrijeme;
 - 7) rješenje broj UPI 09-332/25-2184/2 od 01.07.2025. godine, kojim je **Ivanu Vujoviću, dipl. inženjer elektrotehnike, stepen specijaliste (Spec.Sci), energetika i automatika - elektroenergetski sistemi**, izdata licenca za izradu tehničke dokumentacije i izvođenje radova u svojstvu odgovornog projektanta i odgovornog inženjera građenja, donijeto od strane Ministarstva prostornog planiranja, urbanizma i državne imovine;
 - 8) ugovor o radu sa Ivanom Vujovićem br. 01-1983 od 31.12.2019. godine, aneks III broj 01-904 od 23.06.2021. godine, na neodređeno vrijeme;
 - 9) rješenje broj UPI 09-332/25-2187/2 od 01.07.2025. godine, kojim je **Luki Grubiši, stepen specijaliste (Spec.Sci) mašinstva**, izdata licenca za izradu tehničke dokumentacije i izvođenje radova u svojstvu odgovornog projektanta i odgovornog inženjera građenja, donijeto od strane Ministarstva prostornog planiranja, urbanizma i državne imovine;
 - 10) ugovor o radu sa Lukom Grubišom, br. 01-2/1 od 09.01.2024. godine, na neodređeno vrijeme;
 - 11) rješenje broj UPI 09-332/25-2186/2 od 01.07.2025. godine, kojim je **Vladimiru Filipoviću, dipl. mašinski inženjer**, izdata licenca za izradu tehničke dokumentacije i izvođenje radova u svojstvu odgovornog projektanta i odgovornog inženjera građenja, donijeto od strane Ministarstva prostornog planiranja, urbanizma i državne imovine;
 - 12) ugovor o radu sa Vladimirom Filipovićem, br. 01-1 od 04.01.2023. godine, na neodređeno vrijeme; aneks I ugovora o radu, broj 01-1276 od 15.09.2025. godine, kojim se zasniva radni odnos sa punim radnim vremenom;
 - 13) sporazum o prestanku radnog odnosa, zaključen sa Ivanom Rakočevićem;
 - 14) izvod iz Centralnog registra privrednih subjekata, registarski broj 8 - 0000641 / 013.

Ministarstvo prostornog planiranja, urbanizma i državne imovine, razmotrilo je podnijeti zahtjev sa priloženom dokumentacijom i odlučilo kao u dispozitivu rješenja, a ovo iz sledećih razloga:

Odredbom člana 76 stav 1 Zakona o izgradnji objekata propisano je da djelatnost izrade tehničke dokumentacije može da obavlja projektant koji ima najmanje jednog zaposlenog licenciranog arhitektu odnosno licenciranog inženjera po vrsti projekta iz člana 9 stav 2 ovog zakona koji izrađuje.

Nadalje, članom 84 stav 1 istog zakona propisano je da djelatnost građenja objekta obavlja izvođač radova koji ima najmanje jednog zaposlenog licenciranog arhitektu odnosno licenciranog inženjera građenja po vrsti radova.

Članom 107 stav 6 prethodno navedenog zakona propisuje se da se licenca za privredno društvo, pravno lice odnosno preduzetnika izdaje se na period od pet godina.

Shodno članu 7 Pravilnika o bližem načinu i postupku izdavanja i mirovanja licenci za obavljanje djelatnosti u oblasti izgradnje objekata i načinu vođenja registra licenci ("Službeni list CG", br. 042/25 od 30.04.2025 i 117/25 od 15.10.2025), propisano je da se uz zahtjev za izradu tehničke dokumentacije i izvođenje radova za projektanta i izvođača radova podnosi: 1) Izvod iz Centralnog registra privrednih subjekta; 2) dokaz da ima najmanje jednog zaposlenog licenciranog arhitektu, odnosno inženjera; 3) licencu za licenciranog arhitektu, odnosno inženjera.

Postupajući po predmetnom zahtjevu, Ministarstvo je, na osnovu raspoloživih dokaza, utvrdilo da su ispunjeni uslovi propisani Zakonom i Pravilnikom, i odlučilo kao u dispozitivu rješenja.

UPUTSTVO O PRAVNOJ ZAŠTITI: Protiv ovog rješenja može se pokrenuti upravni spor tužbom kod Upravnog suda, u roku od 20 dana od dana prijema istog.

OVLAŠĆENO SLUŽBENO LICE
Petar Vučinić





POLISA za osiguranje od odgovornosti

Ugovarač osiguranja: Institut za razvoj i istraživanja u oblasti zastit, 81000 Podgorica, Cetinjski put bb
 PIB:02333643

Osiguranik: Institut za razvoj i istraživanja u oblasti zastit, 81000 Podgorica, Cetinjski put bb
 PIB:02333643

Početak osiguranja: 1.12.2025 Prestanak osiguranja: 1.12.2026 Dospijeće: 01.12
 Tarifa i tarifna grupa: Suma osiguranja: 100.000,00 Premija osiguranja: 196,56

Osiguranje je zaključeno prema priloženim uslovima: Opšti uslovi za osiguranje od odgovornosti. Posebni uslovi za osiguranje od profesionalne odgovornosti i odgovornosti za proizvode sa manom od 10.08.2009. godine. Osiguranik potvrđuje da je kod zaključenja ovog ugovora primio naznačene uslove.

Redni broj	Osigurava se	Suma osiguranja (€)	Ukupan limit za trajanje osiguranja	Premija osiguranja (€)
1 Ostala osiguranja od odgovornosti				
1	Osiguranjem od Profesionalne odgovornosti pruža se osiguravajuće pokriće za učinjenu profesionalnu grešku ,nesavjestan ili nestručan postupak ,odnosno propust davaoca usluga (osiguranika). Ovim osiguranjem pokrivena je odgovornost za prouzrokovanu štetu investitorima ili trećim licima ,ako je nastala u vezi sa obavljanjem profesionalne djelatnosti- »izrada tehničke Dokumentacije i gradnja objekta“ .(Osiguranika).	100.000,00	100.000,00	611,75
	Osigurana suma 100.000,00 EUR Godišnji agregat šteta 100.000,00 EUR			
1.1	Popust za smanjenje broja suma osiguranja u zbirnom limitu	611,75	0,00	244,70
1.2	Popust za jednokratno plaćanje premije	367,05	0,00	36,70
1.3	Popust za osiguranika od posebnog poslovnog interesa	330,35	0,00	49,55
1.4	Korisnički popust	280,80	0,00	84,24
Ukupno:				196,56
		PREMIJA OSIGURANJA		196,56
		Porez:		17,69
		UKUPNO ZA UPLATU:		214,25

NAPOMENA:
 -Franšiza (ucešće u šteti) je 10%, min. 1.000,00 Eur.
 -Teritorijalno pokriće: Republika Crna Gora.
 -Ovo osiguranje pokriva rizik Odgovornosti za štetu prouzrokovanu licima ,za štetu na objektima i za finansijski gubitak u skladu sa Uslovima osiguranja
 -Polisa osiguranja naplativa je u roku od 3 (tri) godine i nakon isteka važeće polise, shodno zakonu o obligacionim odnosima.
 -Covid klauzula:
 „Ovom polisom isključuje se osiguravajuće pokriće za sve štete, odgovornost, troškove, novčane i druge kazne koje su direktno ili indirektno prouzrokovane ili povezane sa bilo kojom prenosivom bolešću koja je proglašena kao pandemija ili epidemija od strane Svjetske zdravstvene organizacije i/ili od strane nadležnog državnog organa.“
 Ponuda osiguranja je sastavni deo polise osiguranja.

Ugovarač osiguranja: Institut za razvoj i istraživanja u oblasti zaštite, 81000 Podgorica, Cetinjski put bb
PIB:02333643

Osigurani: Institut za razvoj i istraživanja u oblasti zaštite, 81000 Podgorica, Cetinjski put bb
PIB:02333643

Premija osiguranja 214,25 € obračunata za period od 01.12.2025 do 01.12.2026 plaća se prema ispostavljenoj fakturi. Ugovarač osiguranja potpisom na polisi potvrđuje da je primio fakturu, koja predstavlja sastavni dio polise kao ugovora o osiguranju.

Osiguravač zadržava pravo ispravke računskih i drugih grešaka saradnika.
Saglasan/na sam da me Osiguravač kontaktira na elektronsku adresu, e mail office@iti.co.me, u cilju dostave svih pisanih obavještenja definisanih Zakonom o obligacionim odnosima i Uslovima osiguranja, a u kontekstu izvršenja ugovorenih obaveza ugovornih strana.
Početak osiguranja po ovoj polisi je istek 24-og casa datuma naznacenog na polisi kao datum početka osiguranja, ali ne prije isteka 24-og casa dana uplate premijskog obroka definisanog otplatnim planom koji čini sastavni dio predmetne polise. Ukoliko Ugovarač osiguranja u roku od 30 dana od isteka 24-og casa dana naznacenog kao dospjeće premijskog obroka ne uplati premiju osiguranja, smatraće se da osiguranje nije ni bilo zaključeno, te se predmetna polisa istekom navedenog perioda automatski smatra nevažećom bez obaveze slanja opomene Društva.
U slučaju iz prethodnog stava, Osiguravač nema pravo da zahtijeva naplatu premije osiguranja, obzirom da nije pružano osiguravajuće pokrivenje. Ugovarač osiguranja je saglasan da osiguravač može izvršiti obradu ličnih podataka koje pribavi po osnovu ovog ugovora o osiguranju, kao i da iste može proslediti na obradu povezanom pravnom licu, odnosno pravnom licu angažovanom u cilju obavljanja poslova koji su u vezi sa predmetnim ugovorom o osiguranju.
Nezavisno u odnosu na ostale odredbe ovog ugovora, ovaj ugovor o osiguranju pruža pokrivenje u onolikoj mjeri u kojoj osiguravajuće pokrivenje ne krši bilo koje ekonomske, trgovinske ili finansijske sankcije i/ili embarga Savjeta bezbjednosti Ujedinjenih Nacija, Evropske Unije, ili bilo kojeg lokalnog zakonodavstva koje se primjenjuje na ugovorne strane. Ovo isključenje se takođe primjenjuje na ekonomske, komercijalne ili finansijske sankcije i/ili embarga koje su objavile Sjedinjene Američke Države ili druge zemlje, u mjeri u kojoj nijesu u suprotnosti sa zakonodavstvom Evropske Unije ili lokalnim zakonodavstvom.
Polisa je punovažna sa skeniranim pečatom i potpisom lica ovlaštenih za potpisivanje u ime Osiguravača na ovoj Polisi, i isti imaju dokaznu snagu i pravno dejstvo svojeručnog potpisa i originalnog pečata.
Ugovarač osiguranja/osigurani potvrđuje da je prije zaključenja ovog ugovora, od strane Osiguravača dobio dokument sa ključnim informacijama o proizvodu osiguranja, te da je blagovremeno upoznat sa ključnim informacijama.



Za Osiguravača

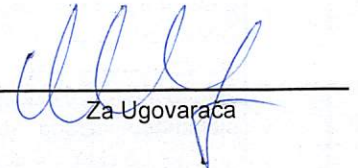

Za Ugovarača

U skladu sa odredbama Zakona o izgradnji objekata („Sl.list Crne Gore“ br. 19/25, 92/25, 160/25) i Pravilnika o načinu izrade, sadržini i ovjeri tehničke dokumentacije za građenje objekta („Sl.list Crne Gore“ br. 53/25), donosim:

RJEŠENJE

o određivanju **odgovornog projektanta**

Za **odgovornog projektanta** na izradi **Idejnog rješenja privremenog objekta za komunalne usluge i infrastrukturu - fiksna radiokomunikaciona stanica (infrastruktura za mobilnu telefoniju) - PG47 Jagoda, u opštini Podgorica, dio katastarske parcele 2444 KO Hoti, čiji je investitor "MTEL" DOO Podgorica, određuje se:**

Goran Šćepanović, dipl.inž.arh., licenca br. UPI 09-332/25-2180/2

Imenovani je dužan da se pri izradi predmetne investiciono-tehničke dokumentacije pridržava važećih zakonskih odredbi, tehničkih propisa, normativa i standarda, kojima je regulisana predmetna oblast.

Maj, 2026. godine





mr Aleksandar Duborija, dipl.inž.tehn.
direktor



Crna Gora
Ministarstvo prostornog planiranja,
urbanizma i državne imovine

Adresa: IV proleterske brigade broj 19
81000 Podgorica, Crna Gora
tel: +382 20 446 200
fax: +382 20 446 215

Broj UPI 09-332/25-2180/2

Podgorica, 01.07.2025. godine

GORAN ŠĆEPANOVIĆ

PODGORICA

Bul. dr Ibrahima Koristovića, lamela B/33

U prilogu ovog akta, dostavljamo Vam rješenje, broj i datum gornji.

SAGLASAN:

mr Dušan Savicević, v.d. generalnog direktora

ODOBRIO:

Petar Vučinić, načelnik

OBRADILA:

Zvezdana Drašković

MINISTAR

Slaven Radunović





Crna Gora
Ministarstvo prostornog planiranja,
urbanizma i državne imovine

Adresa: IV proleterske brigade broj 19

81000 Podgorica, Crna Gora

tel: +382 20 446 200

fax: +382 20 446 215

Broj: UPI 09-332/25-2180/2

Podgorica, 01.07.2025. godine

Ministarstvo prostornog planiranja, urbanizma i državne imovine, postupajući po zahtjevu Gorana Šćepanovića, broj UPI 09-332/25-2180/1 od 28.06.2025. godine, za izdavanje licence za izradu tehničke dokumentacije i izvođenje radova, na osnovu člana 107 Zakona o izgradnji objekata ("Službeni list CG", br. 019/25 od 04.03.2025), člana 15 Uredbe o organizaciji i načinu rada državne uprave ("Službeni list CG", br. 098/23, 102/23, 071/24 i 072/24), člana 3 Pravilnika o bližem načinu i postupku izdavanja i mirovanja licenci za obavljanje djelatnosti u oblasti izgradnje objekata i načinu vođenja registra licenci ("Službeni list CG", br. 042/25 od 30.04.2025), Stručnog uputstva broj: 06-333/25-6008/1 od 08.05.2025. godine i čl. 18 i 46 stav 3 Zakona o upravnom postupku ("Službeni list CG", br. 56/14, 20/15, 40/16, 37/17), donosi

R J E Š E N J E

Goranu Šćepanoviću, dipl. inženjer arhitekture, iz Kolašina, izdaje se

LICENCA

za izradu tehničke dokumentacije i izvođenje radova u svojstvu odgovornog projektanta i odgovornog inženjera građenja

na neodređeno vrijeme.

O b r a z l o ž e n j e

Aktom broj UPI 09-332/25-2180/1 od 28.06.2025. godine, ovom ministarstvu, obratio se Goran Šćepanović, zahtjevom za izdavanje licence za izradu tehničke dokumentacije i izvođenje radova. Uz zahtjev je dostavljena sledeća dokumentacija: kopija lične karte; rješenje Ministarstva održivog razvoja i turizma, broj UPI 107/7-601/2 od 26.03.2018. godine, kojim se Goranu Šćepanoviću, dipl. inženjer arhitekture, izdaje licenca ovlašćenog inženjera za obavljanje djelatnosti izrade tehničke dokumentacije i građenje objekta; potvrda o članstvu u Inženjerskoj komori Crne Gore, broj 05-4695 od 21.12.2024. godine.

Ministarstvo prostornog planiranja, urbanizma i državne imovine, razmotrilo je podnijeti zahtjev sa priloženom dokumentacijom, te je izvršen uvid u rješenje Ministarstva održivog razvoja i turizma, pravnog prethodnika ovog ministarstva, broj UPI 107/7-601/2 od 26.03.2018. godine, i odlučilo kao u dispozitivu rješenja, a ovo iz sledećih razloga:

Naime, članom 156 stav 1 Zakona o izgradnji objekata propisano je da je privredno društvo, pravno lice odnosno preduzetnik, kao i fizičko lice koje je, do stupanja na snagu zakona steklo licencu u oblasti izgradnje objekata, dužno je da u roku od šest mjeseci od dana stupanja na snagu ovog zakona pribavi licencu u skladu sa pomenutim zakonom.

Odredbom člana 78 stav 2 Zakona o izgradnji objekata propisano je da rukovođenje izradom dijela tehničke dokumentacije, u svojstvu odgovornog projektanta, može da vrši licencirani arhitekta odnosno licencirani inženjer odgovarajuće struke, dok je stavom 3 propisano da licencirani arhitekta odnosno licencirani inženjer iz st. 1 i 2 ovog člana može da bude fizičko lice koje posjeduje najmanje VII1 nivo kvalifikacije obrazovanja i najmanje tri godine radnog iskustva na stručnim poslovima izrade tehničke dokumentacije i/ili građenja objekta, položen stručni ispit i koje je upisano u registar iz člana 122 zakona.

Nadalje, članom 85 st. 1, 2 i 3 istog zakona propisano je da rukovodilac građenja može da bude licencirani arhitekta, licencirani građevinski inženjer, licencirani inženjer elektrotehnike ili licencirani mašinski inženjer. Izvođenje dijela radova, u svojstvu odgovornog inženjera građenja može da vrši licencirani arhitekta odnosno licencirani inženjer odgovarajuće struke. Licencirano lice iz st. 1 i 2 ovog člana može da bude fizičko lice koje posjeduje najmanje VII1 nivo kvalifikacije obrazovanja i najmanje tri godine radnog iskustva na stručnim poslovima izrade tehničke dokumentacije i/ili građenja objekta, položen stručni ispit i koji je upisan u registar iz člana 122 zakona.

Članom 107 stav 7 prethodno navedenog zakona propisuje se da se licenca za fizičko lice izdaje na neodređeno vrijeme.

Članom 157 propisano je da lica koja su položila stručni ispit, po propisima koji su bili na snazi u vrijeme njihovog polaganja odnosno stekla ovlaštenje ili licencu u oblasti izgradnje objekta, nijesu obavezni da polažu stručni ispit u skladu sa ovim zakonom.

Shodno članu 3 Pravilnika o bližem načinu i postupku izdavanja i mirovanja licenci za obavljanje djelatnosti u oblasti izgradnje objekata i načinu vođenja registra licenci ("Službeni list CG", br. 042/25 od 30.04.2025), propisano je da se uz zahtjev za izdavanje licence za izradu tehničke dokumentacije i izvođenje radova za odgovornog projektanta i odgovornog inženjera građenja podnosi: 1) fotokopija lične karte, odnosno pasoša; 2) dokaz o stručnoj spremi 3) dokaz o najmanje tri godine radnog iskustva na stručnim poslovima izrade tehničke dokumentacije i/ili građenja objekta 4) dokaz o položenom stručnom ispitu i 5) dokaz da je upisan u registar Komore arhitekata i planera Crne Gore, odnosno Inženjerske komore Crne Gore.

U cilju praktične primjene novih zakonskih rješenja Ministarstvo prostornog planiranja, urbanizma i državne imovine dalo je Stručno uputstvo br. 06-333/25-6008/1 od 08.05.2025. godine, u kojem je navedeno da licence za izradu tehničke dokumentacije i/ili građenje objekata, kao i licence za reviziju tehničke dokumentacije i stručni nadzor izdate fizičkim licima po propisima koji su važili do donošenja Zakona o izgradnji objekata, treba usklađivati sa licencama propisanim pomenutim zakonom odnosno Pravilnikom o bližem načinu i postupku izdavanja, mirovanja i oduzimanja licenci za obavljanje djelatnosti u oblasti izgradnje objekata i načinu vođenja registra licenci. Navedeno usklađivanje treba vršiti na osnovu licence izdate po propisima koji su važili do donošenja Zakona odnosno Pravilnika, izvršenog uvida u dokumentaciju dostupnu u Arhivi Ministarstva, kao i dokaza da je fizičko lice upisano u registar Komore arhitekata i planera Crne Gore odnosno Inženjerske komore Crne Gore.

Postupajući po predmetnom zahtjevu, Ministarstvo je, na osnovu raspoloživih dokaza, utvrdilo da su ispunjeni uslovi propisani Zakonom i Pravilnikom, i odlučilo kao u dispozitivu rješenja.

UPUTSTVO O PRAVNOJ ZAŠTITI: Protiv ovog rješenja može se pokrenuti upravni spor tužbom kod Upravnog suda, u roku od 20 dana od dana prijema istog.



Na osnovu člana 124 Zakona o uređenju prostora ("Službeni list Crne Gore", br. 019/25, 028/25 i 049/25), i evidencije
Registra članova Komore arhitekata i planera Crne Gore izdaje se

POTVRDA O ČLANSTVU

ŠĆEPANOVIĆ GORAN

IME I PREZIME

Kolašin

MJESTO ROĐENJA

ARHITEKTA

STRUČNA KVALIFIKACIJA



ČLAN KOMORE OD
05.10.2020.

ČLANSTVO VAŽI DO
31.12.2026.

Podgorica, 27.01.2026.



PREDSJEDNIK KOMORE
mr Novica Mitrović

IZJAVA ODGOVORNOG PROJEKTANTA DA JE TEHNIČKA DOKUMENTACIJA
IZRAĐENA U SKLADU SA VAŽEĆIM ZAKONIMA I PROPISIMA

OBJEKAT¹: Privremeni objekat za komunalne usluge i infrastrukturu - fiksna radiokomunikaciona stanica (infrastruktura za mobilnu telefoniju) - PG47 Jagoda

LOKACIJA²: Opština Podgorica, dio katastarske parcele 2444 KO Hoti

VRSTA I DIO TEHNIČKE DOKUMENTACIJE³: IDEJNO RJEŠENJE – ARHITEKTURA

ODGOVORNI PROJEKTANT⁴: Goran Šćepanović, dipl.inž.arh., licenca br. UPI 09-332/25-2180/2

IZJAVLJUJEM,

Da je dio tehničke dokumentacije: **IDEJNO RJEŠENJE** urađen u skladu sa:

- Zakonom o izgradnji objekata i podzakonskim aktima donešenim na osnovu navedenog zakona;
- Urbanističko - tehničkim uslovima;
- Posebnim propisima koji direktno ili na drugi način utiču na osnovne uslove za objekte;
- Pravilima struke.

(elektronski potpis odgovornog projektant)

Podgorica, maj 2026. godine

(mjesto i datum)

(elektronski potpis odgovornog lica)

¹ Naziv projektovanog objekta

² Mjesto građenja, planski document, urbanistička parcela, katastarska parcela

³ Idejno rješenje, idejni projekat, glavni projekat odnosno projekat izvedenog stanja

⁴ Ime i prezime odgovornog inženjera



CRNA GORA
GLAVNI GRAD PODGORICA
SEKRETARIJAT ZA KOMUNALNE POSLOVE

Rimski trg 50, 81000 Podgorica, Crna Gora
tel: +382 20 235-184, 235-186
email: sekretarijat.kps@podgorica.me
www.podgorica.me

Broj: UPI 04-335/25-5874
Podgorica, 17.12.2025. godine

Sekretarijat za komunalne poslove, na osnovu člana 116 i 74 Zakona o planiranju prostora i izgradnji objekata ("Službeni list CG", br. 64/17, 44/18, 63/18, 11/19, 82/20, 86/22, 04/23, 19/25 i 91/25), a u vezi sa članom 146 stav 5 Zakona o izgradnji objekata ("Službeni list CG", br. 19/25 i 92/25), Programa privremenih objekata na teritoriji Glavnog grada Podgorica od 2025 - 2030 godine ("Službeni list - opštinski propisi", br. 39/20, br. 38/22, 57/25), Pravilnika o bližim uslovima za postavljanje odnosno građenje privremenih objekata, uređaja i opreme ("Službeni list CG", br. 43/18, 76/18, 76/19, 09/24, 28/24) i podnijetog zahtjeva "MTEL" D.O.O., JMBG/PIB 02655284, Bul. Svetog Petra Cetinjskog br. 143, izdaje:

URBANISTIČKO-TEHNIČKE USLOVE za izradu tehničke dokumentacije

za postavljanje **privremenog objekta namijenjenog za komunalne usluge i infrastrukturu – fiksna radiokomunikaciona stanica**, na dijelu katastarske parcele broj 2444, K.O. Hoti.

PODNOŠILAC ZAHTJEVA

MTEL d.o.o.

POSTOJEĆE STANJE

Prema Listu nepokretnosti - prepis broj 408, K.O. Hoti, površina katastarske parcele broj 2444, iznosi 4662,10 m², ista je u svojini – Crna Gora.

PLANIRANO STANJE:

Namjena parcele – odnosno lokacije:

Na dijelu katastarske parcele broj 2444, K.O. Hoti, predviđeno je postavljanje privremenog objekta – fiksna radiokomunikaciona stanica.

Fiksna radiokomunikaciona stanica je nepokretni privremeni objekat koji je dio elektronske komunikacione mreže. Fiksna radiokomunikaciona stanica se sastoji od predajne i/ili prijemne radiostanice i druge radio opreme (napajanje, baterije, mrežna oprema) smještene u odgovarajući kabinet ili drugi objekat, kablova za povezivanje radio stanice i pripadajućeg antenskog sistema i antenskog sistema.

Način pričvršćivanja za tlo:

- nepokretni privremeni objekat.

Dimenzije objekta:

- dimenzije kabineta, antenskog sistema i antenskog stuba, odnosno antenskih nosača iz prethodnog stave određuju se u zavisnosti od uslova za optimalno funkcionisanje fiksne radiokomunikacione stanice i uslova konkretne lokacije.

Materijali i oprema:

- predajna i/ili prijemna radiostanica i druga radio oprema (napajanje, baterije, mrežna oprema) smještene u odgovarajući kabinet ili drugi objekat, kablovi za povezivanje radio stanice i pripadajućeg antenskog sistema;
- antenski stub metalne ili betonske konstrukcije, pričvršćen za tlo, ili drugi objekat čvrste

gradnje, odgovarajućim temeljima ili ankerima, ili na metalne antenske nosače pričvršćene za drugi objekat čvrste gradnje.

USLOVI I MJERE ZAŠTITE PRIRODE I ŽIVOTNE SREDINE

Izrada Programa privremenih objekata na teritoriji Glavnog grada Podgorice za period 2025. - 2030. godine i odabir lokacija za pozicioniranje privremenih objekata usmjeren je na zaštitu prirode i životne sredine, poštujući smjernice i ograničenja propisana prostorno-planskom dokumentacijom i smjernicama iz oblasti zaštite životne sredine.

Zakonski i drugi uslovi, zabrane i ograničenja koji su vezani za zaštićena područja i sam karakter susjednog prostora koji je u zahvatu Programa, definišu karakter i način primjene bioloških, tehničkih i tehnoloških mjera zaštite prirode.

Sistem zaštite na području Glavnog grada Podgorica treba da bude cjelovit, odnosno da objedini mjere očuvanja predjela (ekološkog i oblikovanog), održavanja autohtonog prirodnog i stvorenog ambijenta, zaštitu od elementarnih nepogoda, kao i preduslove za uspješno organizovanje zaštite korisnika. Navedene mjere ne treba da se ograniče na uspostavljanje zabrana, već da budu takve prirode da korisnici neposredno učestvuju u njihovom sprovođenju.

Koncept zaštite prirode zasnovan je na primjeni modela održivog razvoja, koji je usklađen sa lokalnim uslovima i zasnovan na novim karakteristikama prostora. Razvoj mora biti kompatibilan sa ekološkim karakteristikama prostora i mora ih uvažavati, u cilju očuvanja kvaliteta prirode i životne sredine.

Pri realizaciji svih sadržaja treba težiti postizanju balansa između očuvanja postojećih vrijednosti i razvoja u značajnoj mjeri neiskorišćenih potencijala.

Mjere zaštite odnose se na očuvanje prirodnih ekosistema i definisane su na osnovu analize stanja prirodne sredine i prihvatnog kapaciteta razmatranog područja. Zaštita će se sprovoditi primjenom mjera zaštite životne sredine, pravilima izgradnje i uređenja koja su data ovim Programom i u skladu sa zakonima i propisima iz ove oblasti.

Očuvanje kvaliteta vazduha na ovom području ostvariti izborom adekvatnog energetskog goriva. Zaštitu voda od zagađivanja ostvariti organizacijom kontrole kvaliteta vode i prečišćavanjem otpadnih voda na mjestu nastajanja, primjenom tehničko-tehnoloških mjera.

Očuvanje i zaštita šumskog zemljišta sprovodiće se kroz prioritetnu aktivnost na sprovođenju rekultivacije degradiranog zemljišta u zonama izvršene sječe i uz puteve; kontrolisanom sječom autohtonih šumskih sastojina; određivanjem granica područja privremenih objekata, kako bi se spriječila nekontrolisana gradnja.

Mjere upravljanja otpadom sprovoditi od mjesta nastajanja selektivnim odlaganjem, prikupljanjem i evakuacijom u skladu sa propisima. Građevinski otpad takođe sakupljati i evakuisati odvojeno, izdvajajući naročito opasni građevinski otpad.

Zaštitu od buke u životnoj sredini zasnivati na poštovanju graničnih vrijednosti nivoa buke u skladu sa Pravilnikom o graničnim vrijednostima nivoa buke u životnoj sredini ("Sl. list CG", br. 75/06). Mjerama za sprječavanje i zaštitu od elementarnih nepogoda (zemljotresa, atmosferskih nepogoda – olujni vjetrovi, odronjavanja i klizanja zemljišta, suše, požara i eksplozija, saobraćajnih i drugih nezgoda) obuhvatiti preventivne mjere kojima se sprječavaju nepogode ili ublažava njihovo dejstvo, mjere koje se podrazumijevaju u slučaju neposredne opasnosti od elementarne nepogode, mjere zaštite kada nastupe nepogode, kao i mjere ublažavanja i otklanjanja neposrednih posljedica nastalih dejstvom nepogoda.

Mjere zaštite od požara i eksplozija sprovoditi poštovanjem propisanih udaljenja između objekata različitih namjena (dalekovod, bazna stanica); izgradnjom saobraćajnica propisane širine tako da omogućе prolaz vatrogasnim vozilima do objekta, manevrisanje vatrogasnih vozila, kao i nesmetani saobraćajni tok; uključivanjem šumskih površina sa područja ovog Programa u izradu planova zaštite od požara.

Zaštitu od zemljotresa sprovoditi primjenom građevinskih i tehničkih mjera u skladu sa uslovima aseizmičke gradnje: primjenjivati adekvatne mjere za obezbjeđenje stabilnosti terena (padine) i susjednih objekata; pri izradi tehničke dokumentacije obavezna je izrada geomehaničkog elaborata u skladu sa propisima.

U okviru raspoloživih mehanizama za zaštitu životne sredine koji se koriste prilikom sprovođenja programa, odnosno izgradnje objekata, kao obavezne, treba da se sprovedu mjere iz važećih zakonskih propisa, prvenstveno:

- Zakon o zaštiti prirode („Sl. list CG”, br. 54/16, 084/24); - Zakon o životnoj sredini („Sl. list CG”, br. 52/16, 073/19, 084/24);
- Zakon o procjeni uticaja na životnu sredinu („Sl. list CG”, br. 75/18, 084/24);
- Zakon o vodama („Sl. list RCG”, br. 27/07 i „Sl. list CG”, br. 073/10, 32/11, 047/11, 48/15, 52/16, 055/16, 002/17, 080/17, 84/18 i 084/24);
- Zakon o zaštiti vazduha („Sl. list CG” br. 25/10, 040/11, 43/15, 073/19, 084/24); - Zakon o upravljanju otpadom („Sl. list CG”, br. 034/24, 092/24);
- Zakon o zaštiti od buke u životnoj sredini („Sl. list CG”, br. 28/11, 1/14); - Program o usklađivanju pojedinih privrednih grana sa Zakonom o integrisanom sprečavanju i kontroli zagađivanja životne sredine („Sl. list CG”, br. 019/12, 003/14, 010/16);
- Zakon o komunalnim djelatnostima („Sl. list CG”, br. 55/16, 074/16, 002/18, 66/19, 140/22, 084/24); - Zakon o zaštiti i spašavanju („Sl. list CG”, br. 013/07, 005/08, 086/09, 32/11, 54/16, 146/21 i 003/23); - Zakon o zaštiti i zdravlju na radu („Sl. list CG”, br. 34/14, 44/18 i 084/24);
- Zakon o prevozu opasnih materija („Sl. list CG”, br. 33/14, 13/18 i 084/24).

Prilikom izrade tehničke dokumentacije poštovati Uredbu o projektima za koje se vrši procjena uticaja zahvata na životnu sredinu („Sl. list RCG”, br. 20/07, „Sl. list CG”, br. 47/13, 53/14 i 37/18).

Podaci o postojećim zaštićenim područjima sa prostornim rasporedom, uključujući područja planirana za zaštitu ili su u postupku stavljanja pod zaštitu, kao i podaci o (budućim) područjima ekološke mreže i sa njima povezanim značajnim tipovima staništa u okviru granica zahvata ovog Programa, gravitiraju Nacionalni park „Skadarsko jezero”; rezervati prirode: Manastirska tapija, Pančeva oka, Crni žar i pećina Magara; Spomenik prirode „kanjon Cijevna” i Park prirode „Komovi”, Spomenik prirode „Park šuma Gorica” i Park prirode „Dolina rijeke Zete”, kao i potencijalno zaštićena područja – područje Sitnica-Mareza-Veje brdo i sliv Morače sa pritokama - Ribnica, Zeta (od Krivog mosta do granica planskog područja Podgorice).

Podaci o ustanovljenim režimima, zonama i mjerama zaštite i korišćenja prirodnih resursa i dobara u okviru granica zahvata Programa – za zonu zahvata predmetnog Plana važe režimi zaštite koji se odnose na sljedeće kategorije zaštićenih područja: Spomenik prirode, Park prirode i Nacionalni park koji gravitiraju predmetnom Planu.

Uslovi, zabrane i ograničenja pod kojima se radnje, aktivnosti i djelatnost mogu realizovati u okviru granica u dijelu zahvata Programa:

- Opšti uslovi, zabrane i ograničenja koji su utvrđeni u odgovarajućim: (i) propisima: Zakon o

životnoj sredini, Zakon o vodama, Zakon o zaštiti vazduha, Zakon o upravljanju otpadom, Zakon o procjeni uticaja na životnu sredinu i dr, (ii) prostorno-planskim dokumentima višeg reda – Prostornim planom Crne Gore (2008), (iii) sektorskim politikama, strategijama, programima i planovima u kojima su utvrđeni uslovi, zabrane i ograničenja vezani za zonu zahvata predmetnih planova (Nacionalnom strategijom održivog razvoja (2016), Nacionalnom strategijom biodiverziteta sa Akcionim planom za period 2016-2020, ako i lokalnim – opštinskim strateškim i planskim dokumentima.

– Opšti uslovi, zabrane i ograničenja koji su utvrđeni u Zakonu o zaštiti prirode u pogledu: planiranja održivog korišćenja prostora i prirodnih resursa; zaštite biološke, geološke i predione raznovrsnosti; mjere zaštite i očuvanje prirode; izbjegavanje oštećenja prirode; zaštite i očuvanja zaštićenih divljih vrsta biljaka, životinja i gljiva.

– Posebni uslovi, zabrane i ograničenja zaštite prirode koji su vezani za planiranje – izbor lokacija i definisanje vrsta i kapaciteta privremenih građevinskih objekata u zoni zahvata predmetnog Programa, a odnose se na: (i) izbor mikrolokacija novih privremenih objekata van zone zaštićenih područja; (ii) nedozvoljenu gradnju objekata koji zbog svojih karakteristika (način izgradnje, vrsta, veličina/kapacitet, tehnologija i sl.) mogu da oštete ili imaju uticaj na prirodne vrijednosti zaštićenih područja.

USLOVI I MJERE ZAŠTITE NEPOKRETNIH KULTURNIH DOBARA I NJIHOVE ZAŠTIĆENE OKOLINE

U postupku sprovođenja Programa privremenih objekata na teritoriji Glavnog grada Podgorica potrebno je obezbijediti zaštitu kulturnih dobara i njihove okoline, na način kojim se poštuje njihov integritet i status i dosljedno sprovode mjere zaštite.

Programom nijesu predviđene intervencije na kulturnim dobrim, kao ni intervencije kojima se direktno utiče na stanje kulturnih dobara.

Pri realizaciji privremenih objekata u okviru zaštićene okoline kulturnih dobara potrebno je obezbijediti očuvanje njihovog integriteta, kulturno-istorijskih i ambijentalnih vrijednosti, sprječavanjem aktivnosti kojima se može uticati na izgled, svojstvo, osobenost, značenje ili značaj kulturnog dobra.

Ukoliko se prilikom iskopa terena za potrebe postavljanja i izgradnje privremenih objekata, naiđe na arheološke ili druge nalaze, koji mogu biti kulturno dobro, obavezno je prekinuti radove, obavijestiti organ uprave nadležan za zaštitu kulturnih dobara, kako bi se izvršila neophodna istraživanja i druge radnje i aktivnosti u skladu sa članom 87 i 88 Zakona o zaštiti kulturnih dobara („Sl. list CG“, br. 49/10, 40/11, 44/17, 18/19 i 84/24).

Postupak realizacije Programa sprovoditi tako da se ne zadire u zonu kulturnih dobara i njihove zaštićene okoline u skladu sa Zakonom o zaštiti kulturnih dobara („Sl. list CG“, br. 49/10, 40/11, 44/17, 18/19 i 84/24).

U postupku definisanja urbanističko-tehničkih uslova za privremene objekte u kontaktu sa kulturnim dobrom potrebno je pribaviti uslove Uprave za zaštitu kulturnih dobara.

U predloženoj zaštićenoj okolini kulturnih dobara onemogućiti gradnju kojom se narušava prostorni i vizuelni integritet cjeline. U predloženoj zaštićenoj okolini ne graditi objekte većih visina ili visoke gustine izgrađenosti, kao ni infrastrukturne objekte većih dimenzija.

USLOVI ZA LICA SMANJENE POKRETLJIVOSTI I LICA SA INVALIDITETOM

Tehničkom dokumentacijom obezbijediti prilaz i upotrebu objekta/objekata licima smanjene pokretljivosti u skladu sa članom 30 Zakona o izgradnji objekata i Pravilnikom o bližim uslovima i načinu prilagođavanja objekata za pristup i kretanje lica smanjene pokretljivosti i lica sa invaliditetom ("Službeni list CG", br. 41/25).

INFRASTRUKTURNI USLOVI

Uslovi priključenja na tehničku infrastrukturu

- Tehnička infrastruktura podrazumijeva kompletnu opremljenost u skladu sa najvišim standardima i važećom regulativom;
- Prilikom izrade tehničke dokumentacije pribaviti tehničke uslove za relevantnu infrastrukturu od nadležnog organa.

Uslovi za priključenje privremenih objekata na infrastrukturu i posebni tehnički uslovi

Vodovodne i kanalizacione, elektro i tk instalacije u privremenom objektu i izvan njega projektovati u skladu sa važećim propisima i standardima. Priključenje na postojeće infrastrukturne sisteme projektovati prema uslovima dobijenim od nadležnih javnih preduzeća.

Saobraćajni uslovi

Lokacija na koju se postavlja privremeni objekat/objekti mora imati obezbijeđen pristup sa javne površine, osim lokacija sa pokretnim i plutajućim privremenim objektima ili otvorenoj površini u funkciji privremenog objekta.

Izuzetno, lokacije koje nemaju mogućnost obezbijeđenja kolskog pristupa, može se obezbijediti samo pješački pristup sa javne površine uz obezbijeđenje prava službenosti prolaza.

Posebni uslovi

U slučaju da se u okviru navedene lokacije nalazi određeni zaštitni pojas (putni i/ili željeznička infrastruktura, objekti energetike, vodoizvorišta, objekti odbrane, objekti sanitarne zaštite i sl.) neophodno je postupiti u skladu sa važećim propisima i standardima.

POTREBA IZRADE URBANISTIČKOG RJEŠENJA

Tehnička dokumentacija:

- Revidovani glavni projekat;
- Tipski projekat;
- Atest proizvođača;
- Elaborat procjene uticaja na životnu sredinu u skladu sa Uredbom o projektima za koje se vrši procjena uticaja zahvata na životnu sredinu („Sl. list RCG“, br. 20/07, „Sl. list CG“, br. 47/13, 53/14 i 37/18).

POTREBA PRIBAVLJANJA SAGLASNOSTI GLAVNOG GRADSKOG ARHITEKTE

Shodno članu 117 Zakona o planiranju prostora i izgradnji objekata, odredba stava 2 tačka 4 ovog člana, potrebna saglasnost Glavnog gradskog arhitekta (saglasnost iz člana 87 stav 7 Zakona o planiranju prostora i izgradnji objekata).

VREMENSKI PERIOD NA KOJI SE IZDAJU PREDMETNI UTU

Ovi uslovi važe za period od 18.12.2025. godine do 17.11.2030. godine.

NAPOMENA:

Shodno članu 117 Zakona o planiranju prostora i izgradnji objekata, korisnik je dužan da 15 dana prije postavljanja privremenog objekta, dostavi prijavu postavljanja privremenog objekta Upravi za inspeksijske poslove Glavnog grada sa ovim urbanističko-tehničkim uslovima, Tehničkom dokumentacijom, saglasnošću Glavnog gradskog arhitekta i

dokazom o pravu svojine, odnosno drugom pravu na zemljištu – saglasnost vlasnika parcele.

Urbanističko – tehnički uslovi su informacija Programa privremenih objekata za teritoriju Glavnog grada za period 2025–2030. godine i na osnovu njih se ne stiče nikakvo pravo, već predstavljaju sastavni dio dokumentacije.

DOSTAVLJENO:

- MTEL D.O.O., Bul. Svetog Petra Cetinjskog br. 143;
- Uprava za inspekcijske poslove Glavnog grada;
- a/a.

OBRADIVAČI URBANISTIČKO-TEHNIČKIH USLOVA

Milenko Sekulić, dipl. ing.
Samostalni savjetnik II

Potpis obrađivača:

Šefica odjeljenja za upravno – pravne
poslove
Marina Bulatović, dipl. ecc.

Marina Bulatović

OVLAŠĆENO SLUŽBENO LICE:

Andrija Babović, dipl. ecc. master

SEKRETAR

Potpis ovlašćenog službenog lica:

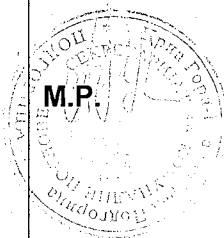

PRILOZI:

- List nepokretnosti.

Izbor katastarske opštine

DOLOVI
 DONJA GORICA
 DONJE STRAVČE
 DONJI KOKOTI
 DONJI ZATRIJEBAČ
 DRAŽEVINA
 DUŠKE
 FARMACI
 FUNDINA
 GOLJEMADI
 GOLUBOVCI
 GORNJE STRAVČE
 GORNJI ZATRIJEBAČ
 GOSTILJ
 GRADAC
 GRBAVCI
 GRBI DO
 GRUDA
 HOTI
 KLOPOT
 KOPILJE
 KOČI
 KRŽANJA
 LIJEVA RIJEKA
 LJEŠNJE
 LOPATE
 LUTOVO
 MAHALA
 MASLINE
 MATAGUŽI
 MEDUN
 MOMČE
 MRKE
 OPASANICA
 ORAHOVO
 ORASI
 PELEV BRIJEG
 PODGORICA I
 PODGORICA II
 PODGORICA III
 PROGONOVIĆI
 RADEČA
 RADOVČE
 RIJEKA
 ROGAMI
 SEOCA
 SLACKO
 STANJEVIĆA RUPE
 STARI TRABUJIN
 STUPOVI
 TOLOŠI
 TREBJEŠICA
 TRMANJE
 UBLI
 VELJE BRDO
 VERUŠA
 VRANJ
 VRANJINA
 VRBICA
 VUKOVCI
 VUKSAN LEKIĆ
 ĐURKOVIĆI

Pretraga katastra nepokretnosti

PODGORICA->HOTI

PRETRAGA PO

listu nepokretnosti broju parcele

Broj parcele 2444

Pretraži

Rezultat pretrage

Spisak parcela

	Katastarska opština	LN	Broj parcele	Podbroj
1	HOTI	408	2444	0

Nosioci prava Parcele Objekti Tereti Aktivni zahtjevi

Nosioci prava - LN 408

	Ime/naziv	Obim prava	Vrsta prava	Vrsta svojini	Vrsta obima
1	CRNA GORA	1/1	Svojina		

Brisanje selekcije: DESELEKTUJ Štampa izvoda: IZVOD Štampa lista nepokretnosti: PREPIS

Društvo za telekomunikacije "MTEL" d.o.o. Kralja Nikole 27a 81000 Podgorica, Crna Gora Broj: 8861 Datum: 12.04.2013	Nicović Pavle Ul. Bardaj - Tuzi 81000 Podgorica, Crna Gora
ž.r. 530 – 13570-43, NLB Montenegrobanka PIB: 02655284, PDV: 30/31-06150-3 registarski broj: 5-0368574/015	ž.r. 530-0020100113458-57 NLB Montenegrobanka a.d. JMBG: 0805971210050 Br. lk. 699441759 EK Tuzi

UGOVOR O ZAKUPU

Zaključen između:

1. Nicović Pavle
(u daljem tekstu: **ZAKUPODAVAC**),

i

2. Društva za telekomunikacije „Mtel“ d.o.o.
(u daljem tekstu: **ZAKUPAC**),
koga zastupa Izvršni direktor Vladimir Lučić, dipl. ing.

U daljem tekstu: Ugovorne strane

PREAMBULA:

Vlasnik zemljišta iz Lista nepokretnosti 132 KO Hoti, Đusta Vuljaj, JMBG:2905949215210, je punomoćjem OVP 601/2013 od 09.04.2013. godine ovlastila Nicović Pavla da može sa Društvom za telekomunikacije Mtel d.o.o. Podgorica zaključiti ugovor o zakupu predmetnog zemljišta, pa ugovorne strane zaključuju ugovor o zakupu kako slijedi:

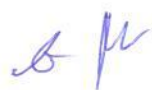

Član 1.

Predmet ugovora

Predmet ovog Ugovora je uspostavljanje zakupodavnog odnosa između ugovornih strana na dijelu katastarskih parcela/objekata upisanih u Listu nepokretnosti broj 132, KO Hoti, opština Podgorica, za postavljanje radio bazne stanice sa pripadajućom opremom i uređajima, kao i WiMAX opreme, kao i druge opreme i uređaja neophodnih za izgradnju, funkcionisanje, eksploataciju i održavanje sistema radio-mobilne telefonije ZAKUPCA.

ZAKUPODAVAC dozvoljava prolaz elektro-energetskog kabla za priključenje opreme i uređaja iz stava 1. ovog člana, kao i adekvatnog gromobranskog uzemljenja preko zemljišta u svom vlasništvu, što podrazumjeva prekopavanje dijela predmetnog zemljišta u potrebnoj dužini.

ZAKUPAC će predmetno zemljište koristiti i kao dio prilaznog puta do telekomunikacionog objekta.

Član 2.

Obaveze ZAKUPODAVCA

ZAKUPODAVAC je u obavezi da:

- omogućiti i obezbijediti ZAKUPCU nesmetano korišćenje zakupljenog zemljišta, postavljanje, montažu, instalaciju, rad, održavanje i eksploataciju uključujući i zamjenu i obnavljanje u cjelini ili pojedinačnih djelova opreme i uređaja iz člana 1. ovog Ugovora;

- obezbijediti i omogućiti nesmetan pristup zakupljenom zemljištu, opremi i uređajima licima ovlaštenim od strane ZAKUPCA u bilo koje vrijeme neprekidno 24 časa dnevno 7 (sedam) dana u nedelji;

- spriječiti, odnosno uzdrži se od zaključivanja ugovora, preduzimanja drugih pravnih poslova, radnji ili postupaka koji bi ometali ili onemogućavali rad uređaja i opreme ZAKUPCA u mirnom korišćenju zakupljenog zemljišta;

- pruži ZAKUPCU pravnu pomoć u slučaju uznemiravanja na objektu počinjenih od strane trećih lica i preduzme sve neophodno da se takvo ometanje ili uznemiravanje najhitnije otkloni

- obezbijediti ZAKUPCU da u svako doba opremu i uređaje iz člana 1. ovog Ugovora slobodno demontira i iznese.

Član 3.

Obaveze ZAKUPCA

ZAKUPAC je u obavezi da:

- zakupljeno zemljište koristi samo za namjene predviđene ovim Ugovorom;

- o svom trošku postavi odgovarajuće brojilo električne energije radi priključenja opreme i uređaja iz člana 1. na električnu mrežu i snosi troškove utrošene električne energije očitane po brojilu.

Član 4.

Zakupnina i način plaćanja

Ugovorne strane su saglasne da mjesečna zakupnina zemljišta iz člana 1 ovog Ugovora iznosi **200,00** (dvijestotine) eura, neto.

ZAKUPAC prihvata, da za prvi jednogodišnji period zakupa plati zakupninu u iznosu od 2400,00 (dvijehiljadčetiristotine) eura neto unaprijed u roku od 15 dana od dana puštanja u rad opreme i uređaja iz člana 1 ovog ugovora, na žiro račun ZAKUPODAVCA br. 530-0020100113458-57 NLB Montenegrobanka a.d., čime je ZAKUPAC za godinu dana izmirio obaveze, i po ovom osnovu ZAKUPODAVAC ne može imati bilo kakva naknadna ili dodatna potraživanja.

Ugovorne strane su saglasne da će ZAKUPAC uplaćivati zakupninu za naredne jednogodišnje periode unaprijed, u roku od 15 dana od započinjanja novog jednogodišnjeg perioda, i po ovom osnovu ZAKUPODAVAC ne može imati bilo kakva naknadna ili dodatna potraživanja.

Ugovorne strane su saglasne da obaveze po osnovu poreza na zakup obračunava, obustavlja i uplaćuje ZAKUPAC u skladu sa pozitivno zakonskim propisima, a porez na nepokretnosti na osnovu Zakona o porezu na nepokretnosti plaća ZAKUPODAVAC.

Član 5.

Trajanje zakupa

Ovaj Ugovor stupa na snagu danom obostranog potpisivanja i zaključuje se na period važenja od 5 (pet) godina.

Ukoliko ni jedna od ugovornih strana ne otkáže dalje važenje ovog Ugovora najkasnije na godinu dana prije isteka roka iz prethodnog stava, važenje ovog Ugovora se obnavlja za naredne uzastopne jednogodišnje periode sve dok jedna od ugovornih strana ne otkáže dalje važenje ovog ugovora otkazom koji mora biti saopšten drugoj ugovornoj strani najkasnije na 3 (tri) mjeseca pre isteka tekućeg jednogodišnjeg perioda.

Broj produženja u smislu prethodnog stava nije ograničen.

Član 6.

Raskidne odredbe

Ugovorne strane mogu raskinuti ovaj ugovor:

- ZAKUPODAVAC u slučaju da se ZAKUPAC ne pridržava obaveza iz ovog ugovora, kao i ukoliko ne plati ugovorenu naknadu u roku od 30 (trideset) dana po isteku prethodnog perioda za koji je obračunata zakupnina, a to ne učini ni po pisanoj opomeni u narednom roku od 15 (petnaest) dana;

- ZAKUPAC u slučaju da ZAKUPODAVAC ne ispuni svoje obaveze kako je to ovim Ugovorom predviđeno ili kada prestane potreba, ili ako tehnički ili drugi uslovi (zaklonjena optička vidljivost, pojava izvora smetnji, akti nadležnih organa i dr.) za planirano funkcionisanje instalirane opreme i uređaja postanu neadekvatni za namjensko korišćenje prostora iz člana 1 ovog Ugovora. U svakom slučaju, ukoliko se nakon zaključenja ovog Ugovora pojave okolnosti koje isključuju odnosno ograničavaju pravo zakupa u ugovorenom obimu, nastale bez krivice ZAKUPCA, ZAKUPAC ima pravo jednostrano raskinuti ovaj ugovor. ZAKUPAC zadržava sva vlasnička prava na instaliranoj i pratećoj opremi iz člana 1 ovog ugovora i po raskidu ili isteku ovog Ugovora. ZAKUPAC ima pravo na povraćaj više uplaćenih, a nerealizovanih sredstava ukoliko do raskida Ugovora dođe krivicom ZAKUPODAVCA.

Ostale odredbe

Član 7.

U slučaju da određena odredba ovog Ugovora postane nevažeća i/ili ništava, to neće uticati na ostale odredbe Ugovora. Nevažeća odredba biće zamijenjena odgovarajućom odredbom Ugovora koja će zadovoljavati smisao i cilj zamijenjene odredbe, a biće sačinjena u skladu sa važećim propisima.

Izmjene i dopune ovog Ugovora mogu se vršiti samo u pisanoj formi.

Član 8.

ZAKUPODAVAC dozvoljava da bez njegove dalje saglasnosti ZAKUPAC podnese ovaj Ugovor nadležnim organima radi pribavljanja propisanih dozvola ili saglasnosti.

ZAKUPODAVAC garantuje ZAKUPCU, da naknadnih ili dodatnih potraživanja, osim onih predviđenih članovima 3 i 4 ovog ugovora, po ovom ugovoru neće biti. U slučaju da od strane bilo kog trećeg lica nastanu naknadna ili dodatna potraživanja po osnovu korišćenja predmetnog zemljišta/objekta prema ZAKUPCU, kao i njegovim ovlaštenim licima i podizvođačima, ZAKUPODAVAC zaključenjem ovog ugovora prihvata obavezu da ih u cjelosti snosi o sopstvenom trošku.

Član 9.

Ovaj ugovor predstavlja ugovornu volju ugovornih strana i sadrži sve elemente koje su ugovarači ugovorili. Nikakav drugi dokument koji prethodi ovom ugovoru, u bilo kojoj formi, niti bilo kakvi pregovori ili usmena obećanja ako su eventualno dati ne mogu imati uticaja na važnost ovog ugovora, niti mijenjati njegove odredbe.

Za sve što nije predviđeno ovim Ugovorom, primjenjivaće se odredbe ZOO-a i odredbe drugih pozitivno-pravnih propisa Crne Gore koji uređuju odnose koji su predmet ovog Ugovora.

Sve eventualne sporove i nesporazume koji bi mogli nastati iz ovog Ugovora i povodom ovog Ugovora, strane će pokušati da riješe sporazumno u roku od 15 dana od dana nastanka istih. U suprotnom, utvrđuju nadležnost stvarno nadležnog suda u Podgorici.

Član 10.

Ovaj Ugovor je sačinjen u 4 (četiri) istovjetna primjerka, od kojih ZAKUPODAVAC zadržava 2 (dva) primjerka a ZAKUPAC 2 (dva) primjerka.

za ZAKUPODAVCA

Nicović Pavle

Nicović Pavle

JMBG: 0805971210050

za ZAKUPCA



Vladimir Lučić
Vladimir Lučić, dipl.ing.
IZVRŠNI DIREKTOR

Handwritten initials in blue ink.

2. PROJEKTI ZADATAK



Društvo za telekomunikacije „Mtel“ d.o.o.

Bulevar Svetog Petra Cetinjskog br.143
81000 Podgorica, Crna Gora
Registarski broj: 5-0368574/036
PIB : 02655284

PROJEKTNI ZADATAK

za izradu Idejnog rješenja
na lokaciji "PG47 Jagoda" - Opština Tuzi

1. CILJ I SVRHA IZRADE TEHNICKE DOKUMENTACIJE

Za potrebe kompanije „MTEL“ DOO potrebno je uraditi Idejno rješenje za lokaciju „PG47 Jagoda“ na kojoj se planira postavljanje antenskih stubova sa pratećom infrastrukturom. Konstrukcija stuba kao i odgovarajuća ostala infrastruktura se projektuje da omoguće instalaciju antena i prateće opreme za mobilnu telefoniju.

Cilj projekta je da se izgradi neophodna infrastruktura na koji bi se naknadno postavila telekomunikaciona oprema mobilnih operatora, a koja bi služila za poboljšanje signala mobilne telefonije na teritoriji Opština Tuzi.

2. PREDMET TEHNICKE DOKUMENTACIJE

Predmet tehničke dokumentacije su dva cjevasta fasadna nosača od čeličnih kružnih profila i čelična platforma na armirano betonskim blokovima. Namjena fasadnih cjevastih profila je da služe kao nosači antenskih sistema i prateće telekomunikacione opreme za mobilnu telefoniju.

3. PODACI O LOKACIJI

Naziv lokacije stuba: PG47 Jagoda, dio katastarske parcele 2444 KO Hoti (krov karaule) -, Opština Tuzi.

Koordinate loakcije: 42°22'16.49"N 19°25'27.90"E

Nadmosrska visina: 724m.

INVESTITOR
IZVRŠNI DIREKTOR „MTEL“ D.O.O



Zoran Milovanović

3. TEKSTUALNA DOKUMENTACIJA

TEHNIČKI OPIS

uz Idejno rješenje privremenog objekta za komunalne usluge i infrastrukturu - fiksna radiokomunikaciona stanica (infrastruktura za mobilnu telefoniju).

OPŠTI PODACI

Lokacija

Lokacija na kojoj se planira predmetni projekat se nalazi u mjestu Hoti, Opština Podgorica.

Projektna lokacija je u blizini nekadašnje vojne karaula.

Oprema će se smjestiti na napuštenom objektu na lokaciji.

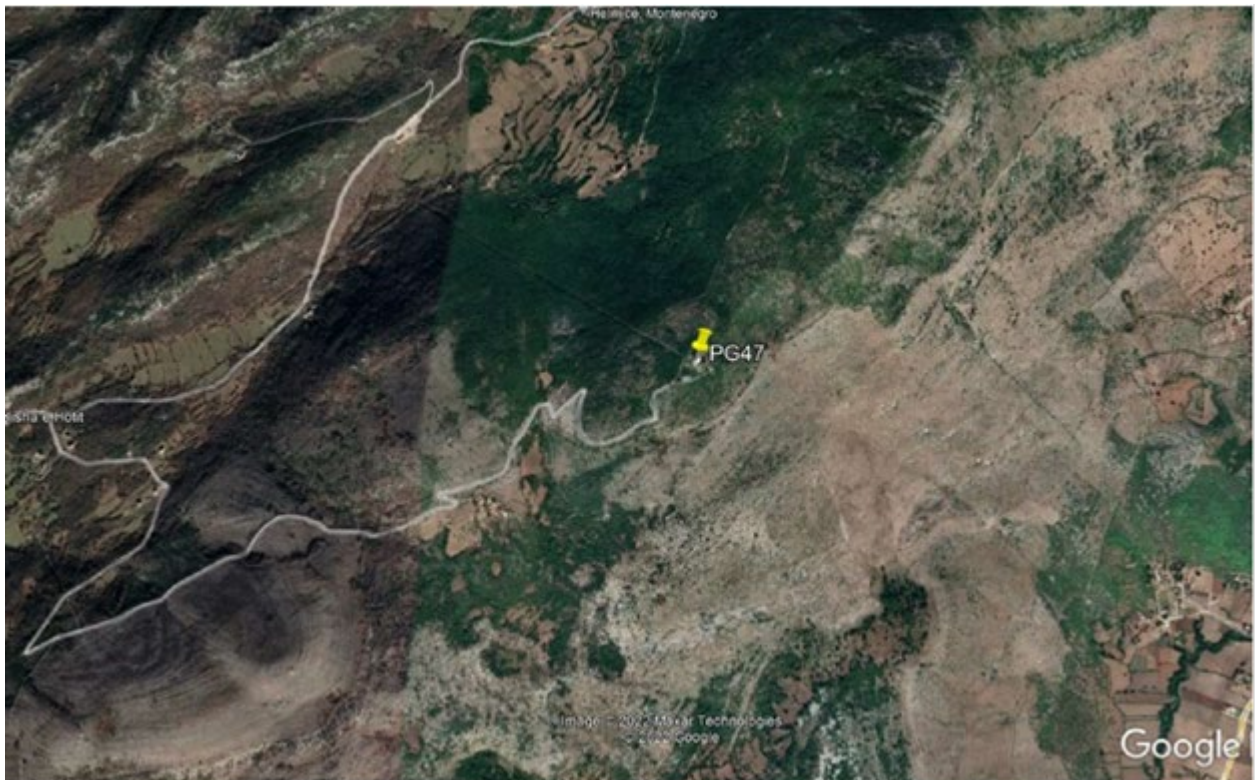

Slika 2.1. Lokacija bazne stanice



Slika 2.2. Izgled objekta

Za potrebe Investitora izvršice se montaža opreme na prikazanom objektu.
 Predviđeno mjesto je na krovu i fasadnim zidovima izgrađenog objekta koji se nalazi katastarskoj parceli broj 2444 KO Hoti, Tuzi.

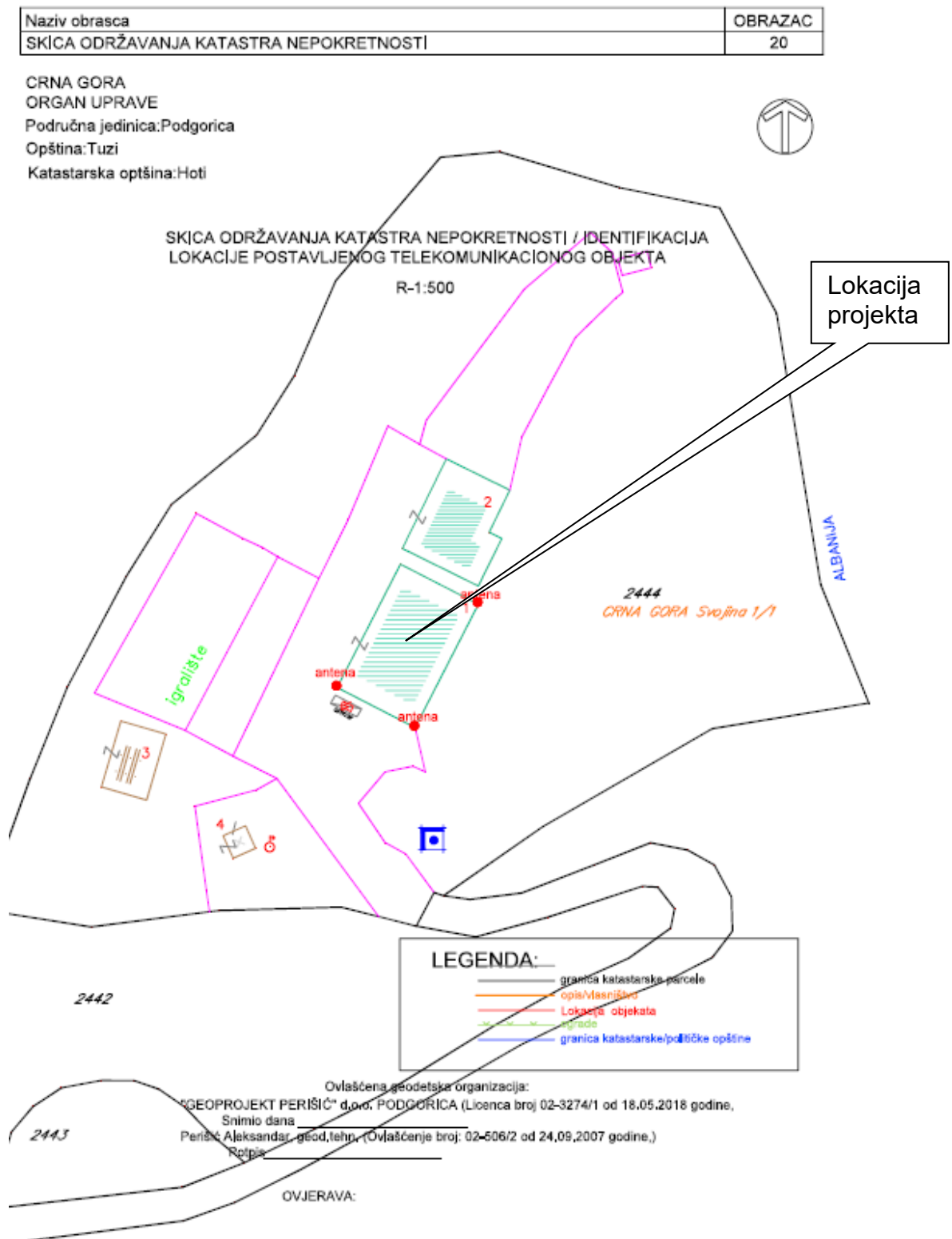

Slika 2.3. Izvod iz katastra nepokretnosti

Postojeći objekat je zidane konstrukcije, spratnosti P+Pk. Krovna objekta je dvovodni kosi krov. Ukupna visina objekta je 8,10m.

Objekat

Objekat je projektovan u svemu prema projektnom zadatku investitora za predmetnu parcelu, uz poštovanje smjernica datih u urbanističko - tehničkim uslovima, kao i prema važećim standardima za ovaj tip objekta.

Antenski nosači za montažu antenskog sistema će se ugraditi na fasadnim zidovima objekta, dok će se prateća telekomunikaciona oprema za spoljašnju montažu montirati uz objekat.

Antenski nosači sa antenskim sistemima na lokaciji na kojoj je planiran privremeni objekat koji je predmet idejnog rješenja će svojim izgledom i gabaritom biti uklopljeni u ambijent lokacije, na kojoj se pozicionira.

Konstruktivno rješenje

Za instalaciju antenskog sistema predviđena su tri čelična nosača od čeličnih cjevastih profila.

Antenski nosač 1 sektora 1 i 2, ukupne visine 6,6m, izrađen je od dva montažna nastavka koji su od čeličnih cjevastih profila prečnika Ø139,7x5mm - 3m i Ø114,3x4mm - 3,6m.

Antenski nosač 2, sektora 3, ukupne visine 5,0m, izrađen je od dva montažna nastavka koji su od čeličnih cjevastih profila prečnika Ø139,7x5mm - 2,25m i Ø114,3x4mm - 2,75m.

Antenski nosač 3, sektora 4 i 5, ukupne visine 5,0m, izrađen je od dva montažna nastavka koji su od čeličnih cjevastih profila prečnika Ø139,7x5mm - 2,25m i Ø114,3x4mm - 2,75m.

Antenski nosač 4, nosač link antene, ukupne visine 1,85m, od čeličnog cjevastog profila prečnika Ø114,3x4mm - 1,850m.

Na svakom sektoru se vrši montaža po jedne panel antene tipa K 739686. Baze panel antena su na +6,70m na AN2 i AN3, i +9,60m na AN1. Ispod panel antena se montiraju moduli RRUS2217.

Na AN32 se postavlja i link antena Ø0,6m na visini +4,70m.

Materijalizacija

Visine antenskih nosača i dimenzije kabineta i antenskog sistema iz prethodnog poglavlja, određeni su u zavisnosti od uslova za optimalno funkcionisanje fiksne radiokomunikacione stanice i uslova konkretne lokacije.

Sve ostalo raditi u skladu sa važećim propisima i normativima u građevinarstvu i u skladu sa Zakonom o izgradnji objekata i urbanističko tehničkim uslovima koji su izdati za ovaj objekat.

Prema preporukama iz urbanističko tehničkih uslova koji su izdati od strane Sekretarijata za komunalne poslove Glavnog grada Podgorica, za ovaj objekat, izvršeno je usklađivanje sa smjericama iz Pravilnika i tekstualnim dijelom Programa koji se odnosi na ovakvu vrstu objekata.

Spisak primijenjenih propisa, preporuka i važećih standarda, prema kojima je objekat projektovan i prema kojima će se izvoditi radovi

Idejno rješenje predmetnog objekta je izrađeno u skladu sa sledećim nacionalnim zakonima, standardima i pravilnicima:

- Projektnim zadatkom investitora;
- Urbanističko tehnički uslovi br. 04-335/25-5874 od 17.12.2025. godine;
- Zakon o izgradnji objekata ("Sl.list CG", br. 19/25, 92/25, 160/25);
- Pravilnik o načinu izrade, sadržini i ovjeri tehničke dokumentacije za građenje objekta ("Sl.list Crne Gore", br.53/25);
- Pravilnik o vrstama i bližim uslovima postavljanja odnosno građenja i uklanjanja privremenih objekata ("Sl.list Crne Gore", br. 150/25);
- Pravilnik o načinu izrade, sadržini i ovjeri tehničke dokumentacije za građenje objekta ("Sl.list Crne Gore", br. 53/25);
- Važeći zakoni, propisi, standardi i norme kvaliteta za ovu vrstu objekta.

Odgovorni projektant:

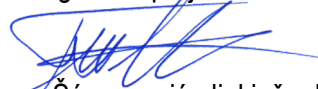

Goran Ščepanović, dipl.inž.arh.

Podgorica, maj 2026

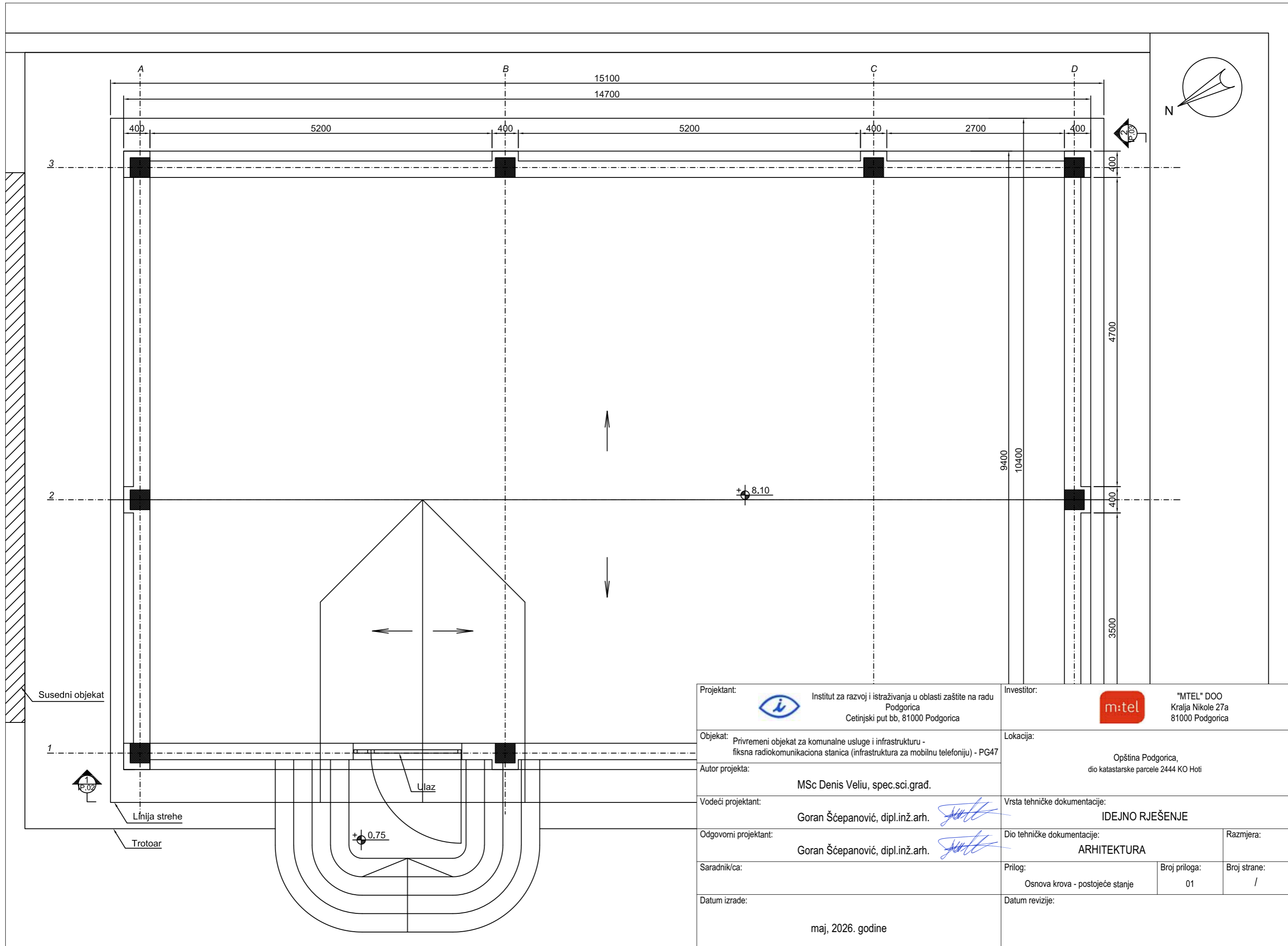

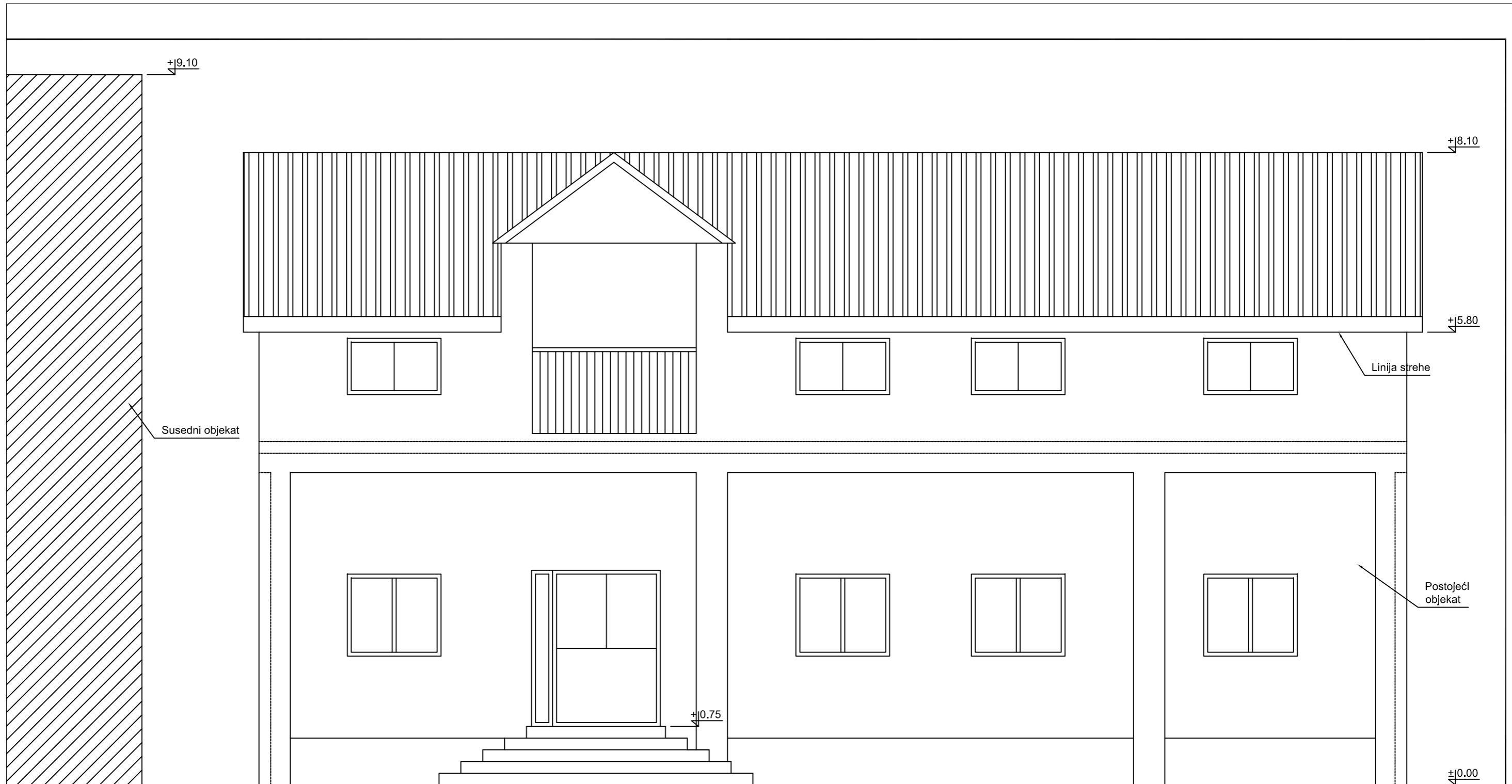

4. GRAFIČKA DOKUMENTACIJA



Projektant:  Institut za razvoj i istraživanja u oblasti zaštite na radu Podgorica Cetinjski put bb, 81000 Podgorica	Investitor:  "MTEL" DOO Kralja Nikole 27a 81000 Podgorica	
Objekat: Privremeni objekat za komunalne usluge i infrastrukturu - fiksna radiokomunikaciona stanica (infrastruktura za mobilnu telefoniju) - PG47	Lokacija: Opština Podgorica, dio katastarske parcele 2444 KO Hoti	
Autor projekta: MSc Denis Veliu, spec.sci.grad.	Vrsta tehničke dokumentacije: IDEJNO RJEŠENJE	
Vodeći projektant: Goran Šćepanović, dipl.inž.arh. 	Dio tehničke dokumentacije: ARHITEKTURA	
Odgovorni projektant: Goran Šćepanović, dipl.inž.arh. 	Prilog: Osnova krova - postojeće stanje	Razmjera: /
Saradnik/ca:	Broj priloga: 01	Broj strane: /
Datum izrade: maj, 2026. godine	Datum revizije:	



IZGLED 1-1
sa crteža IP.01

Projektant:  Institut za razvoj i istraživanja u oblasti zaštite na radu Podgorica Cetinjski put bb, 81000 Podgorica	Investitor:  "MTEL" DOO Kralja Nikole 27a 81000 Podgorica
Objekat: Privremeni objekat za komunalne usluge i infrastrukturu - fiksna radiokomunikaciona stanica (infrastruktura za mobilnu telefoniju) - PG47	Lokacija: Opština Podgorica, dio katastarske parcele 2444 KO Hoti
Autor projekta: MSc Denis Veliu, spec.sci.grad.	Vrsta tehničke dokumentacije: IDEJNO RJEŠENJE
Vodeći projektant: Goran Šćepanović, dipl.inž.arh. 	Dio tehničke dokumentacije: ARHITEKTURA
Odgovorni projektant: Goran Šćepanović, dipl.inž.arh. 	Razmjera:
Saradnik/ca:	Prilog: Izgleđ 1-1 - postojeće stanje
Datum izrade: maj, 2026. godine	Broj priloga: 02
	Broj strane: /
	Datum revizije:

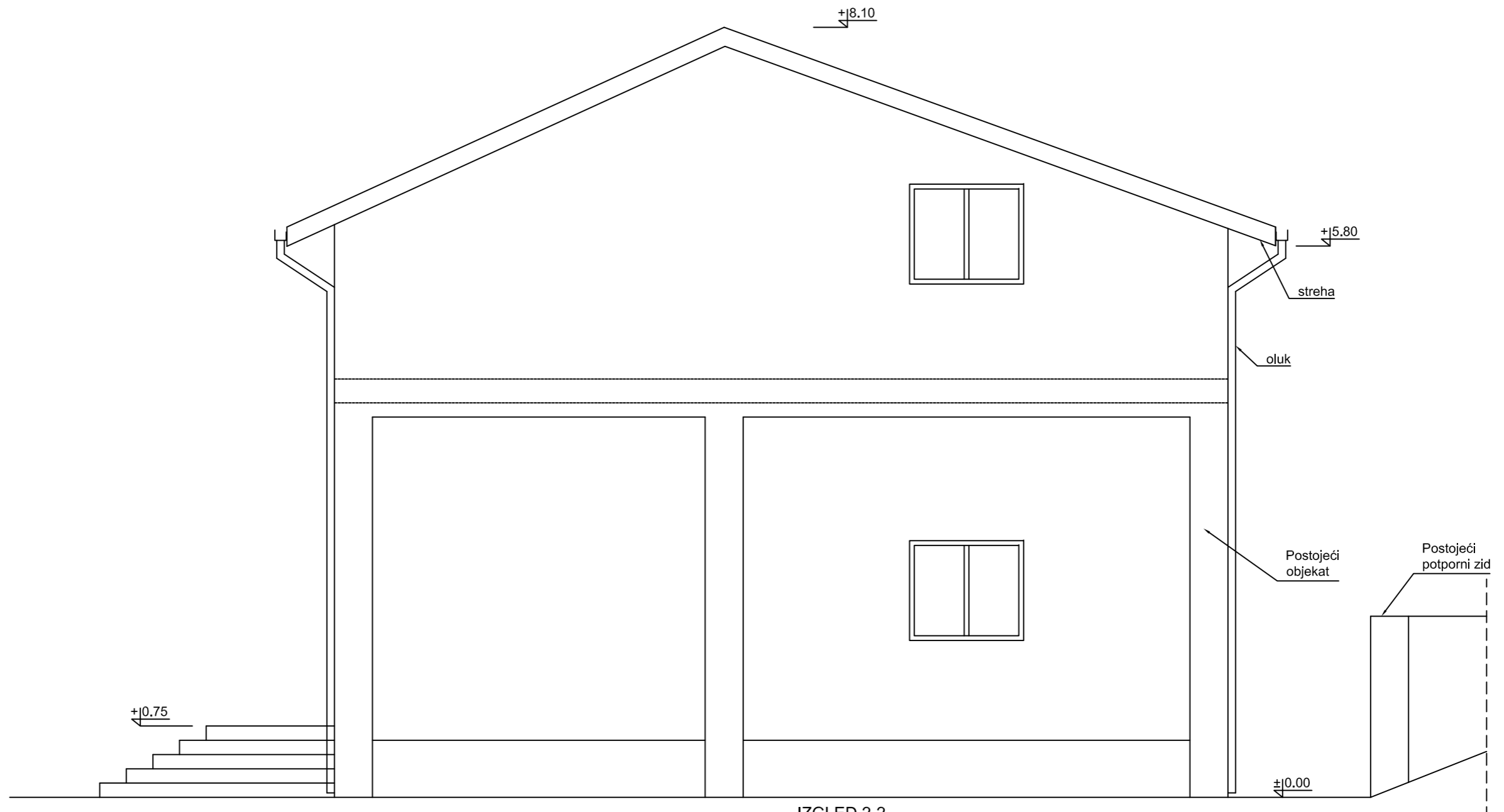

IZGLED 2-2
sa crteža IP.01

Projektant:  Institut za razvoj i istraživanja u oblasti zaštite na radu Podgorica Cetinjski put bb, 81000 Podgorica	Investitor:  "MTEL" DOO Kralja Nikole 27a 81000 Podgorica
Objekat: Privremeni objekat za komunalne usluge i infrastrukturu - fiksna radiokomunikaciona stanica (infrastruktura za mobilnu telefoniju) - PG47	Lokacija: Opština Podgorica, dio katastarske parcele 2444 KO Hoti
Autor projekta: MSc Denis Velju, spec.sci.grad.	Vrsta tehničke dokumentacije: IDEJNO RJEŠENJE
Vodeći projektant: Goran Šćepanović, dipl.inž.arh. 	Dio tehničke dokumentacije: ARHITEKTURA
Odgovorni projektant: Goran Šćepanović, dipl.inž.arh. 	Razmjera: /
Saradnik/ca:	Prilog: Izgleđ 2-2 - postojeće stanje
Datum izrade: maj, 2026. godine	Broj priloga: 03
	Datum revizije:

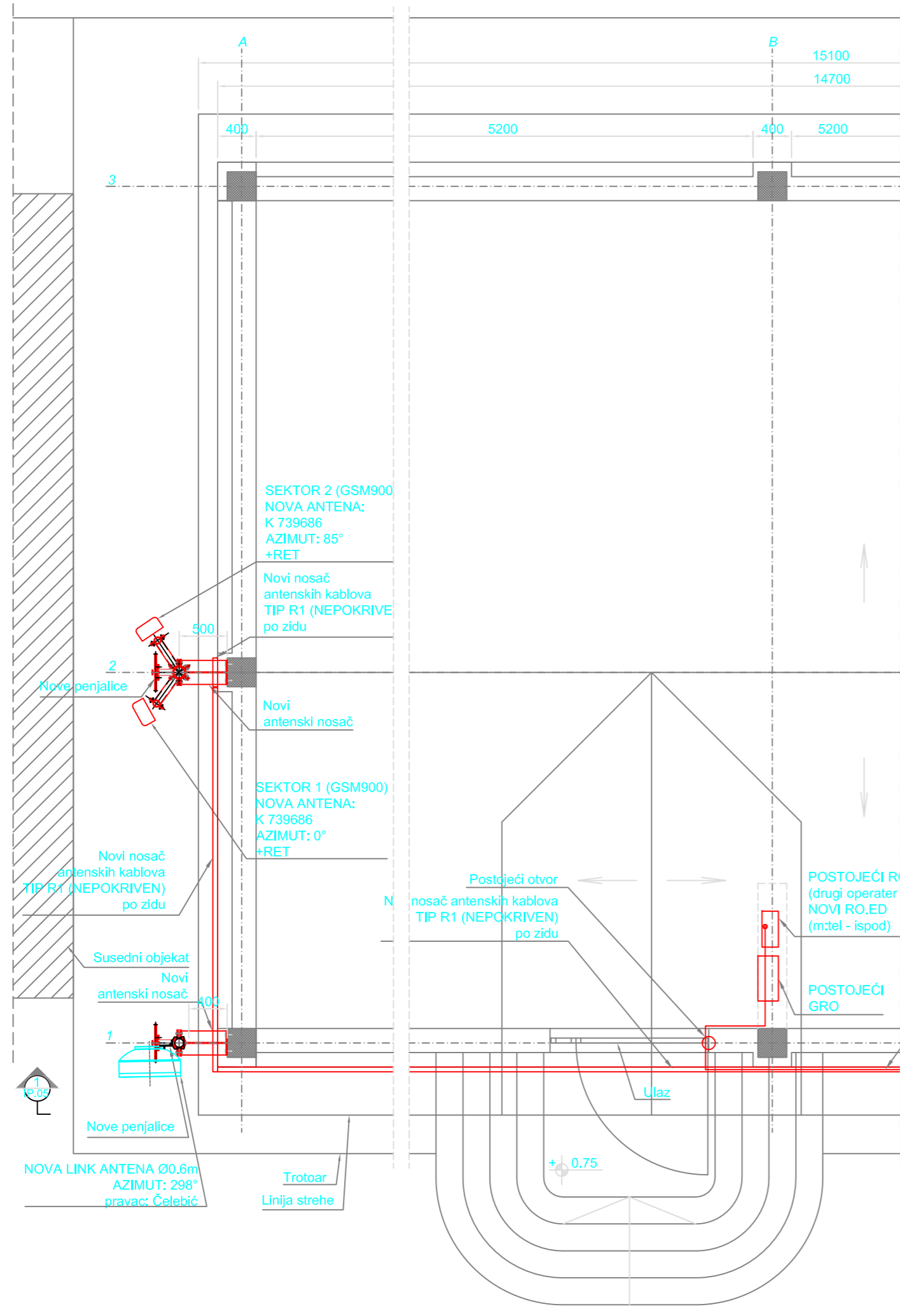

Projekant:	 Institut za razvoj i istraživanja u oblasti zaštite na radu Podgorica Cetinjski put bb, 81000 Podgorica	Investitor:	 "MTEL" DOO Kralja Nikole 27a 81000 Podgorica
Objekat:	Privremeni objekat za komunalne usluge i infrastrukturu - fiksna radiokomunikaciona stanica (infrastruktura za mobilnu telefoniju) - PG47	Lokacija:	Opština Podgorica, dio katastarske parcele 2444 KO Hoti
Autor projekta:	MSc Denis Veliu, spec.sci.grad.	Vrsta tehničke dokumentacije:	IDEJNO RJEŠENJE
Vodeći projektant:	Goran Šćepanović, dipl.inž.arh. 	Dio tehničke dokumentacije:	ARHITEKTURA
Odgovorni projektant:	Goran Šćepanović, dipl.inž.arh. 	Prilog:	Osnova krova - planirano stanje
Saradnik/ca:		Broj priloga:	04
Datum izrade:	maj, 2026. godine	Broj strane:	/
		Datum revizije:	

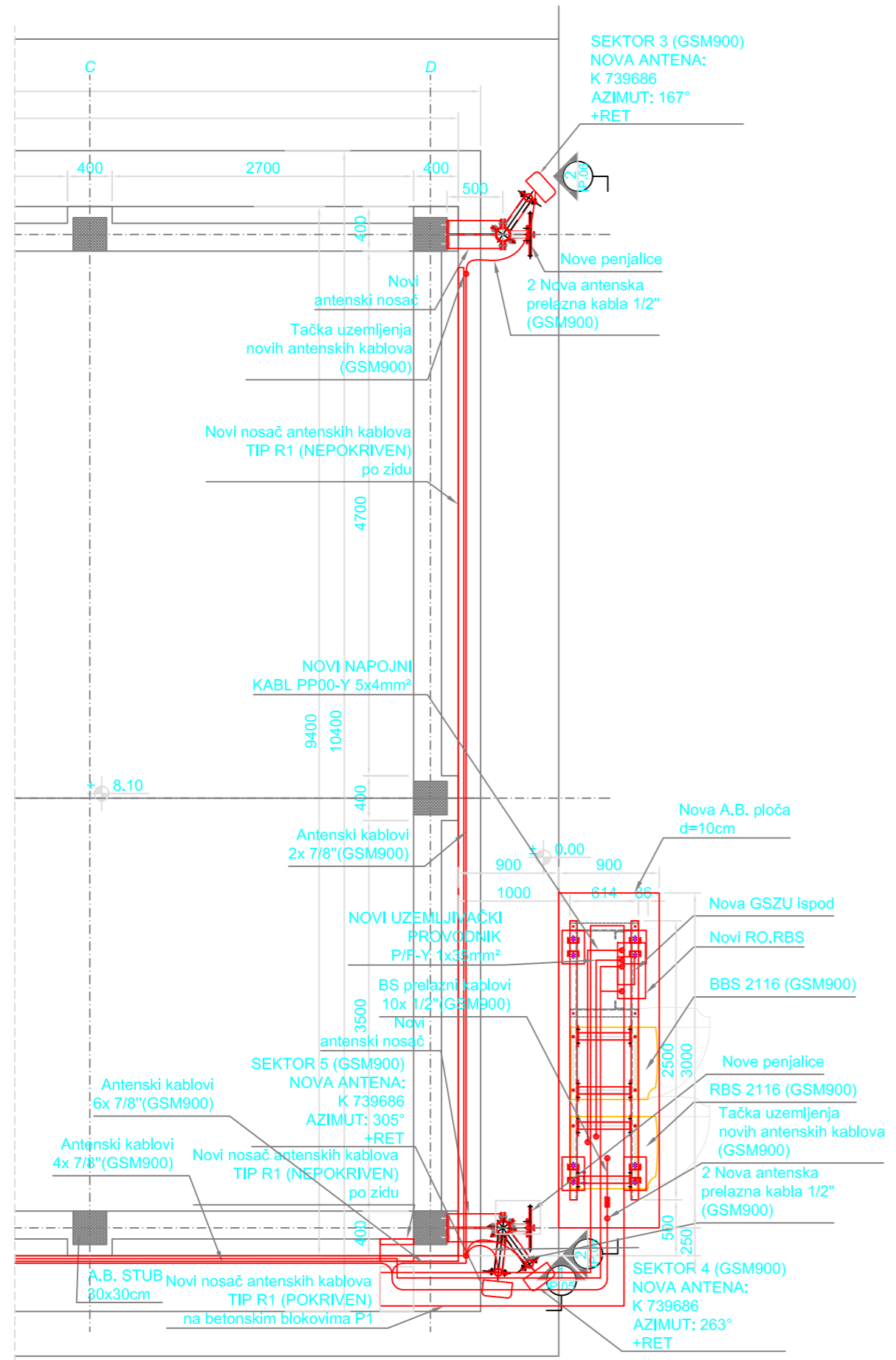

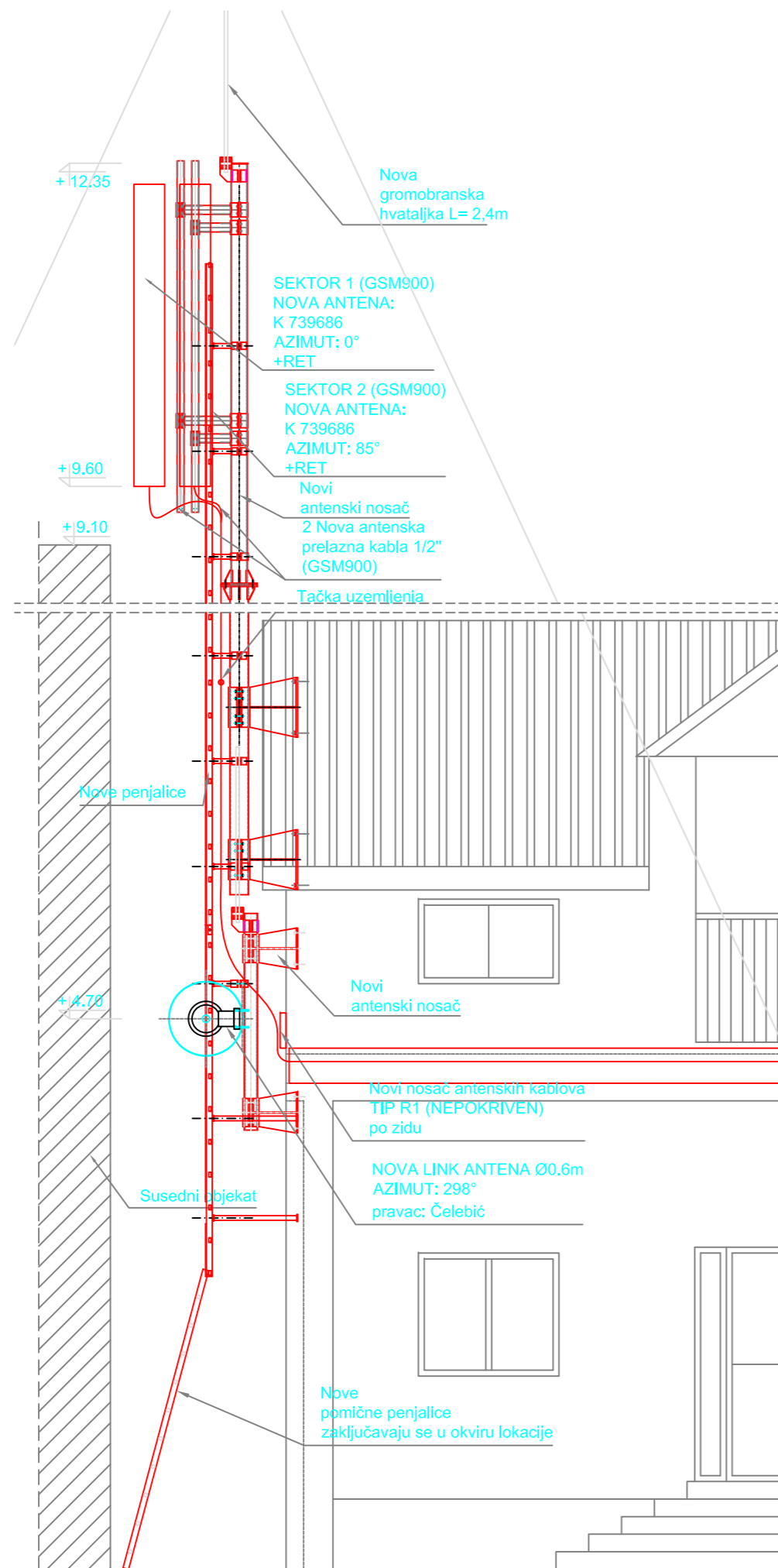

Projektant:  Institut za razvoj i istraživanja u oblasti zaštite na radu Podgorica Cetinjski put bb, 81000 Podgorica	Investitor:  "MTEL" DOO Kralja Nikole 27a 81000 Podgorica
Objekat: Privremeni objekat za komunalne usluge i infrastrukturu - fiksna radiokomunikaciona stanica (infrastruktura za mobilnu telefoniju) - PG47	Lokacija: Opština Podgorica, dio katastarske parcele 2444 KO Hoti
Autor projekta: MSc Denis Velju, spec.sci.grad.	Vrsta tehničke dokumentacije: IDEJNO RJEŠENJE
Vođeći projektant: Goran Šćepanović, dipl.inž.arh. 	Dio tehničke dokumentacije: ARHITEKTURA
Odgovorni projektant: Goran Šćepanović, dipl.inž.arh. 	Razmjera: /
Saradnik/ca:	Prilog: Osnova krova - planirano stanje
Datum izrade: maj, 2026. godine	Broj priloga: 05
Datum revizije:	Broj strane: /



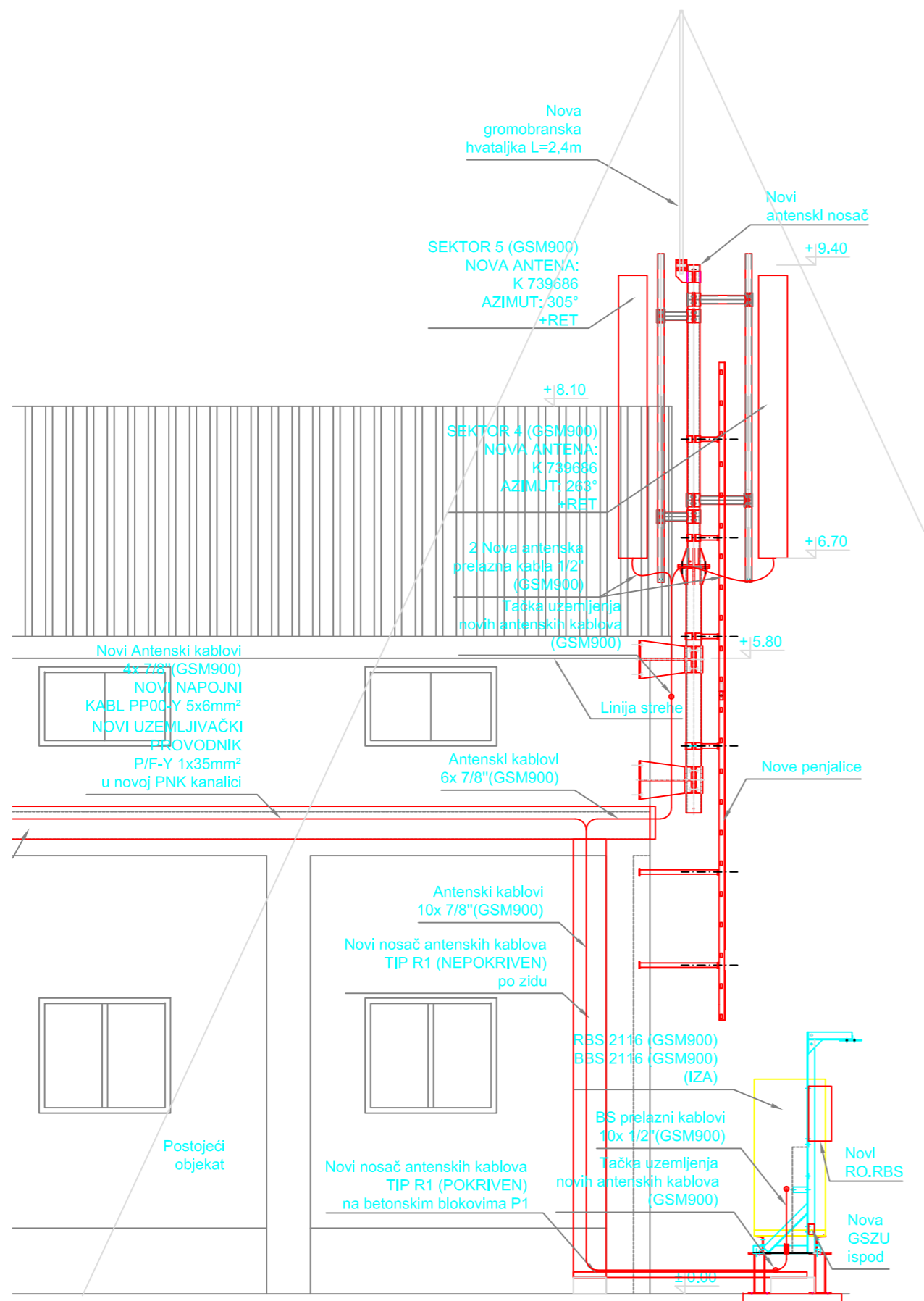

Projektant:	 Institut za razvoj i istraživanja u oblasti zaštite na radu Podgorica Cetinjski put bb, 81000 Podgorica	Investitor:	 "MTEL" DOO Kralja Nikole 27a 81000 Podgorica
Objekat:	Privremeni objekat za komunalne usluge i infrastrukturu - fiksna radiokomunikaciona stanica (infrastruktura za mobilnu telefoniju) - PG47	Lokacija:	Opština Podgorica, dio katastarske parcele 2444 KO Hoti
Autor projekta:	MSc Denis Velju, spec.sci.građ.	Vrsta tehničke dokumentacije:	IDEJNO RJEŠENJE
Vodeći projektant:	Goran Šćepanović, dipl.inž.arh. 	Dio tehničke dokumentacije:	ARHITEKTURA
Odgovorni projektant:	Goran Šćepanović, dipl.inž.arh. 	Razmjera:	
Saradnik/ca:		Prilog:	Izgleđ 1-1 - planirano stanje
Datum izrade:	maj, 2026. godine	Broj priloga:	06
		Broj strane:	/
		Datum revizije:	

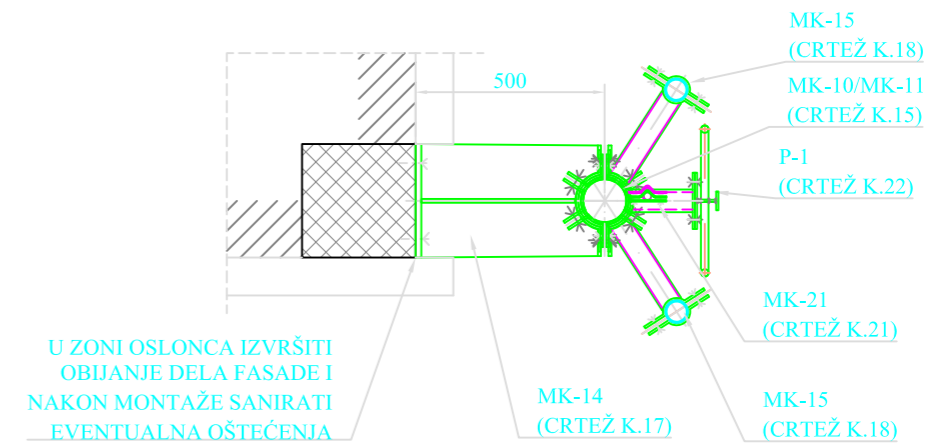
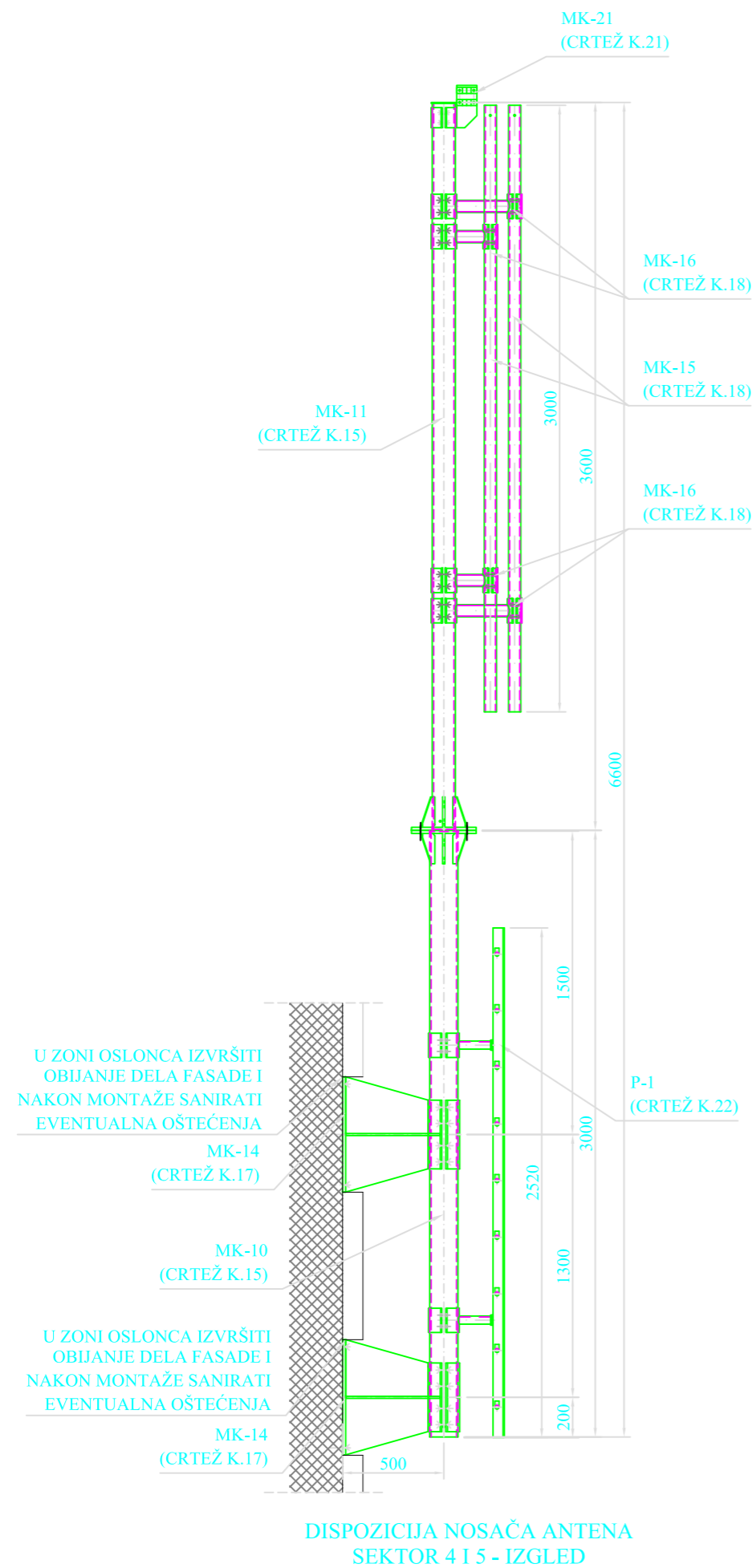

Projektant:	 Institut za razvoj i istraživanja u oblasti zaštite na radu Podgorica Cetinjski put bb, 81000 Podgorica	Investitor:	 "MTEL" DOO Kralja Nikole 27a 81000 Podgorica
Objekat:	Privremeni objekat za komunalne usluge i infrastrukturu - fiksna radiokomunikaciona stanica (infrastruktura za mobilnu telefoniju) - PG47	Lokacija:	Opština Podgorica, dio katastarske parcele 2444 KO Hoti
Autor projekta:	MSc Denis Veliu, spec.sci.grad.	Vrsta tehničke dokumentacije:	IDEJNO RJEŠENJE
Vodeći projektant:	Goran Šćepanović, dipl.inž.arh. 	Dio tehničke dokumentacije:	ARHITEKTURA
Odgovorni projektant:	Goran Šćepanović, dipl.inž.arh. 	Prilog:	Izgleđ 1-1 - planirano stanje
Saradnik/ca:		Broj priloga:	07
Datum izrade:	maj, 2026. godine	Broj strane:	/
		Datum revizije:	



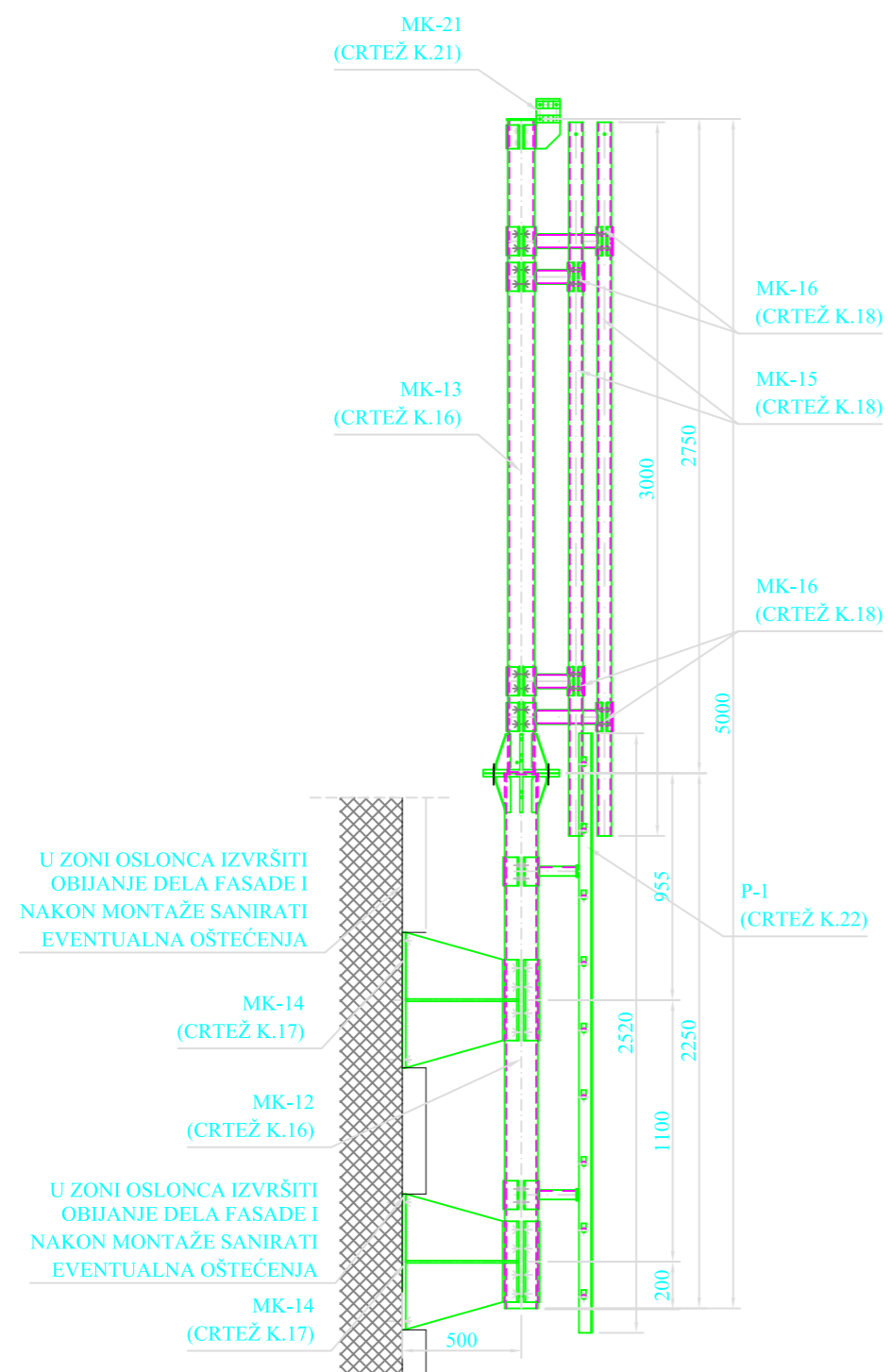

Projektant:	 Institut za razvoj i istraživanja u oblasti zaštite na radu Podgorica Cetinjski put bb, 81000 Podgorica	Investitor:	 "MTEL" DOO Kralja Nikole 27a 81000 Podgorica
Objekat:	Privremeni objekat za komunalne usluge i infrastrukturu - fiksna radiokomunikaciona stanica (infrastruktura za mobilnu telefoniju) - PG47	Lokacija:	Opština Podgorica, dio katastarske parcele 2444 KO Hoti
Autor projekta:	MSc Denis Velju, spec.sci.grad.	Vrsta tehničke dokumentacije:	IDEJNO RJEŠENJE
Vodeći projektant:	Goran Šćepanović, dipl.inž.arh. 	Dio tehničke dokumentacije:	ARHITEKTURA
Odgovorni projektant:	Goran Šćepanović, dipl.inž.arh. 	Prilog:	Izgdled čeličnog nosača antena
Saradnik/ca:		Broj priloga:	09
Datum izrade:	maj, 2026. godine	Broj strane:	/
		Datum revizije:	

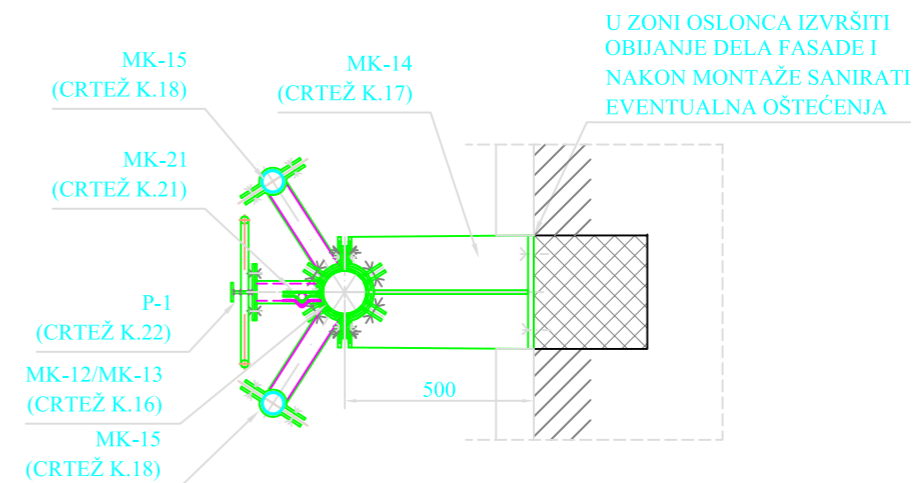

DISPOZICIJA NOSAČA ANTENA SEKTORA 1 I 2 - IZGLED



DISPOZICIJA NOSAČA ANTENA SEKTORA 1 I 2 - OSNOVA

Projektant:  Institut za razvoj i istraživanja u oblasti zaštite na radu Podgorica Cetinjski put bb, 81000 Podgorica	Investitor:  "MTEL" DOO Kralja Nikole 27a 81000 Podgorica
Objekat: Privremeni objekat za komunalne usluge i infrastrukturu - fiksna radiokomunikaciona stanica (infrastruktura za mobilnu telefoniju) - PG47	Lokacija: Opština Podgorica, dio katastarske parcele 2444 KO Hoti
Autor projekta: MSc Denis Veliu, spec.sci.grad.	Vrsta tehničke dokumentacije: IDEJNO RJEŠENJE
Vodeći projektant: Goran Šćepanović, dipl.inž.arh. 	Dio tehničke dokumentacije: ARHITEKTURA
Odgovorni projektant: Goran Šćepanović, dipl.inž.arh. 	Razmjera: /
Saradnik/ca:	Prilog: Izgled čeličnog nosača antena
Datum izrade: maj, 2026. godine	Broj priloga: 10
	Datum revizije:





