

OBRAZAC 1

Elektronski potpis projektanta	Elektronski potpis revidenta	Elektronski potpis nadležnog organa za izdavanje građevinske dozvole
--------------------------------	------------------------------	--

INVESTITOR:

MALEZI ELMIR

OBJEKAT:

Privremeni objekat namijenjen za trgovinu I usluge- KIOSK

LOKACIJA:

na dijelu kat. parcele br.2090/441, K.O.Podgorica III,Lokacija br.77(Zona II), Ulica Zmaj Jovina br.127) u Podgorici

DIO TEHNIČKE DOKUMENTACIJE:

IDEJNO RJEŠENJE

AUTOR PROJEKTA:	"POP PROJEKT " d.o.o. Podgoria ul. Crnogorskih serdara br.8 Broj licence: UPI 09-332/25-5889/2 Ljiljana Burić, dipl. Ing.arh. br.lic. UPI 09-332/25-4552/2
PROJEKTANT:	"POP PROJEKT " d.o.o. Podgoria ul. Crnogorskih serdara br.8 Broj licence: UPI 09-332/25-5889/2
ODGOVORNO LICE:	Dragomir Popović, dipl. Ing.građ.
VODEĆI PROJEKTANT:	Dragomir Popović, dipl. Ing.građ, br.lic. UPI 09-332/25-4555/2
ODGOVORNI PROJEKTANT:	Ljiljana Burić, dipl. Ing.arh. br.lic. UPI 09-332/25-4552/2

SPISAK KNJIGA TEHNIČKE DOKUMENTACIJE

KNJIGA 1/1

ARHITEKTONSKI PROJEKAT
IDEJNO RJEŠENJE

SADRŽAJ TEHNIČKE DOKUMENTACIJE

1. OPŠTA DOKUMENTACIJA PROJEKTA

- 1.1. Ugovor između Investitora I projektanta
- 1.2. Izvod iz Centralnog registra privrednih subjekata
- 1.3. Licenca projektanta za izradu tehničke dokumentacije
- 1.4. Podaci o projektantima (Obrazac 3)
- 1.5. Licenca vodećeg I odgovornih projektanata za pojedine djelove tehničke dokumentacije
- 1.6. Dokaz o osiguranju od profesionalne odgovornosti projektanta
- 1.7. Urbanističko-tehnički uslovi
- 1.8. Projektni zadatak

2. TEKSTUALNA DOKUMENTACIJA

- 2.1. Tehnički opis objekta

3. GRAFIČKA DOKUMENTACIJA

- | | |
|---------------------------|--------|
| 01. Lokacija -ortofoto | |
| 02. Osnova prizemlja | R=1:50 |
| 03. Izgled krova | R=1:50 |
| 04. Pesjek 1-1 | R=1:50 |
| 05. Presjek 2-2 | R=1:50 |
| 06. Fasada F1 | R=1:50 |
| 07. Fasade F2 | R=1:50 |
| 08. Fasada F3 | R=1:50 |
| 09. Fasad F4 | R=1:50 |
| 10. 3D prikaz 1 | |
| 11. 3D prikaz 2 | |
| 12. 3D prikaz u okruženju | |
-

UGOVOR O IZRADI TEHNIČKE DOKUMENTACIJE

Zaključen u Podgorici, dana 15.05.2026 g. u Podgorici između:

1. **MALEZI ELMIR**, JMBG:1710997954867, Ulica Dalmatinska br.34 ,koga zastupa Izvršni direktor Zoran Radenović
(u daljem tekstu: **Naručilac**), sa jedne strane
i
2. **“POP PROJEKT“**, d.o.o. sa sjedištem u Podgorici ulica Crnogorskih serdara br.8
PIB: 02713110, koje zastupa Izvršni direktor Dragomir Popović (u daljem tekstu: **Projektant**), sa druge strane.

Zajednički naziv za Naručioca i Projektanta u ovom Ugovoru je Ugovorne strane.

Član 1.

Projektant se obavezuje da za potrebe Naručioca pristupi izradi **Idejnog rješenja za Privremeni objekat** namijenjen za trgovinu I usluge- KIOSK, na dijelu kat. parcele br.2090/441, K.O.Podgorica III,Lokacija br.77(Zona II), Ulica Zmaj Jovina br.127) u Podgorici, sve u skladu sa Zakonom o planiranju prostora i izgradnji objekata ("Sl.list CG"br. 19/25), Pravilnikom o načinu izrade, sadržini i ovjeri tehničke dokumentacije za građenje objekta ("Sl.list CG"br. 053/25) , Projektnim zadatkom kao i svim drugim zakonskim propisima Crne Gore koji regulišu ovu oblast.

Član 2.

Ugovorne strane su saglasne da su obaveze Projektanta sledeće:
Projektant se obavezuje da tehničku dokumentaciju izradi lično i istu ne može bez saglasnosti Naručioca povjeriti trećem licu;
Projektant je obavezan omogućiti Naručiću uvid prilikom izrade projektne dokumentacije.

Član 3.

Projektant se obavezuje da sa aktivnostima predviđenim čl.1. ovog Ugovora otpocne nakon uvođenja u posao od strane Naručioca.

Pod uvođenjem u posao podrazumijeva se

- Potpisivanje predmetnog ugovora

Projektant se obavezuje da izradi tehnicku dokumentaciju koje predmet ovog ugovora u rokovima utvrđenim ovim Ugovorom ili zakonskim i drugim propisima koji se odnose na konkretnu vrstu posla, odnosno obaveza.

Član 4.

Dan početka izrade Idejnog rješenja je dan potpisivanja ovoga ugovora.

Projektant se obavezuje da projekat preda u roku od 20 dana .

Projektant ima pravo na produženje roka završetka ugovorenih radova u sljedećim slučajevima:

- u slučaju više sile;
- u slučaju izdavanja naknadnih naloga od strane Naručioca;
- usljed odluka Naručioca koje utiču na produženje roka završetka ugovorenih radova;

Projektant je dužan da pismeno obavijesti Naručioca o okolnostima koje prouzrokuju zakašnjenje, predviđene stavom 3 ovog člana, u roku od 3 dana od njihovog nastanka, te ako tako ne postupi, smatraće se da okolnost nije ni nastupila, ukoliko Naručilac, ali bez izričite obaveze, ne odluči drugačije;

Član 5.

Cijena i način plaćanja za uslugu navedenu u članu 1 ovog ugovora će bit naknadno definisana aneksom ovog ugovora.

Član 6.

Ugovorne strane mogu raskinuti ovaj Ugovor ukoliko druga ugovorna strana, uprkos pisanom upozorenju, kasni u izvršenju ugovorenih obaveza (osim u slučaju kad postoje okolnosti koje se ne mogu upisati u krivicu Projektanta), te na taj način dovodi u pitanje izvršavanje ovog Ugovora;

Ukoliko bilo koja ugovorna strana namjerava da raskine Ugovor, dužna je da to saopšti drugoj strani u pisanoj formi, 10 (deset) dana prije raskida Ugovora;

Ovaj Ugovor može se raskinuti i sporazumno, zaključenjem sporazuma o raskidu ovog Ugovora kojim će biti precizirani uslovi i način raskida.

Član 7.

Sve izmjene i dopune Ugovora biće punovažne samo ukoliko su sačinjene u pisanom obliku i potpisane od strane ovlašćenih predstavnika Naručioca i Projektanta;

Ugovor stupa na snagu danom zaključenja;

Podaci koje ugovorne strane razmjenjuju u vezi sa izvršenjem Ugovora predstavljaju poslovnu tajnu za obje ugovorne strane;

Ugovorene strane su saglasne da će sve eventualne nesuglasice koje se pojave u toku realizacije ovog Ugovora rješavati mirnim putem - sporazumno, u duhu dobrih poslovnih običaja, a preko svojih ovlašćenih predstavnika.

U slučaju da se nesuglasice koje nastanu u primjeni i tumačenju odredbi ovog Ugovora ne mogu riješiti mirnim putem, za njihovo rješavanje je će se utvrditi stvarno nadležan sud u Podgorici;

Za sve što nije regulisano ovim Ugovorom, primjenjivaće se odredbe Zakona o obligacionim odnosima, Zakon o izgradnji objekata ("Sl. List CG", br. 19/25)

Član 8.

Ovaj Ugovor, pravno i valjano zaključen i potpisan od strane označenih ovlašćenih predstavnika ugovornih strana, sačinjen je u 4 (četiri) istovjetnih primjeraka, od kojih svaka ugovorna strana zadržava po 2 (dva) primjerka.

NARUČILAC
MALEZI ELMIR

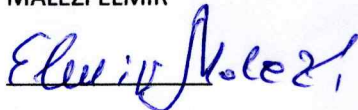

PROJEKTANT:
POP PROJEKT",. D.O.O.
Izvršni direktor
Dragomir Popović, dipl.ing.građ



1.2.

IZVOD IZ CENTRALNOG REGISTRA PRIVREDNIH SUBJEKATA



IZVOD IZ CENTRALNOG REGISTRA PRIVREDNIH SUBJEKATA PORESKE UPRAVE

Registarski broj 5 - 0465604 / 006

PIB: 02713110

Datum registracije: 22.04.2008.

Datum promjene podataka: 20.04.2021.

"POP PROJEKT" DRUŠTVO SA OGRANIČENOM ODGOVORNOŠĆU PODGORICA

Broj važeće registracije: /006

Skraćeni naziv: POP PROJEKT
Telefon: +38269055077
eMail: metohija@t-com.me
Web adresa:
Datum zaključivanja ugovora: 21.04.2008.
Datum donošenja Statuta: 21.04.2008. Datum promjene Statuta: 05.04.2021.
Adresa glavnog mjesta poslovanja:
Adresa za prijem službene pošte: CRNOGORSKIH SERDARA BR. 8 PODGORICA
Adresa sjedišta: CRNOGORSKIH SERDARA BR. 8 PODGORICA
Pretežna djelatnost: 7112 Inženjerske djelatnosti i tehničko savjetovanje
Obavljanje spoljno-trgovinskog poslovanja: DA
Oblik svojine: Privatna
Porijeklo kapitala: Domaći
Upisani kapital: 1,00Euro (Novčani 1,00Euro, nenovčani 0,00Euro)

OSNIVAČI:

DRAGOMIR POPOVIĆ 1603963930011 CRNA GORA

Uloga: Osnivač

Udio: 100% Adresa: SVETOZARA MARKOVIĆA BR. 89 PODGORICA CRNA GORA

LICA U DRUŠTVU:

MILAN MILAČIĆ 0109991930037 CRNA GORA

Adresa: ZAGORIČ BB PODGORICA CRNA GORA

Uloga: Ovlašćeni zastupnik

Ovlašćenja u prometu: Neograničeno ()

Ovlašćen da djeluje: POJEDINAČNO ()

DRAGOMIR POPOVIĆ 1603963930011

Adresa: SVETOZARA MARKOVIĆA BR. 89 PODGORICA CRNA GORA

Uloga: Izvršni direktor

Ovlašćenja u prometu: Neograničeno ()

Ovlašćen da djeluje: POJEDINAČNO ()

DRAGOMIR POPOVIĆ 1603963930011

Adresa: SVETOZARA MARKOVIĆA BR. 89 PODGORICA CRNA GORA

Uloga: Ovlašćeni zastupnik

Ovlašćenja u prometu: Neograničeno ()

Ovlašćen da djeluje: POJEDINAČNO ()

Izdato: 18.11.2024 godine u 08:46h



Podgorica

SB Načelnica

Sanja Bojanić

Kasabica



Crna Gora
Ministarstvo prostornog planiranja,
urbanizma i državne imovine

Adresa: IV proleterske brigade broj 19
81000 Podgorica, Crna Gora
tel: +382 20 446 200
fax: +382 20 446 215

Broj UPI 09-332/25-5889/2

Podgorica, 21.10.2025. godine

POP PROJEKT DOO PODGORICA

**PODGORICA
CRNOGORSKIH SERDARA BR.8**

U prilog ovog akta, dostavljam Vam rješenje, broj i datum gornji.

SAGLASNA:

Marina Izgarević Pavićević, državna sekretarka



MINISTAR
Slaven Radunović

ODOBRILI:

Boško Todorović, v.d. generalnog direktora Direktorata za građevinarstvo

Petar Vučinić, načelnik

OBRADILA:

Maja Janković, samostalna savjetnica I



Crna Gora
Ministarstvo prostornog planiranja,
urbanizma i državne imovine

Adresa: IV proleterske brigade broj 19
81000 Podgorica, Crna Gora
tel: +382 20 446 200
fax: +382 20 446 215

Broj: UPI 09-332/25-5889/2
Podgorica, 21.10.2025. godine

Ministarstvo prostornog planiranja, urbanizma i državne imovine, postupajući po zahtjevu privrednog društva „POP PROJEKT“ DOO PODGORICA, broj UPI 09-332/25-5889/1 od 13.10.2025. godine, za izdavanje licence za projektanta i izvođača radova, na osnovu člana 107 Zakona o izgradnji objekata ("Službeni list CG", br. 19/25 i 92/25), člana 15 Uredbe o organizaciji i načinu rada državne uprave ("Službeni list CG", br. 98/23, 102/23, 113/23, 71/24, 72/24, 90/24, 93/24, 104/24, 117/24 i 39/25), člana 7 Pravilnika o bližem načinu i postupku izdavanja i mirovanja licenci za obavljanje djelatnosti u oblasti izgradnje objekata i načinu vođenja registra licenci ("Službeni list CG", broj 42/25), i čl. 18 i 46 stav 1 Zakona o upravnom postupku ("Službeni list CG", br. 56/14, 20/15, 40/16, 37/17), po ovlaštenju ministra broj: 15-100/25-6175/2 od 02.08.2025. godine, donosi

RJEŠENJE

Privrednom društvu „POP PROJEKT“ DOO PODGORICA, izdaje se

LICENCA

za izradu tehničke dokumentacije i izvođenje radova

na period od pet godina.

O b r a z l o ž e n j e

Aktom broj UPI 09-332/25-5889/1 od 13.10.2025. godine, ovom ministarstvu, obratilo se privredno društvo „POP PROJEKT“ DOO PODGORICA, pretežna djelatnost-7112-Inženjerske djelatnosti i tehničko savjetovanje, zahtjevom za izdavanje licence za projektanta i izvođača radova. Uz zahtjev, privredno društvo je priložilo sledeće dokaze:

- 1) rješenje Ministarstva prostornog planiranja, urbanizma i državne imovine broj UPI 09-332/25-4555/2 od 14.10.2025. godine, kojim je Popović Dragomiru, diplomiranom inženjeru građevinarstva-smjer konstruktivni, iz Podgorice, izdata licenca za izradu tehničke dokumentacije i izvođenje radova u svojstvu odgovornog projektanta i odgovornog inženjera građenja;
- 2) ugovor o radu, zaključen između „POP PROJEKT“ DOO PODGORICA i Dragomira Popovića, na neodređeno vrijeme;
- 3) rješenje Ministarstva prostornog planiranja, urbanizma i državne imovine broj UPI 09-332/25-09-332/25-4552/2 od 14.10.2025. godine, kojim je Ljiljani Burić, diplomiranom

- inženjeru arhitekture, iz Podgorice, izdata licenca za izradu tehničke dokumentacije i izvođenje radova u svojstvu odgovornog projektanta i odgovornog inženjera građenja;
- 4) ugovor o radu, zaključen između „POP PROJEKT“ DOO PODGORICA i Ljiljane Burić, na neodređeno vrijeme;
 - 5) izvod iz Centralnog registra privrednih subjekata Poreske uprave, registarski broj 5-0465604/006.

Ministarstvo prostornog planiranja, urbanizma i državne imovine, razmotrilo je podnijeti zahtjev sa priloženom dokumentacijom i odlučilo kao u dispozitivu rješenja, a ovo iz sledećih razloga:

Odredbom člana 76 stav 1 Zakona o izgradnji objekata propisano je da djelatnost izrade tehničke dokumentacije može da obavlja projektant koji ima najmanje jednog zaposlenog licenciranog arhitektu odnosno licenciranog inženjera po vrsti projekta iz člana 9 stav 2 ovog zakona koji izrađuje.

Nadalje, članom 84 stav 1 istog zakona propisano je da djelatnost građenja objekta obavlja izvođač radova koji ima najmanje jednog zaposlenog licenciranog arhitektu odnosno licenciranog inženjera građenja po vrsti radova.

Članom 107 stav 6 prethodno navedenog zakona propisuje se da se licenca za privredno društvo, pravno lice odnosno preduzetnika izdaje se na period od pet godina.

Shodno članu 7 Pravilnika o bližem načinu i postupku izdavanja i mirovanja licenci za obavljanje djelatnosti u oblasti izgradnje objekata i načinu vođenja registra licenci ("Službeni list CG", br. 042/25 od 30.04.2025), propisano je da se uz zahtjev za izradu tehničke dokumentacije i izvođenje radova za projektanta i izvođača radova podnosi: 1) Izvod iz Centralnog registra privrednih subjekata; 2) dokaz da ima najmanje jednog zaposlenog licenciranog arhitektu, odnosno inženjera; 3) licencu za licenciranog arhitektu, odnosno inženjera.

Postupajući po predmetnom zahtjevu, Ministarstvo je, na osnovu raspoloživih dokaza, utvrdilo da su ispunjeni uslovi propisani Zakonom i Pravilnikom, i odlučilo kao u dispozitivu rješenja.

UPUTSTVO O PRAVNOJ ZAŠTITI: Protiv ovog rješenja može se pokrenuti upravni spor tužbom kod Upravnog suda, u roku od 20 dana od dana prijema istog.

OVLAŠĆENO SLUŽBENO LICE
Petar Vučinić



1.4.

PODACI O PROJEKTANTIMA
ZA POJEDINE DJELOVE TEHNIČKE DOKUMENTACIJE (OBRAZAC 3)

PODACI O PROJEKTANTIMA		
Naziv objekta:	Projektant:	Vodeći projektant:
Privremeni objekat namijenjen za trgovinu I usluge- KIOSK	"POP PROJEKT " d.o.o. Podgoria ul. Crnogorskih serdara br.8 br. Lic.: UPI 107/7-2552/4, 81000 Podgorica mail: metohija@t-com.me tel: +382 68 055077	Dragomir Popović, dipl. Ing.građ, br.lic. UPI 09-332/25- 4555/2
DJELOVI TEHNIČKE DOKUMENTACIJE		
Projekat:	Projektant:	Odgovorni projektant:
IDEJNO RJEŠENJE ARHITEKTURE	"POP PROJEKT " d.o.o. Podgoria ul. Crnogorskih serdara br.8 br. Lic.: UPI 107/7-2552/4, 81000 Podgorica mail: metohija@t-com.me tel: +382 68 055077	Arh. Ljiljana Burić, dipl. Ing.. br.lic. UPI 09-332/25-4552/2

1.5.

LICENCA VODEĆEG PROJEKTANTA KOJI RUKOVODI IZRADOM TEHNIČKE
DOKUMENTACIJE U CJELINI I ODGOVORNIH PROJEKTANATA ZA DJELOVE
TEHNIČKE DOKUMENTACIJE



Crna Gora
Ministarstvo prostornog planiranja,
urbanizma i državne imovine

Adresa: IV proleterske brigade broj 19
81000 Podgorica, Crna Gora
tel: +382 20 446 200
fax: +382 20 446 215

Broj UPI 09-332/25-4555/2

Podgorica, 14.10.2025. godine

DRAGOMIR POPOVIĆ

PODGORICA
Marka Radovića br.14

U prilog ovog akta, dostavljam Vam rješenje, broj i datum gornji.

SAGLASNA:

Marina Izgarević Pavićević, državna sekretarka

M. Pavićević

ODOBRILI:

Boško Todorović, v.d. generalnog direktora Direktorata za građevinarstvo

Petar Vučinić, načelnik

OBRADILA:

Maja Janković, samostalna savjetnica I

P. Vučinić
M. Janković



MINISTAR
Slaven Radunović

Slaven Radunović



Crna Gora
Ministarstvo prostornog planiranja,
urbanizma i državne imovine

Adresa: IV proleterske brigade broj 19
81000 Podgorica, Crna Gora
tel: +382 20 446 200
fax: +382 20 446 215

Broj: UPI 09-332/25-4555/2
Podgorica, 14.10.2025. godine

Ministarstvo prostornog planiranja, urbanizma i državne imovine, postupajući po zahtjevu Dragomira Popovića, broj UPI 09-332/25-4555/1 od 03.09.2025. godine, za izdavanje licence za licenciranog inženjera, na osnovu člana 107 Zakona o izgradnji objekata ("Službeni list CG", br. 19/25 i 92/25), člana 15 Uredbe o organizaciji i načinu rada državne uprave ("Službeni list CG", 98/23, 102/23, 113/23, 71/24, 72/24, 90/24, 93/24, 104/24, 117/24 i 39/25), člana 3 Pravilnika o bližem načinu i postupku izdavanja i mirovanja licenci za obavljanje djelatnosti u oblasti izgradnje objekata i načinu vođenja registra licenci ("Službeni list CG", broj 42/25), Stručnog uputstva broj: 06-333/25-6008/1 od 08.05.2025. godine i čl. 18 i 46 stav 3 Zakona o upravnom postupku ("Službeni list CG", br. 56/14, 20/15, 40/16, 37/17), po ovlaštenju ministra broj: 15-100/25-6175/2 od 02.08.2025.godine, donosi

R J E Š E N J E

Popović Dragomiru, diplomiranom inženjeru građevinarstva-smjer konstruktivni, iz Podgorice, izdaje se

LICENCA

za izradu tehničke dokumentacije i izvođenje radova u svojstvu odgovornog projektanta i odgovornog inženjera građenja

na neodređeno vrijeme.

O b r a z l o ž e n j e

Aktom broj UPI 09-332/25-4555/1 od 03.09.2025. godine, ovom ministarstvu, obratio se Dragomir Popović, zahtjevom za izdavanje licence za licenciranog inženjera. Uz zahtjev je dostavljena sledeća dokumentacija: kopija lične karte; rješenje Ministarstva održivog razvoja i turizma broj UPI 107/7-1360/2 od 17.04.2018.godine, kojim se Popović Dragomiru, diplomiranom inženjeru građevinarstva-smjer konstruktivni, iz Podgorice, izdaje licenca ovlašćenog inženjera za obavljanje djelatnosti izrade tehničke dokumentacije i građenje objekta; Rješenje Ministarstva energetike broj: UPI 01-302/24-1/2 od 27.08.2024.godine, kojim se utvrđuje da Popović Dragomir, ispunjava uslove za obavljanje poslova ovlašćenog inženjera za složeni inženjerski objekat i to za: prenosne elektro/energetske objekte (nadzemne i podzemne dalekovode i trafostanice naponskog nivoa 35Kv i više), proizvodne elektro/energetske objekte (elektrane snage 1MVA i više (hidroelektrane, termoelektrane, vjetroelektrane, solarne elektrane i dr)) ; potvrda o članstvu u Inženjerskoj komori Crne Gore, broj 05-5159 od 28.12.2024.godine.

Ministarstvo prostornog planiranja, urbanizma i državne imovine, razmotrilo je podnijeti zahtjev sa priloženom dokumentacijom, te je izvršen uvid u rješenje Ministarstva održivog razvoja i turizma broj UPI 107/7-1360/2 od 17.04.2018.godine i odlučilo kao u dispozitivu rješenja, a ovo iz sledećih razloga:

Naime, članom 156 stav 1 Zakona o izgradnji objekata propisano je da je privredno društvo, pravno lice odnosno preduzetnik, kao i fizičko lice koje je, do stupanja na snagu zakona steklo licencu u oblasti izgradnje objekata, dužno je da u roku od šest mjeseci od dana stupanja na snagu ovog zakona pribavi licencu u skladu sa pomenutim zakonom.

Članom 76a stav 1 Zakona o izgradnji objekata propisano je da je licencirani arhitekta odnosno licencirani inženjer fizičko lice koje posjeduje najmanje VII 1 nivo kvalifikacije obrazovanja i najmanje tri godine radnog iskustva na stručnim poslovima izrade tehničke dokumentacije i/ili građenja objekta, položen stručni ispit i koje je upisano u registar Inženjerske komore Crne Gore, odnosno Komore arhitekata i planera Crne Gore.

Stavom 3 istog člana propisano je da licencirani inženjer može da obavlja poslove izrade tehničke dokumentacije za vrstu projekta zavisno od formalne kvalifikacije obrazovanja odnosno građenja objekata zavisno od vrste objekta i vrste radova.

Odredbom člana 78 stav 2 propisano je da rukovođenje izradom dijela tehničke dokumentacije, u svojstvu odgovornog projektanta, može da vrši licencirani arhitekta odnosno licencirani inženjer odgovarajuće struke.

Nadalje, članom 85 stav 2 istog zakona propisano je da izvođenje dijela radova, u svojstvu odgovornog inženjera građenja može da vrši licencirani arhitekta odnosno licencirani inženjer odgovarajuće struke.

Članom 107 stav 7 prethodno navedenog zakona propisuje se da se licenca za fizičko lice izdaje na neodređeno vrijeme.

Članom 157 propisano je da lica koja su položila stručni ispit, po propisima koji su bili na snazi u vrijeme njihovog polaganja odnosno stekla ovlaštenje ili licencu u oblasti izgradnje objekta, nijesu obavezni da polažu stručni ispit u skladu sa ovim zakonom.

Shodno članu 3 Pravilnika o bližem načinu i postupku izdavanja i mirovanja licenci za obavljanje djelatnosti u oblasti izgradnje objekata i načinu vođenja registra licenci ("Službeni list CG", br. 042/25 od 30.04.2025), propisano je da se uz zahtjev za izdavanje licence za izradu tehničke dokumentacije i izvođenje radova za odgovornog projektanta i odgovornog inženjera građenja podnosi: 1) fotokopija lične karte, odnosno pasoša; 2) dokaz o stručnoj spremi 3) dokaz o najmanje tri godine radnog iskustva na stručnim poslovima izrade tehničke dokumentacije i/ili građenja objekta 4) dokaz o položenom stručnom ispitu i 5) dokaz da je upisan u registar Komore arhitekata i planera Crne Gore, odnosno Inženjerske komore Crne Gore.

U cilju praktične primjene novih zakonskih rješenja Ministarstvo prostornog planiranja, urbanizma i državne imovine dalo je Stručno uputstvo br. 06-333/25-6008/1 od 08.05.2025. godine, u kojem je navedeno da licence za izradu tehničke dokumentacije i/ili građenje objekata, kao i licence za reviziju tehničke dokumentacije i stručni nadzor izdate fizičkim licima po propisima koji su važili do donošenja Zakona o izgradnji objekata, treba usklađivati sa licencama propisanim pomenutim zakonom odnosno Pravilnikom o bližem načinu i postupku izdavanja, mirovanja i oduzimanja licenci za obavljanje djelatnosti u oblasti izgradnje objekata i načinu vođenja registra licenci. Navedeno usklađivanje treba vršiti na osnovu licence izdate po propisima koji su važili do donošenja Zakona odnosno Pravilnika, izvršenog uvida u dokumentaciju dostupnu u Arhivi Ministarstva, kao i dokaza da je fizičko lice upisano u registar Komore arhitekata i planera Crne Gore odnosno Inženjerske komore Crne Gore.

Postupajući po predmetnom zahtjevu, Ministarstvo je, na osnovu raspoloživih dokaza, utvrdilo da su ispunjeni uslovi propisani Zakonom i Pravilnikom, i odlučilo kao u dispozitivu rješenja.

UPUTSTVO O PRAVNOJ ZAŠTITI: Protiv ovog rješenja može se pokrenuti upravni spor tužbom kod Upravnog suda, u roku od 20 dana od dana prijema istog.



OVLAŠĆENO SLUŽBENO LICE

Petar Vučinić



INŽENJERSKA KOMORA CRNE GORE

Broj:05-688

Podgorica, 28.01.2026. godine

Na osnovu člana 114, 120, 122 i 123
Zakona o izgradnji objekata
(„Službeni list Crne Gore“, br.19/25)
i evidencije Registra članova Inženjerske komore Crne Gore, izdaje se

POTVRDA

o članstvu u Inženjerskoj komori Crne Gore

DRAGOMIR L. POPOVIĆ, diplomirani inženjer građevinarstva, prebivalište PODGORICA,
član je Inženjerske komore Crne Gore do 31.12.2026. godine.

Reg.br. 566



OVLAŠĆENO SLUŽBENO LICE
Ljiljana Vulić, dipl.pravnica



Crna Gora
Ministarstvo prostornog planiranja,
urbanizma i državne imovine

Adresa: IV proleterske brigade broj 19
81000 Podgorica, Crna Gora
tel: +382 20 446 200
fax: +382 20 446 215

Broj UPI 09-332/25-4552/2

Podgorica, 14.10.2025. godine

LJILJANA BURIĆ

PODGORICA
Bul. Stanka Radonjića 3/21

U prilog ovog akta, dostavljam Vam rješenje, broj i datum gornji.

SAGLASNA:

Marina Izgarević Pavićević, državna sekretarka

ODOBRILI:

Boško Todorović, v.d. generalnog direktora Direktorata za građevinarstvo

Petar Vučinić, načelnik

OBRADILA:

Maja Janković, samostalna savjetnica I

MINISTAR

Slaven Radunović





Crna Gora
Ministarstvo prostornog planiranja,
urbanizma i državne imovine

Adresa: IV proleterske brigade broj 19
81000 Podgorica, Crna Gora
tel: +382 20 446 200
fax: +382 20 446 215

Broj: UPI 09-332/25-4552/2

Podgorica, 14.10.2025. godine

Ministarstvo prostornog planiranja, urbanizma i državne imovine, postupajući po zahtjevu Ljiljane Burić, broj UPI 09-332/25-4552/1 od 03.09.2025.godine, za izdavanje licence za licenciranog arhitektu na osnovu člana 107 Zakona o izgradnji objekata ("Službeni list CG", br. 19/25 i 92/25), člana 15 Uredbe o organizaciji i načinu rada državne uprave ("Službeni list CG", 98/23, 102/23, 113/23, 71/24, 72/24, 90/24, 93/24, 104/24, 117/24 i 39/25), člana 3 Pravilnika o bližem načinu i postupku izdavanja i mirovanja licenci za obavljanje djelatnosti u oblasti izgradnje objekata i načinu vođenja registra licenci ("Službeni list CG", broj 42/25), Stručnog uputstva broj: 06-333/25-6008/1 od 08.05.2025. godine i čl. 18 i 46 stav 3 Zakona o upravnom postupku ("Službeni list CG", br. 56/14, 20/15, 40/16, 37/17), po ovlaštenju ministra broj: 15-100/25-6175/2 od 02.08.2025. godine, donosi

RJEŠENJE

Ljiljani Burić, dipl. inženjeru arhitekture, iz Podgorice, izdaje se

LICENCA

za izradu tehničke dokumentacije i izvođenje radova u svojstvu odgovornog projektanta i odgovornog inženjera građenja

na neodređeno vrijeme.

Obrazloženje

Aktom broj UPI 09-332/25-4552/1 od 03.09.2025. godine, ovom ministarstvu, obratila se Ljiljana Burić, zahtjevom za izdavanje licence za licenciranog arhitektu. Uz zahtjev je dostavljena sledeća dokumentacija: kopija lične karte; rješenje Ministarstva održivog razvoja i turizma, broj UPI 107/7-979/2 od 23.04.2028.godine kojim se Ljiljani Burić, dipl. inženjeru arhitekture, iz Podgorice, izdaje licenca ovlaštenog inženjera za obavljanje djelatnosti izrade tehničke dokumentacije i građenje objekta; potvrda o članstvu u Inženjerskoj komori Crne Gore, broj 05-5160 od 28.12.2024.godine.

Ministarstvo prostornog planiranja, urbanizma i državne imovine, razmotrilo je podnijeti zahtjev sa priloženom dokumentacijom, te je izvršen uvid u rješenje Ministarstva održivog razvoja i turizma, broj UPI 107/7-979/2 od 23.04.2028.godine, i odlučilo kao u dispozitivu rješenja, a ovo iz sledećih razloga:

Naime, članom 156 stav 1 Zakona o izgradnji objekata propisano je da je privredno društvo, pravno lice odnosno preduzetnik, kao i fizičko lice koje je, do stupanja na snagu zakona steklo licencu u oblasti izgradnje objekata, dužno je da u roku od šest mjeseci od dana stupanja na snagu ovog zakona pribavi licencu u skladu sa pomenutim zakonom.

Članom 76a stav 1 Zakona o izgradnji objekata propisano je da je licencirani arhitekta odnosno licencirani inženjer fizičko lice koje posjeduje najmanje VII 1 nivo kvalifikacije obrazovanja i najmanje tri godine radnog iskustva na stručnim poslovima izrade tehničke dokumentacije i/ili građenja objekta, položen stručni ispit i koje je upisano u registar Inženjerske komore Crne Gore, odnosno Komore arhitekata i planera Crne Gore.

Stavom 2 istog člana propisano je da licencirani arhitekta može da obavlja poslove izrade tehničke dokumentacije projekta arhitekture objekta, projekta uređenja terena i projekta pejzažne arhitekture, odnosno građenja objekata zavisno od vrste objekta i vrste radova.

Odredbom člana 78 stav 2 propisano je da rukovođenje izradom dijela tehničke dokumentacije, u svojstvu odgovornog projektanta, može da vrši licencirani arhitekta odnosno licencirani inženjer odgovarajuće struke.

Nadalje, članom 85 stav 2 istog zakona propisano je da izvođenje dijela radova, u svojstvu odgovornog inženjera građenja može da vrši licencirani arhitekta odnosno licencirani inženjer odgovarajuće struke.

Članom 107 stav 7 prethodno navedenog zakona propisuje se da se licenca za fizičko lice izdaje na neodređeno vrijeme.

Članom 157 propisano je da lica koja su položila stručni ispit, po propisima koji su bili na snazi u vrijeme njihovog polaganja odnosno stekla ovlaštenje ili licencu u oblasti izgradnje objekta, nijesu obavezni da polažu stručni ispit u skladu sa ovim zakonom.

Shodno članu 3 Pravilnika o bližem načinu i postupku izdavanja i mirovanja licenci za obavljanje djelatnosti u oblasti izgradnje objekata i načinu vođenja registra licenci ("Službeni list CG", br. 042/25 od 30.04.2025), propisano je da se uz zahtjev za izdavanje licence za izradu tehničke dokumentacije i izvođenje radova za odgovornog projektanta i odgovornog inženjera građenja podnosi: 1) fotokopija lične karte, odnosno pasoša; 2) dokaz o stručnoj spremi 3) dokaz o najmanje tri godine radnog iskustva na stručnim poslovima izrade tehničke dokumentacije i/ili građenja objekta 4) dokaz o položenom stručnom ispitu i 5) dokaz da je upisan u registar Komore arhitekata i planera Crne Gore, odnosno Inženjerske komore Crne Gore.

U cilju praktične primjene novih zakonskih rješenja Ministarstvo prostornog planiranja, urbanizma i državne imovine dalo je Stručno uputstvo br. 06-333/25-6008/1 od 08.05.2025. godine, u kojem je navedeno da licence za izradu tehničke dokumentacije i/ili građenje objekata, kao i licence za reviziju tehničke dokumentacije i stručni nadzor izdate fizičkim licima po propisima koji su važili do donošenja Zakona o izgradnji objekata, treba usklađivati sa licencama propisanim pomenutim zakonom odnosno Pravilnikom o bližem načinu i postupku izdavanja, mirovanja i oduzimanja licenci za obavljanje djelatnosti u oblasti izgradnje objekata i načinu vođenja registra licenci. Navedeno usklađivanje treba vršiti na osnovu licence izdate po propisima koji su važili do donošenja Zakona odnosno Pravilnika, izvršenog uvida u dokumentaciju dostupnu u Arhivi Ministarstva, kao i dokaza da je fizičko lice upisano u registar Komore arhitekata i planera Crne Gore odnosno Inženjerske komore Crne Gore.

Postupajući po predmetnom zahtjevu, Ministarstvo je, na osnovu raspoloživih dokaza, utvrdilo da su ispunjeni uslovi propisani Zakonom i Pravilnikom, i odlučilo kao u dispozitivu rješenja.

UPUTSTVO O PRAVNOJ ZAŠTITI: Protiv ovog rješenja može se pokrenuti upravni spor tužbom kod Upravnog suda, u roku od 20 dana od dana prijema istog.



OVLAŠĆENO SLUŽBENO LICE

Petar Vučinić

POTVRDA O ČLANSTVU

BURIĆ LJILJANA

IME I PREZIME

Lipljan

MJESTO ROĐENJA

ARHITEKTA

STRUČNA KVALIFIKACIJA



ČLAN KOMORE OD
28.06.2002.

ČLANSTVO VAŽI DO
31.12.2026.

Podgorica, 11.02.2026.



PREDSJEDNIK KOMORE
mr Novica Mitrović

1.6.

DOKAZ O OSIGURANJU OD PROFESIONALNE ODGOVORNOSTI PROJEKTANTA

POLISA - RAČUN POL-00327839

Zastupnik:	Dragaš Goran, 81-032		
Ugovarač			
Naziv	POP PROJEKT PODGORICA	MB	02713110
Adresa	CRNOGORSKIH SERDARA 8, 81000 PODGORICA_GRAD, Crna Gora	Telefon	
Trajanje:	Godišnje osiguranje		
Period osiguranja	01.02.2026 (24:00) - 01.02.2027 (24:00)	Period obračuna	01.02.2026 - 01.02.2027

Predmet osiguranja: Profesionalna odgovornost projektanata: Osiguranje pokriva odštetne zahtjeve naručioca usluga ili trećih lica, uključujući i direktne finansijske gubitke/štete, koji su posljedica stručne greške osiguranika koji posjeduje licencu projektanta i izvođača radova izdatu od strane Ministarstva ekologije, prostornog planiranja i urbanizma broj: 107/7-2552/4 i licencu revidenta i stručnog nadzora izdatu od strane Ministarstva ekologije, prostornog planiranja i urbanizma broj: 072/7-551/5 pri obavljanju djelatnosti: izrade projektne (tehničke) dokumentacije, revizije tehničke dokumentacije i stručnog nadzora nad građenjem objekta, a za koje osiguranik odgovara na osnovu zakona u skladu sa uslovima osiguranja.

Vrsta projektovanja: Građevinsko
Planirani godišnji prihod: 50.000

Vrsta osiguranja:	Osiguranje od projektantske odgovornosti	Šifra:	1310
-------------------	--	--------	------

Osiguranik

Naziv	POP PROJEKT PODGORICA	MB	02713110
Adresa	CRNOGORSKIH SERDARA 8, 81000 PODGORICA_GRAD, Crna Gora	Telefon	

Suma osiguranja

Uloga	Način ugovaranja	Iznos
Jedinstvena suma osiguranja	Na sumu osiguranja	200.000,00

Franšiza

Franšiza	Odbitna franšiza iznosi 10% od priznate štete ali najmanje 500 EUR
----------	--

Obračun za predmet

Premija	380,00
Popust za jednokratno plaćanje premije	-38,00
Komercijalni popust	-34,20
Popust za poslednje tri osiguravajuće godine bez šteta	-30,78
Ukupna premija bez poreza	277,02
Porez na premiju	24,93
Ukupna premija sa porezom	301,95

Osiguravajuće pokriće važi za područje Crne Gore

Osiguranje je zaključeno bez garantnog roka

Osiguranje je zaključeno u skladu sa Opštim uslovima za osiguranje odgovornosti projektanata koji su usvojeni 24.05.2018.god. (OU-ODPRK-05/18) i koji su sastavni dio ugovora o osiguranju.

Osiguranje je zaključeno u skladu sa Klauzulom za isključenje odgovornosti u slučaju pandemije koja je usvojena dana 23.02.2021. godine (KL-ISKPAND-02/21) i koja je sastavni dio polise osiguranja.

Ugovarač osiguranja svojim potpisom potvrđuje da mu je blagovremeno, prije zaključenja ugovora, uručen Predugovorni dokument sa ključnim informacijama o proizvodu (KI ODG_PROJ 01/24).

Ugovarač osiguranja u svakom trenutku može preuzeti elektronsku kopiju Predugovornog dokumenta sa ključnim informacijama na sajtu društva (<https://www.sava.co.me/me-me/dokumenti>).

Ukupna isplata odšteta za sve osigurane slučajeve koji se dese u jednoj godini limitirana je iznosom sume osiguranja (godišnji agregat)

POLISA: POL-00327839

Strana 1 od 2

Datum štampe: 28.01.2026 15:14

Akcionarsko društvo Sava osiguranje. Adresa sjedišta: ul. Svetlene Kane Radević br.1, 81000 Podgorica, Crna Gora; E-mail: info@sava.co.me; Website: www.sava.co.me

Call center: +382 (0) 20 40 30 20 Žiro račun: Nlb banka 530-12245-41, Erste banka 540-394-30, Hipotekarna banka 520-528105-61

PDV: 30/31-04077-8 M.B. 02303388 CRPS reg. br. 40004670

UKUPAN OBRAČUN	
Ukupna premija bez poreza	277,02
Porez na premiju	24,93
Ukupna premija sa porezom	301,95
Način plaćanja	U cjelosti

Sve međusobne nesporazume stranke će rješavati mirnim putem, a u slučaju spora ugovaraju nadležnost suda u Podgorici.

Ugovorne strane su saglasne da ukoliko osiguranik ostvari pravo na naknadu štete, osiguravač ima pravo da dug po toj ili nekoj drugoj polisi odbije od iznosa obračunate štete.

Polisa se smatra računom. Oslobođeni plaćanja PDV-a po članu 27. zakona o PDV-u. Osiguravač zadržava pravo ispravke računске ili neke druge greške učinjene od strane zastupnika. Obaveza osiguravača iz ugovora o osiguranju počinje po isteku 24-og časa dana koji je u ugovoru o osiguranju naveden kao početak osiguranja, ali nikako prije isteka 24-og časa dana kada je Ugovarač osiguranja uplatio ugovorenu premiju u cjelosti ili prvu ratu premije osiguranja, a prestaje 24-og časa onog dana koji je u ugovoru označen kao istek osiguranja.

Na međusobne odnose ugovarača osiguranja/osiguranika i osiguravača koji nijesu definisani ugovorom o osiguranju primjenjuju su odredbe Zakona o obligacionim odnosima.

Potpisom polise ugovarač osiguranja potvrđuje da je primio Uslove zaključenog osiguranja.

Sankcijska klauzula: Osiguravač nije dužan pružiti pokriće, platiti nijednu štetu, niti dati bilo kakvu naknadu, ukoliko bi pružanje takvog pokrića, plaćanje štete ili davanje naknade izložilo osiguravača bilo kakvim sankcijama, zabranama ili ograničenjima po rezolucijama Ujedinjenih nacija ili trgovinskim i/ili ekonomskim sankcijama, zakonima i direktivama bilo koje jurisdikcije koja se primjenjuje na osiguravača.

Polisa je važeća bez pečata Osiguravača.

Ugovarač osiguranja je dužan da plati premiju u cjelosti prilikom zaključenja ugovora o osiguranju.



Osiguravač:



Ugovarač osiguranja:
(puno ime i prezime)

Odjeljenje za korporativne klijente, Odjeljenje za korporativne klijente, 28.01.2026

POLISA: POL-00327839

Datum štampe: 28.01.2026 15:14

Strana 2 od 2

Akcionarsko društvo Sava osiguranje. Adrese sjedišta: ul. Svetlane Kane Radević br.1. 81000 Podgorica, Crna Gora; E-mail: info@sava.co.me; Website: www.sava.co.me

Call center: +382 (0) 20 40 30 20 Žiro račun: Nib banka 530-12245-41, Erste banka 540-394-30, Hipotekarna banka 520-528105-61

PDV: 30/31-04077-8 M.B. 02303388 CRPS reg. br. 40004670



CRNA GORA
GLAVNI GRAD PODGORICA
SEKRETARIJAT ZA KOMUNALNE POSLOVE

Rimski trg 50, 81000 Podgorica, Crna Gora
tel: +382 20 235-184, 235-186
email: sekretarijat.kps@podgorica.me
www.podgorica.me

Broj: UPI 04-332/25-4274
Podgorica, 9. 4. 2026. godine

Sekretarijat za komunalne poslove, na osnovu člana 116 i 74 Zakona o planiranju prostora i izgradnji objekata ("Službeni list CG", br. 64/17, 44/18, 63/18, 11/19, 82/20, 86/22, 04/23, 19/25 i 91/25), a u vezi sa članom 146 stav 5 Zakona o izgradnji objekata ("Službeni list CG", br. 19/25 i 92/25), Programa privremenih objekata na teritoriji Glavnog grada Podgorica od 2025-2030. godine ("Službeni list - opštinski propisi", br. 39/20, br. 38/22, 57/25), Pravilnika o bližim uslovima za postavljanje odnosno građenje privremenih objekata, uređaja i opreme ("Službeni list CG", br. 43/18, 76/18, 76/19, 09/24, 28/24) i podnijetog zahtjeva **MALEZI ELMIR, JMBG/PIB 1710997954867, ulica Zmaj Jovina br. 127**, izdaje:

URBANISTIČKO-TEHNIČKE USLOVE za izradu tehničke dokumentacije

za postavljanje **privremenog objekta namijenjenog za trgovinu i usluge - KIOSK**, na lokaciji označenoj brojem **77 (Zona II)** u Programu privremenih objekata na teritoriji Glavnog grada Podgorica od 2025-2030. godine, na dijelu katastarske parcela br. **2090/441, KO Podgorica III.**

PODNOŠILAC ZAHTJEVA

MALEZI ELMIR

POSTOJEĆE STANJE

Prema Listu nepokretnosti - prepis broj 1929, površina katastarske parcele broj 2090/441, K.O. Podgorica III, iznosi 486,28 m², ista je u susvojini – Kartal Radivoje Gojko i Kartal Radivoje Vljako.

PLANIRANO STANJE

Namjena parcele – odnosno lokacije:

Na dijelu katastarske parcele broj 2090/441, K.O. Podgorica III (ulica Zmaj Jovina br. 127), predviđeno je postavljanje privremenog objekta namijenjenog za trgovinu i usluge - KIOSK, **maksimalne površine 19,98 m².**

Kiosk je montažno-demontažni privremeni objekat namijenjen trgovini i uslugama. Kiosci se postavljaju u više tipova, što zavisi od ekskluzivnosti dijela grada u kome se postavljaju. U glavnim bulevarima (zona Ia i zona I) su postavljeni u mermernoj obradi, dok su unutar ostalih djelova naselja od metala i stakla (zona II, III, IV, V, VI).

Predviđeni su u tri tipa kioska, u zavisnosti od pozicije i namjene:

- Tip 1 - kiosk za prodaju štampe, slobodnostojeći objekat površine do 9 m²
- Tip 2 - kiosk za ostalu vrstu trgovine i usluga, slobodnostojeći objekat površine do 30 m²
- Tip 3 - kiosk koji se postavlja isključivo na trasi Bulevara Svetog Petra Cetinjskog, i projektuje se u skladu sa postojećim modelom koji se već nalazi na toj lokaciji. Boja, dimenzije i sve tehničke karakteristike identične su postojećem kiosku na trasi Bulevara.
- Tip 4 - kiosk koji omogućava ulazak u unutrašnji prostor sa izložbenim policama (piljara).

Način pričvršćivanja za tlo:

- montažno-demontažni privremeni objekat.
- pristupi instalacijama (elektro, PTT, vodovod i kanalizacija) moraju biti nesmetani.

Dimenzije:

- maksimalna površina kioska za prodaju štampe može biti do 9 m².
- maksimalna površina ostalih vrsta trgovine i usluga do 30 m².

Materijali:

- svojim izgledom, oblikovanjem i bojom mora biti usklađen sa prostorom u kojem se postavlja (metalna konstrukcija - čelik, aluminijum; transparentni djelovi – staklo);
- izrađuje se od trajnog materijala - čelika pocinčanog i plastificiranog u boji, inoksa ili od plastificiranog aluminijuma;
- montira se na gotovu ravnu podlogu (asfalt, beton, kamene ploče, drvo i sl.) struktura fasada i zidova kioska može biti od pocinčanih bojenih limova, poliuretanskih panela, termopan stakla, fasadnih laminata ili ispuna sa kamenim odnosno drvenim oblogama;
- BOJA: antracit RAL 7016, plava traka (kao na skici) RAL 5002;
- Krov može biti izveden kao ozelenjeni krov koji doprinosi ekološkom balansu urbanog prostora.

Mogući prijedlog slojeva:

- hidroizolacija 2 mm (PVC folija);
- zaštitni sloj 3 mm (geotekstil);
- drenažni sloj 2 cm;
- filtracioni sloj 3 mm (geotekstil);
- supstrat 6 cm (zemlja);
- biljni pokrivač 2 cm (trava, mahovila ili sl.).

Način postavljanja:

- u kontaktnom području izgrađenih objekata – u građevinskoj liniji tih objekata;
- montira se na odgovarajuću podlogu, zavisno od vrste popločavanja (kamene ploče ili štampani beton – bomanite) vršiće se pripreme terena za izradu podloge – iskop zemljišta, nabijanje šljunkovitim tamponom od 20 cm. Nivelaciju platforme uskladiti sa okolnim terenom i raditi u padu od 0,5 do 1,0 % uvijek prema ivičnjacima, tj. prema travnatoj površini;
- može se postaviti i ukloniti sa lokacije u cjelini ili u djelovima;
- s obzirom na to da je data mogućnost formiranja grupacije kioska, posebno treba voditi računa o parternom uređenju lokacije, koje mora zadovoljavati zadate estetske kriterijume;
- kiosk ili grupa kioska postavljaju se na način da ne umanjuju preglednost, ne zaklanjaju vertikalnu i horizontalnu saobraćajnu signalizaciju i ne ometaju promet pješaka ili vozila. Udaljenost kioska od kolske saobraćajnice (mjereno od unutrašnje strane ivičnjaka) mora iznositi najmanje 1,50 m' mjereno od najistaknutijeg dijela kioska;
- u slučaju da se kiosk ne nalazi u nivou zemljišta (kote terena), već ispod ili iznad, mora se obezbijediti bezbjedan pristup za kupce i uslove za manipulaciju robom. Prostor ispred kioska mora biti popločan tvrdim materijalom (beton, asfalt, kamen, cigla i sl.), najmanje u dužini koja odgovara dužini kioska.

Dodatna oprema:

- iznad prodajnog pulta (osim u zoni I_A) može se postaviti sklopiva ili fiksna konzolna tenda (bijele ili bež boje), maksimalne širine 1,50 m' od ivice kioska i minimalne visine 2,30 m' računajući od kote trotoara;
- na vanjske djelove kioska nije dopušteno na vidljiv način postavljati instalacije ili djelove uređaja za ventilaciju i/ili klimatizaciju;
- uz kiosk (osim u zoni I_A) moguće je postavljanje rashladnih vitrina za prodaju hrane i pića (najviše jedna), kao i jedan konzervator za sladoled;
- lokacije treba da prati urbani mobilijar: reklamni pano (propisanih dimenzija (150 x 40 cm) sa

imenom poslovnog subjekta ili informacijom o djelatnosti koja se obavlja u kiosku, bez isticanja bilo kakvih reklamnih poruka, klupa, žardinjera i korpa za otpatke;

- hortikulturni radovi se izvode u pojasu oko lokacije, kao i na samoj lokaciji ukoliko se tu nađe vrijedno rastinje. Novi zasadi rade se vrstama pogodnim za ovo podneblje. Nove zasade u žardinjerama raditi od sezonskog cvijeća. Ozelenjavanje površina travom, kao i ostalo sađenje na lokacijama, podrazumijeva pripremu zemljišta i humusiranje adekvatno predviđenoj vrsti. Na ovako uređenom terenu vrši se postavka predviđenog mobilijara.

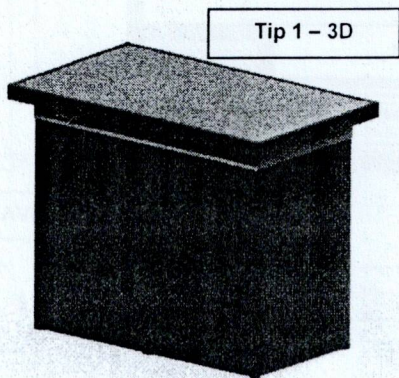

Tip 1 – 3D

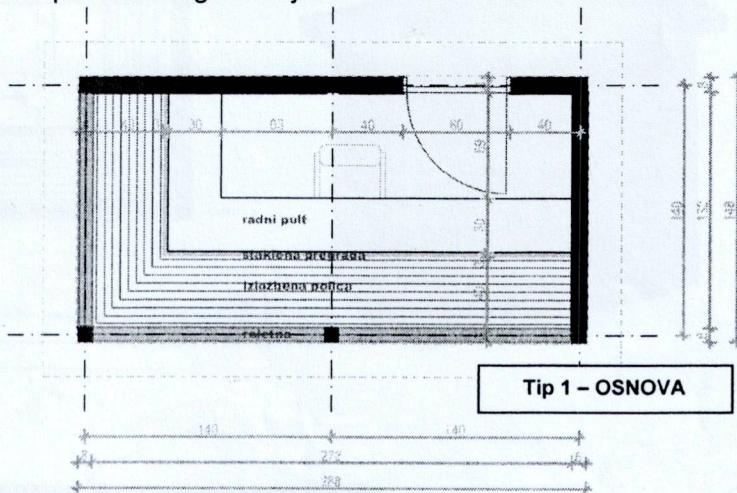

Tip 1 – izgled 1

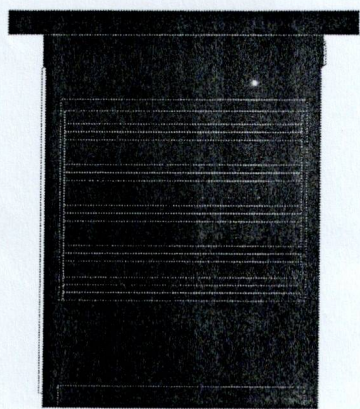

Tip 1 – izgled 2 i 3

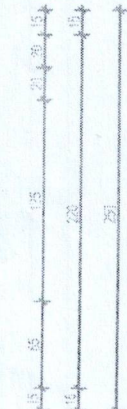
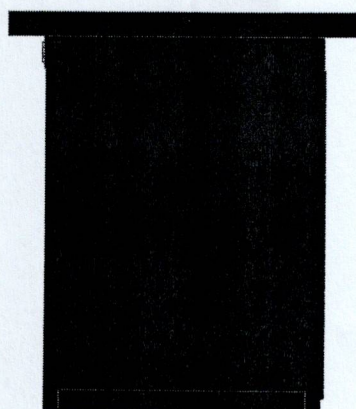

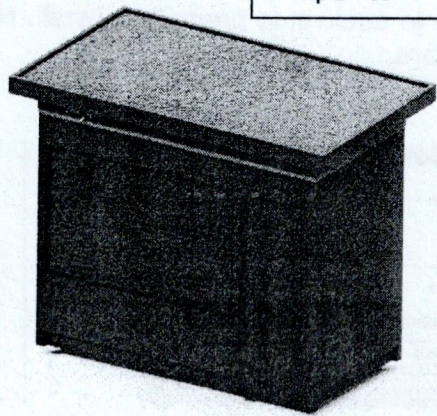

Tip 2 - 3D

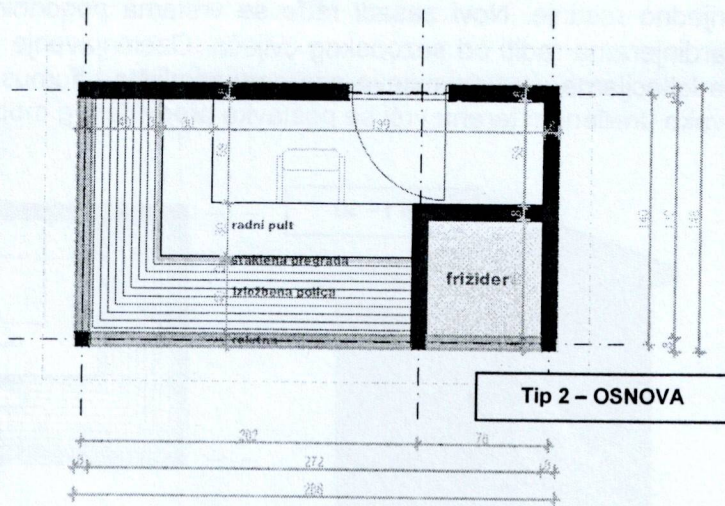

Tip 2 - OSNOVA

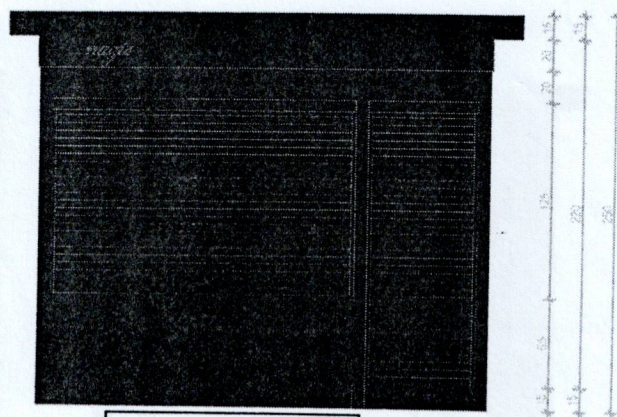

Tip 2 - izgled 1

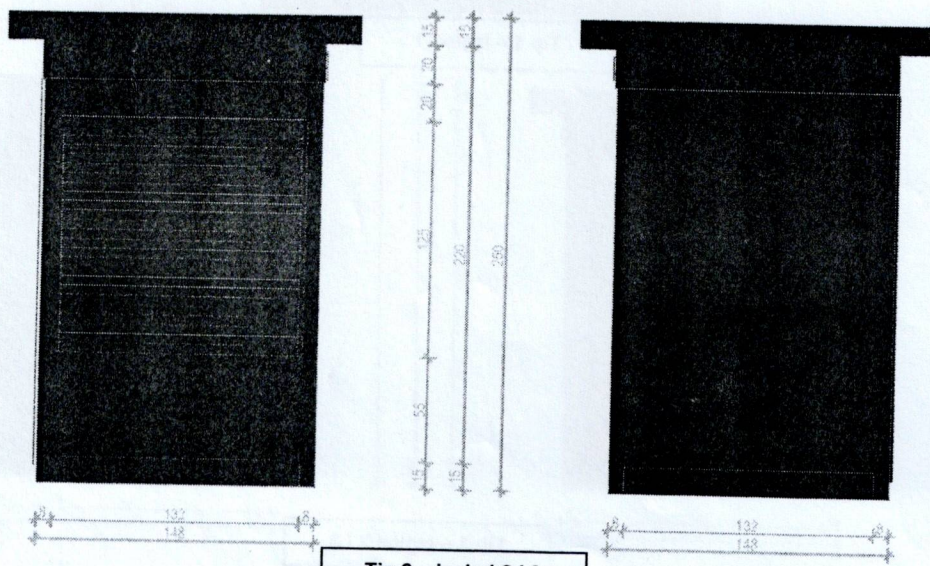

Tip 2 - izgled 2 i 3

Tip 4 - 3D

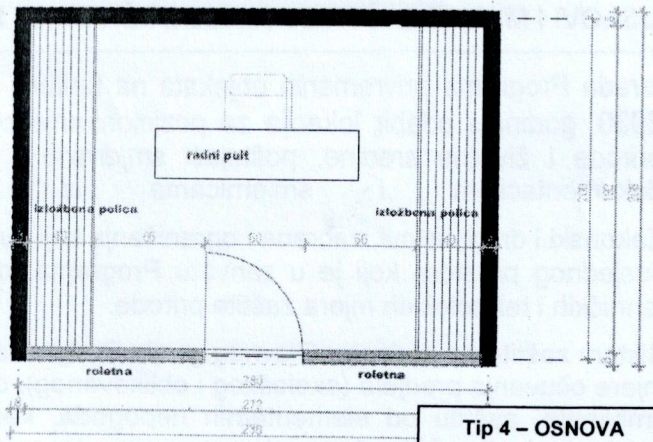
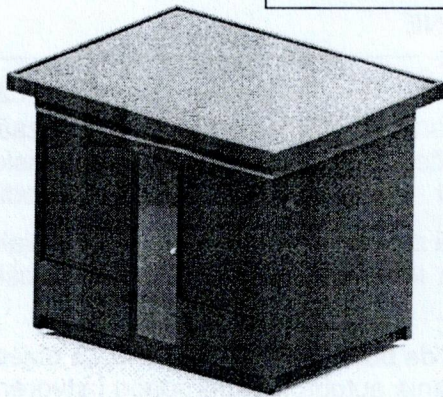

Tip 4 - OSNOVA

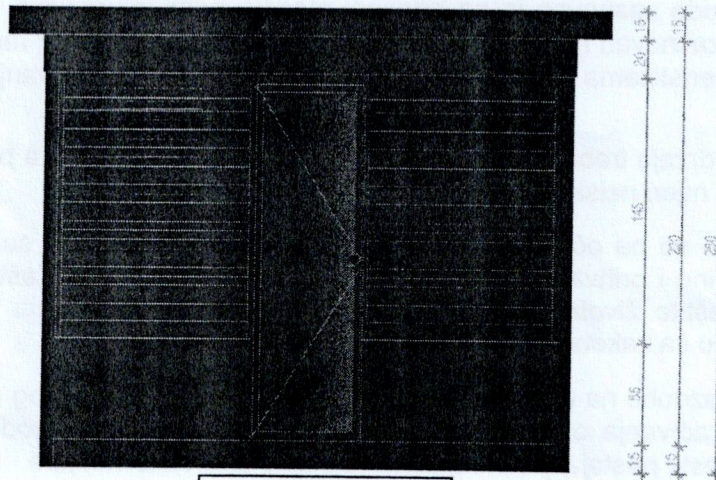

Tip 4 - izgled 1

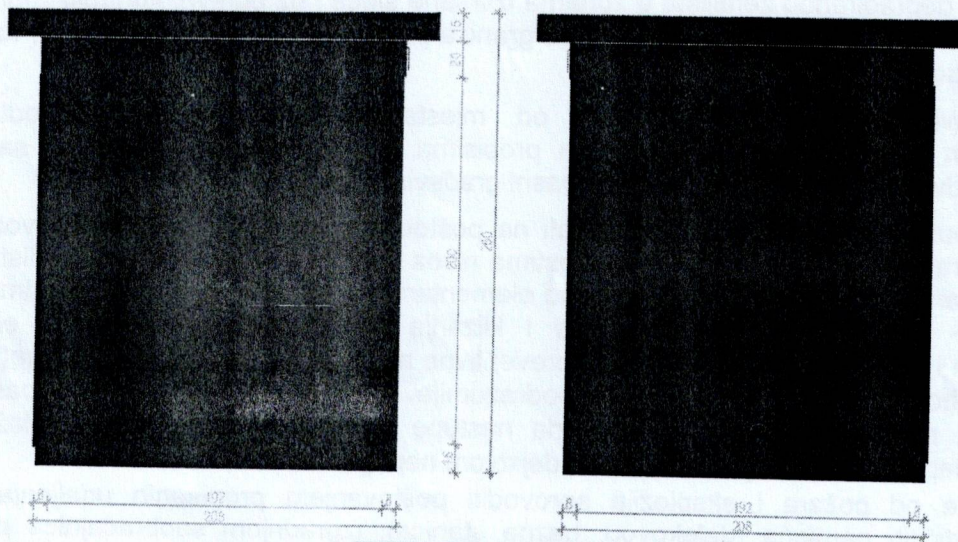

Tip 4 - izgled 2 i 3

USLOVI I MJERE ZAŠTITE PRIRODE I ŽIVOTNE SREDINE

Izrada Programa privremenih objekata na teritoriji Glavnog grada Podgorice za period 2025 - 2030. godine i odabir lokacija za pozicioniranje privremenih objekata usmjeren je na zaštitu prirode i životne sredine, poštujući smjernice i ograničenja propisana prostorno-planskom dokumentacijom i smjernicama iz oblasti zaštite životne sredine.

Zakonski i drugi uslovi, zabrane i ograničenja koji su vezani za zaštićena područja i sam karakter susjednog prostora koji je u zahvatu Programa, definišu karakter i način primjene bioloških, tehničkih i tehnoloških mjera zaštite prirode.

Sistem zaštite na području Glavnog grada Podgorica treba da bude cjelovit, odnosno da objedini mjere očuvanja predjela (ekološkog i oblikovanog), održavanja autohtonog prirodnog i stvorenog ambijenta, zaštitu od elementarnih nepogoda, kao i preduslove za uspješno organizovanje zaštite korisnika. Navedene mjere ne treba da se ograniče na uspostavljanje zabrana, već da budu takve prirode da korisnici neposredno učestvuju u njihovom sprovođenju.

Koncept zaštite prirode zasnovan je na primjeni modela održivog razvoja, koji je usklađen sa lokalnim uslovima i zasnovan na novim karakteristikama prostora. Razvoj mora biti kompatibilan sa ekološkim karakteristikama prostora i mora ih uvažavati, u cilju očuvanja kvaliteta prirode i životne sredine.

Pri realizaciji svih sadržaja treba težiti postizanju balansa između očuvanja postojećih vrijednosti i razvoja u značajnoj mjeri neiskorišćenih potencijala.

Mjere zaštite odnose se na očuvanje prirodnih ekosistema i definisane su na osnovu analize stanja prirodne sredine i prihvatnog kapaciteta razmatranog područja. Zaštita će se sprovesti primjenom mjera zaštite životne sredine, pravilima izgradnje i uređenja koja su data ovim Programom i u skladu sa zakonima i propisima iz ove oblasti.

Očuvanje kvaliteta vazduha na ovom području ostvariti izborom adekvatnog energetske goriva. Zaštitu voda od zagađivanja ostvariti organizacijom kontrole kvaliteta vode i prečišćavanjem otpadnih voda na mjestu nastajanja, primjenom tehničko-tehnoloških mjera.

Očuvanje i zaštita šumskog zemljišta sprovodiće se kroz prioritetnu aktivnost na sprovođenju rekultivacije degradiranog zemljišta u zonama izvršene sječe i uz puteve; kontrolisanom sječom autohtonih šumskih sastojina; određivanjem granica područja privremenih objekata, kako bi se spriječila nekontrolisana gradnja.

Mjere upravljanja otpadom sprovoditi od mjesta nastajanja selektivnim odlaganjem, prikupljanjem i evakuacijom u skladu sa propisima. Građevinski otpad takođe sakupljati i evakuisati odvojeno, izdvajajući naročito opasni građevinski otpad.

Zaštitu od buke u životnoj sredini zasnivati na poštovanju graničnih vrijednosti nivoa buke u skladu sa Pravilnikom o graničnim vrijednostima nivoa buke u životnoj sredini ("Sl. list CG", br. 75/06). Mjerama za sprječavanje i zaštitu od elementarnih nepogoda (zemljotresa, atmosferskih nepogoda – olujni vjetrovi, odronjavanja i klizanja zemljišta, suše, požara i eksplozija, saobraćajnih i drugih nezgoda) obuhvatiti preventivne mjere kojima se sprječavaju nepogode ili ublažava njihovo dejstvo, mjere koje se podrazumijevaju u slučaju neposredne opasnosti od elementarne nepogode, mjere zaštite kada nastupe nepogode, kao i mjere ublažavanja i otklanjanja neposrednih posljedica nastalih dejstvom nepogoda.

Mjere zaštite od požara i eksplozija sprovoditi poštovanjem propisanih udaljenja između objekata različitih namjena (dalekovod, bazna stanica); izgradnjom saobraćajnica propisane širine tako da omogućе prolaz vatrogasnim vozilima do objekta, manevrisanje vatrogasnih vozila, kao i nesmetani saobraćajni tok; uključivanjem šumskih površina sa područja ovog Programa u izradu planova zaštite od požara.

Zaštitu od zemljotresa sprovoditi primjenom građevinskih i tehničkih mjera u skladu sa uslovima aseizmičke gradnje: primjenjivati adekvatne mjere za obezbjeđenje stabilnosti terena (padine) i susjednih objekata; pri izradi tehničke dokumentacije obavezna je izrada geomehaničkog elaborata u skladu sa propisima.

U okviru raspoloživih mehanizama za zaštitu životne sredine koji se koriste prilikom sprovođenja programa, odnosno izgradnje objekata, kao obavezne, treba da se sprovede mjere iz važećih zakonskih propisa, prvenstveno:

- Zakon o zaštiti prirode („Sl. list CG”, br. 54/16, 084/24);
- Zakon o životnoj sredini („Sl. list CG”, br. 52/16, 073/19, 084/24);
- Zakon o procjeni uticaja na životnu sredinu („Sl. list CG”, br. 75/18, 084/24);
- Zakon o vodama („Sl. list RCG”, br. 27/07 i „Sl. list CG”, br. 073/10, 32/11, 047/11, 48/15, 52/16, 055/16, 002/17, 080/17, 84/18 i 084/24);
- Zakon o zaštiti vazduha („Sl. list CG” br. 25/10, 040/11, 43/15, 073/19, 084/24);
- Zakon o upravljanju otpadom („Sl. list CG”, br. 034/24, 092/24);
- Zakon o zaštiti od buke u životnoj sredini („Sl. list CG”, br. 28/11, 1/14);
- Program o usklađivanju pojedinih privrednih grana sa Zakonom o integrisanom sprečavanju i kontroli zagađivanja životne sredine („Sl. list CG”, br. 019/12, 003/14, 010/16);
- Zakon o komunalnim djelatnostima („Sl. list CG”, br. 55/16, 074/16, 002/18, 66/19, 140/22, 084/24);
- Zakon o zaštiti i spašavanju („Sl. list CG”, br. 013/07, 005/08, 086/09, 32/11, 54/16, 146/21 i 003/23);
- Zakon o zaštiti i zdravlju na radu („Sl. list CG”, br. 34/14, 44/18 i 084/24);
- Zakon o prevozu opasnih materija („Sl. list CG”, br. 33/14, 13/18 i 084/24).

Prilikom izrade tehničke dokumentacije poštovati Uredbu o projektima za koje se vrši procjena uticaja zahvata na životnu sredinu („Sl. list RCG”, br. 20/07, „Sl. list CG”, br. 47/13, 53/14 i 37/18).

Podaci o postojećim zaštićenim područjima sa prostornim rasporedom, uključujući područja planirana za zaštitu ili su u postupku stavljanja pod zaštitu, kao i podaci o (budućim) područjima ekološke mreže i sa njima povezanim značajnim tipovima staništa u okviru granica zahvata ovog Programa, gravitiraju Nacionalni park „Skadarsko jezero”; rezervati prirode: Manastirska tapija, Pančeva oka, Crni žar i pećina Magara; Spomenik prirode „kanjon Cijevna” i Park prirode „Komovi”, Spomenik prirode „Park šuma Gorica” i Park prirode „Dolina rijeke Zete”, kao i potencijalno zaštićena područja – područje Sitnica-Mareza-Velje brdo i sliv Morače sa pritokama - Ribnica, Zeta (od Krivog mosta do granica planskog područja Podgorice).

Podaci o ustanovljenim režimima, zonama i mjerama zaštite i korišćenja prirodnih resursa i dobara u okviru granica zahvata Programa – za zonu zahvata predmetnog Plana važe režimi zaštite koji se odnose na sljedeće kategorije zaštićenih područja: Spomenik prirode, Park prirode i Nacionalni park koji gravitiraju predmetnom Planu.

Uslovi, zabrane i ograničenja pod kojima se radnje, aktivnosti i djelatnost mogu realizovati u okviru granica u dijelu zahvata Programa:

- Opšti uslovi, zabrane i ograničenja koji su utvrđeni u odgovarajućim: (i) propisima: Zakon o životnoj sredini, Zakon o vodama, Zakon o zaštiti vazduha, Zakon o upravljanju otpadom, Zakon o procjeni uticaja na životnu sredinu i dr, (ii) prostorno-planskim dokumentima višeg reda – Prostornim planom Crne Gore (2008), (iii) sektorskim politikama, strategijama, programima i planovima u kojima su utvrđeni uslovi, zabrane i ograničenja vezani za zonu zahvata predmetnih planova (Nacionalnom strategijom održivog razvoja (2016), Nacionalnom strategijom biodiverziteta sa Akcionim planom za period 2016-2020, ako i lokalnim – opštinskim strateškim i planskim dokumentima.
- Opšti uslovi, zabrane i ograničenja koji su utvrđeni u Zakonu o zaštiti prirode u pogledu: planiranja održivog korišćenja prostora i prirodnih resursa; zaštite biološke, geološke i predione raznovrsnosti; mjere zaštite i očuvanje prirode; izbjegavanje oštećenja prirode; zaštite i očuvanja zaštićenih divljih vrsta biljaka, životinja i gljiva.
- Posebni uslovi, zabrane i ograničenja zaštite prirode koji su vezani za planiranje – izbor lokacija i definisanje vrsta i kapaciteta privremenih građevinskih objekata u zoni zahvata predmetnog Programa, a odnose se na: (i) izbor mikrolokacija novih privremenih objekata van

zone zaštićenih područja; (ii) nedozvoljenu gradnju objekata koji zbog svojih karakteristika (način izgradnje, vrsta, veličina/kapacitet, tehnologija i sl.) mogu da oštete ili imaju uticaj na prirodne vrijednosti zaštićenih područja.

USLOVI I MJERE ZAŠTITE NEPOKRETNIH KULTURNIH DOBARA I NJIHOVE ZAŠTIĆENE OKOLINE

U postupku sprovođenja Programa privremenih objekata na teritoriji Glavnog grada Podgorica potrebno je obezbijediti zaštitu kulturnih dobara i njihove okoline, na način kojim se poštuje njihov integritet i status i dosljedno sprovode mjere zaštite.

Programom nijesu predviđene intervencije na kulturnim dobrim, kao ni intervencije kojima se direktno utiče na stanje kulturnih dobara.

Pri realizaciji privremenih objekata u okviru zaštićene okoline kulturnih dobara potrebno je obezbijediti očuvanje njihovog integriteta, kulturno-istorijskih i ambijentalnih vrijednosti, sprječavanjem aktivnosti kojima se može uticati na izgled, svojstvo, osobenost, značenje ili značaj kulturnog dobra.

Ukoliko se prilikom iskopa terena za potrebe postavljanja i izgradnje privremenih objekata, naiđe na arheološke ili druge nalaze, koji mogu biti kulturno dobro, obavezno je prekinuti radove, obavijestiti organ uprave nadležan za zaštitu kulturnih dobara, kako bi se izvršila neophodna istraživanja i druge radnje i aktivnosti u skladu sa članom 87 i 88 Zakona o zaštiti kulturnih dobara („Sl. list CG“, br. 49/10, 40/11, 44/17, 18/19, 84/24 i 92/25).

Postupak realizacije Programa sprovoditi tako da se ne zadire u zonu kulturnih dobara i njihove zaštićene okoline u skladu sa Zakonom o zaštiti kulturnih dobara („Sl. list CG“, br. 49/10, 40/11, 44/17, 18/19 i 84/24).

U postupku definisanja urbanističko-tehničkih uslova za privremene objekte u kontaktu sa kulturnim dobrom potrebno je pribaviti uslove Uprave za zaštitu kulturnih dobara.

U predloženoj zaštićenoj okolini kulturnih dobara onemogućiti gradnju kojom se narušava prostorni i vizuelni integritet cjeline. U predloženoj zaštićenoj okolini ne graditi objekte većih visina ili visoke gustine izgrađenosti, kao ni infrastrukturne objekte većih dimenzija.

USLOVI ZA LICA SMANJENE POKRETLJIVOSTI I LICA SA INVALIDITETOM

Tehničkom dokumentacijom obezbijediti prilaz i upotrebu objekta/objekata licima smanjene pokretljivosti u skladu sa članom 30 Zakona o izgradnji objekata i Pravilnikom o bližim uslovima i načinu prilagođavanja objekata za pristup i kretanje lica smanjene pokretljivosti i lica sa invaliditetom ("Službeni list CG", br. 41/25).

INFRASTRUKTURNI USLOVI

Uslovi priključenja na tehničku infrastrukturu

- Tehnička infrastruktura podrazumijeva kompletnu opremljenost u skladu sa najvišim standardima i važećom regulativom;
- Prilikom izrade tehničke dokumentacije pribaviti tehničke uslove za relevantnu infrastrukturu od nadležnog organa.

Uslovi za priključenje privremenih objekata na infrastrukturu i posebni tehnički uslovi

Vodovodne i kanalizacione, elektro i tk instalacije u privremenom objektu i izvan njega projektovati u skladu sa važećim propisima i standardima. Priključenje na postojeće infrastrukturne sisteme projektovati prema uslovima dobijenim od nadležnih javnih preduzeća.

Saobraćajni uslovi

Lokacija na koju se postavlja privremeni objekat/objekti mora imati obezbijeđen pristup sa javne površine, osim lokacija sa pokretnim i plutajućim privremenim objektima ili otvorenoj površini u funkciji privremenog objekta.

Izuzetno, lokacije koje nemaju mogućnost obezbijeđenja kolskog pristupa, može se obezbijediti samo pješački pristup sa javne površine uz obezbijeđenje prava službenosti prolaza.

Uslovi za odvoženje čvrstog otpada

Na lokacijama obezbijediti uslove za upravljanje komunalnim otpadom u skladu sa Planom upravljanja otpadom i lokalnim normativnim aktima, a upravljanje ambalažnim, opasnim i ostalim vrstama otpada konkretnog tehnološkog postupka u skladu sa važećom zakonskom regulativom. Mjesta za odlaganje otpada predvidjeti na lokaciji za postavljanje privremenog objekta. Mjesta u objektu ili niše za otpad kao i njihov broj predvidjeti u skladu sa važećim propisima i standardima, odnosno u saradnji sa nadležnim komunalnim preduzećem.

Posebni uslovi

U slučaju da se u okviru navedene lokacije nalazi određeni zaštitni pojas (putni i/ili željeznička infrastruktura, objekti energetike, vodoizvorišta, objekti odbrane, objekti sanitarne zaštite i sl.) neophodno je postupiti u skladu sa važećim propisima i standardima.

POTREBA IZRADE URBANISTIČKOG RJEŠENJA

Tehnička dokumentacija:

- **Tipski projekat ili ldejno rješenje**
(isto mora biti prilagodjeno datim smjernicama, kako bi se dobio unificirani izgled ove vrste privremenih objekata).
- **Saglasnost nadležnog organa za puteve, vezano za saobraćajni priključak - prilaz objektu (Sekretarijat za saobraćaj).**

POTREBA PRIBAVLJANJA SAGLASNOSTI GLAVNOG GRADSKOG ARHITEKTE

Shodno članu 117 Zakona o planiranju prostora i izgradnji objekata **nije potrebna Saglasnost od strane Glavnog gradskog arhitekta, sem u slučaju mijenjanja izgleda propisanog ovim urbanističko-tehničkim uslovima tj. predviđenog Programom privremenih objekata na teritoriji Glavnog grada za period 2025-2030. godine.**

VREMENSKI PERIOD NA KOJI SE IZDAJU PREDMETNI UTU

Ovi uslovi važe za period od 17. 11. 2025. godine do 1. 11. 2026. godine.

NAPOMENA:

Shodno članu 117 Zakona o planiranju prostora i izgradnji objekata, korisnik je dužan da 15 dana prije postavljanja privremenog objekta, dostavi prijavu postavljanja privremenog objekta Upravi za inspeksijske poslove Glavnog grada sa ovim urbanističko-tehničkim uslovima, Tehničkom dokumentacijom, kao i dokazom o pravu svojine odnosno drugom pravu na zemljištu koje je u privatnom vlasništvu.

Urbanističko – tehnički uslovi su informacija Programa privremenih objekata za teritoriju Glavnog grada za period 2025–2030. godine i na osnovu njih se ne stiče nikakvo pravo, već predstavljaju sastavni dio dokumentacije.

DOSTAVLJENO:

- MALEZI ELMIR, kon. tel. 063 430-713;
- Uprava za inspeksijske poslove Glavnog grada;
- a/a.

OBRAĐIVAČI URBANISTIČKO-TEHNIČKIH USLOVA

Samostalni savjetnik I
Aleksandra Mitrović, Spec. sci. građ.

Potpis obrađivača:

A. Mitrović

ŠEFICA ODJELJENJA ZA
UPRAVNO-PRAVNE POSLOVE
Marina Bulatović, dipl.ecc.

OVLAŠĆENO SLUŽBENO LICE

Potpis ovlaštenog službenog lica:

Andrija Babović, dipl. ecc. master

SEKRETAR

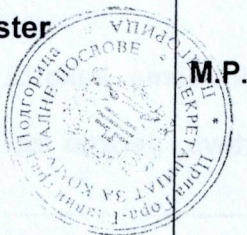
**PRILOZI**

- Skica – prikaz položaja privremenog objekta na terenu ima isključivo informativni karakter i ne može se tumačiti kao tačna mikrolokacija budućeg postavljanja;
- List nepokretnosti;
- Tabelarni prikaz;
- Grafički prilog iz Programa privremenih objekata.



CRNA GORA
GLAVNI GRAD PODGORICA
SEKRETARIJAT ZA KOMUNALNE POSLOVE

Rimski trg 50, 81000 Podgorica, Crna Gora
tel: +382 20 235-184, 235-186
email: sekretarijat.kps@podgorica.me
www.podgorica.me

Broj: UPI 04-332/25-4274

9. april 2026. godine

Tip privremenog objekta: KIOSK
Zona: II
Površina: do 19,98 m²
Lokacija: Ulica Zmaj Jovina br. 127
Katastarska parcela br.: 2090/441
K.O.: Podgorica III



Tehnička obrada:
Aleksandra Mitrović, Spec.sci.građ.

Štampaj

Korisnik: KORISNIK

Datum i vrijeme štampe: 14.04.2026 08:25

PODRUČNA JEDINICA
PODGORICA

Datum: 14.04.2026 08:25
KO: PODGORICA III

LIST NEPOKRETNOSTI 1929 - PREPIS

Podaci o parceli							
Broj/podbroj	Broj zgrade	Plan Skica	Datum upisa	Potes ili ulica i kućni broj	Način korišćenja Osnov sticanja	Površina m ²	Prihod
2090/441	1	43 169/89		STARI AERODROM	Porodična stambena zgrada GRAĐENJE	113	0.00
2090/441		43 169/89		STARI AERODROM	Dvorište KUPOVINA	373	0.00

Podaci o vlasniku ili nosiocu prava			
Matični broj - ID broj	Naziv nosioca prava - adresa i mjesto	Osnov prava	Obim prava
*	KARTAL RADIVOJE GOJKO *	Susvojina	1/2
*	KARTAL RADIVOJE VLAJKO *	Susvojina	1/2

Podaci o objektima i posebnim djelovima objekta					
Broj/podbroj	Broj zgrade	Način korišćenja Osnov sticanja Sobnost	PD Godina izgradnje	Spratnost/ Sprat Površina	Osnov prava Vlasnik ili nosilac prava Adresa, Mjesto
2090/441	1	Porodična stambena zgrada GRAĐENJE	988	JEDNOSPATNA ZGRADA SA PODRUMOM 1	
2090/441	1	Garaža kao dio zgrade GRAĐENJE Jedna soba	1	Prva etaža podruma 15	Svojina 1/1 KARTAL RADIVOJE GOJKO *
2090/441	1	Stambeni prostor GRAĐENJE Trosoban stan	2	Prizemlje 90	Svojina 1/1 KARTAL RADIVOJE GOJKO *
2090/441	1	Garaža kao dio zgrade GRAĐENJE Jedna soba	3	Prva etaža podruma 15	Svojina 1/1 KARTAL RADIVOJE VLAJKO *

2090/441	1	Stambeni prostor GRAĐENJE Trosoban stan	4	Prvi sprat 90	Svojina 1/1 KARTAL RADIVOJE VLAJKO * *
----------	---	---	---	------------------	---

Podaci o teretima i ograničenjima

Broj/podbroj	Broj zgrade	PD	Redni broj	Način korišćenja	Datum upisa	Opis prava
2090/441	1		1	Porodična stambena zgrada	07.09.1998	Nema dozvolu

72	Kiosk	366/1	Podgorica I	Javno	18.35	Serdara Jola Piletića	
73	Kiosk	366/1	Podgorica I	Javno	18.35	Serdara Jola Piletića	
74	Kiosk	366/1	Podgorica I	Javno	9.10	Serdara Jola Piletića	
75	Kiosk	4505/1	Podgorica III	Javno	27.00	4. jul	
76	Kiosk	949/9	Podgorica II	Privatno	15.00	Nikole Tesle	
77	Kiosk	2090/441	Podgorica III	Privatno	19.98	Zmaj Jovina br.127	
78	Kiosk	554	Podgorica II	Privatno	30.00	II crnogorskog bataljona	
79	Kiosk	2113/1	Podgorica II	Privatno	30.00	II crnogorskog bataljona	
80	Kiosk	1373/3	Podgorica I	Privatno	30.00	Studentska	
82	Kiosk	1533/1	Podgorica III	Javno	20.00	Braće Ribar	
83	Kiosk	655/1	Podgorica II	Javno	8.64	Jaroslava Čermaka	
84	Kiosk	655/1	Podgorica II	Javno	8.64	Jaroslava Čermaka	
85	Kiosk	220/1	Podgorica II	Javno	17.28	Nikole Tesle	
86	Kiosk	220/1	Podgorica II	Javno	19.60	Nikole Tesle	
87	Kiosk	220/1	Podgorica II	Javno	12.00	Nikole Tesle	
88	Kiosk	4/27	Podgorica II	Privatno	30.00	Rogamska	Potrebna saglasnost nadležnog organa za elektro energetiku (zbog trase dalekovoda)
89	Kiosk	678	Podgorica III	Javno	9.00	raskrsnica - Ulica žrtava fašizma i ulica Matije Gupca	

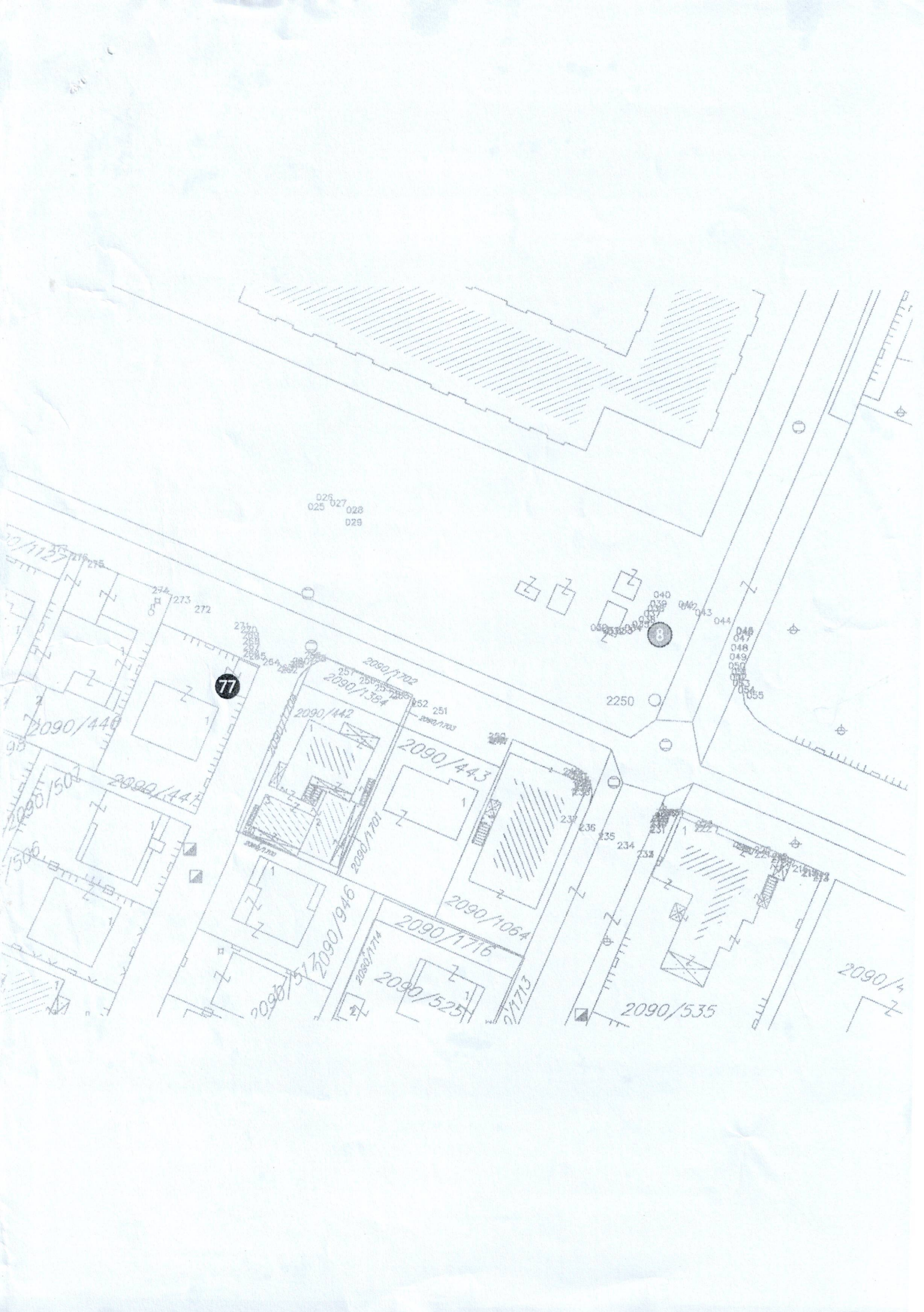

PROJEKтни ZADATAK

Opšti podaci o objektu

INVESTITOR: **MALEZI ELMIR**
OBJEKAT: Privremeni objekat namijenjen za trgovinu I usluge- KIOSK
LOKACIJA: na dijelu kat. parcele br.2090/441, K.O.Podgorica III,Lokacija br.77(Zona II), Ulica Zmaj Jovina br.127) u Podgorici

Na osnovu projektnog zadatka I urbanističko-tehničkih uslova, potrebno je izraditi idejno arhitektonsko rješenje za Privremeni objekat namijenjen za trgovinu I usluge- KIOSK , na dijelu kat. parcele br.2090/441, K.O.Podgorica III,Lokacija br.77(Zona II), Ulica Zmaj Jovina br.127) u Podgorici

Projektnim rješenjem predvideti kiosk montažno demontažnog tipa izgrađenog o kvalitetnih materijala, čiji se elementi montiraju na već pripremljenu podlogu. Kiosk projektovati na način da se obezbijediti nesmetano kretanje za pješake prema važećem Pravilniku o bližim uslovima za postavljanje odnosno građenje privremenih objekata, uređaja I opreme ("Službeni list Crne Gore", br. 043/18 od 03.07.2018, 076/18 od 27.11.2018, 076/19 od 31.12.2019,009/24 od 02.02.2024)

Podgorica,
Maj 2026

INVESTITOR:
MALEZI ELMIR

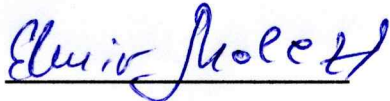

TEHNIČKI OPIS OBJEKTA

1.1. OPŠTI OPIS

Za potrebe investitora urađeno je Idejno rješenje za Privremeni objekat namijenjen za trgovinu I usluge- KIOSK na lokaciji, na dijelu kat. parcele br.2090/441, K.O.Podgorica III,Lokacija br.77(Zona II), Ulica Zmaj Jovina br.127) u Podgorici. Funkcionalni zahtjevi objekta su usklađeni sa projektnim zadatkom investitora. Postavljeni su određeni funkcionalni zahtjevi sa ciljem postizanja kvalitetnog korišćenja prostora i zadovoljenja kriterijuma za ovakvu vrstu objekata.

1.2. PODLOGE ZA PROJEKTOVANJE

Projektne podloge za izradu projektne dokumentacije su sljedeće:

- Projektni zadatak investitora.
- Urbanističko- tehnički uslovi

1.3. LOKACIJA

Predmetna lokacija se nalazi, na dijelu kat. parcele br.2090/441, K.O.Podgorica III,Lokacija br.77(Zona II), Ulica Zmaj Jovina br.127) u Podgorici

1.4. URBANISTIČKI PARAMETRI SA OPŠTIM PODACIMA

OPŠTI PODACI		
Objekat:	Privremeni objekat namijenjen za trgovinu I usluge- KIOSK	
Lokacija:	na dijelu kat. parcele br.2090/441, K.O.Podgorica III,Lokacija br.77(Zona II), Ulica Zmaj Jovina br.127) u Podgorici	
Investitor:	MALEZI ELMIR	
Ukupna bruto površina kioska :		19,98 m²
Spratnost objekta:		P

1.5. OPIS OBJEKTA

Prema Projektnom zadaku projektovan je Privremeni objekat namijenjen za trgovinu I usluge- KIOSK. Arhitektonsko-urbanističko rješenje objekta je u funkcionalnom i oblikovnom rješenju prilagođeno namjeni i uklopljeno u ambijentalnu cjelinu šire lokacije.

Predmetna lokacija je na na dijelu kat. parcele br.2090/441, K.O.Podgorica III,Lokacija br.77(Zona II), Ulica Zmaj Jovina br.127) u Podgorici . Privremeni objekat namijenjen za trgovinu I usluge- KIOSK se montira se na gotovu podlogu.

Dimenzije objekta su 3,561x5,61.

Konstrukcija

Konstrukcija objekta je montažno demontažnog tipa proizvana kod ovlašćeng proizvođača .Konstrukcija je od čeličnih kutijastih profila I sendvič panela , loja se montira na već pripremljeni i uređeni teren. Krovni pokrivač projektovan je od sendvič panela. Nagib krovnog pokrivača je 12,5°.

Zidni paneli projektovani su kao sendvič paneli u kombinaciji sa staklenim površinama.

Svi radovi pri montaži se sprovode u skladu sa "Pravilnikom o tehničkim mjerama i uslovima za montažu celicne konstrukcije", a pri montaži je neophodno osigurati stabilnost oblika elemenata i namontirane konstrukcije u celini.

Objekat je zatvoren pvc bravarijom sa staklenim ispunama i sa eslinger roletnama za zaštitu od sunca. Izbor materijala u enterijeru prilagođen je namjeni prostora.

Rekapitulacija površine objekta		
1. Uslužni prostor....	8,92m ²	8,92m ²
2. Radni prostor		1,08m ²
Ukupno neto površ		18,16m²
<u>Ukupna bruto površina kioska:</u>		<u>19,98 m²</u>

Odgovorni projektant
Ljiljana Burić, dipl. Ing.arh.



 <p>PROJEKTANT: Društvo za projektovanje, inženjering i konsalting</p> <p><small>PIB: 02713110-302; PDV: 30/31-07637-3 Ž.r.: 510-21421-88 CKB Crnogorskih serdara 8, Podgorica; Tel: 020/238-783, 069/055-077; E-mail: melohija@t-com.me</small></p>	INVESTITOR: MALEZI ELMIR	
Objekat: Privremeni objekat- namijenjen za trgovinu i usluge -KIOSK	Lokacija: na dijelu kat. parcele br.2090/441, K.O.Podgorica III,Lokacija br.77(Zona II), Ulica Zmaj Jovina br.127) u Podgorici	
Autor projekta : Ljiljana Burić,dpl.ing.arh.	Vrsta tehničke dokumentacije: IDEJNO RJEŠENJE	
Vodeći projektant: Dragomir Popović,dipl.ing.građ.	Dio tehničke dokumentacije: ARHITEKTURA	Oznaka projekta: Razmjera:
Odgovorni projektant: Ljiljana Burić,dpl.ing.arh.	Prilog: LOKACIJA NA ORTOFOTO	Br. priloga: 01 Br. strane:
Saradnik/ci:	Datum revizije	
Datum izrade i M.P Jun 2026		

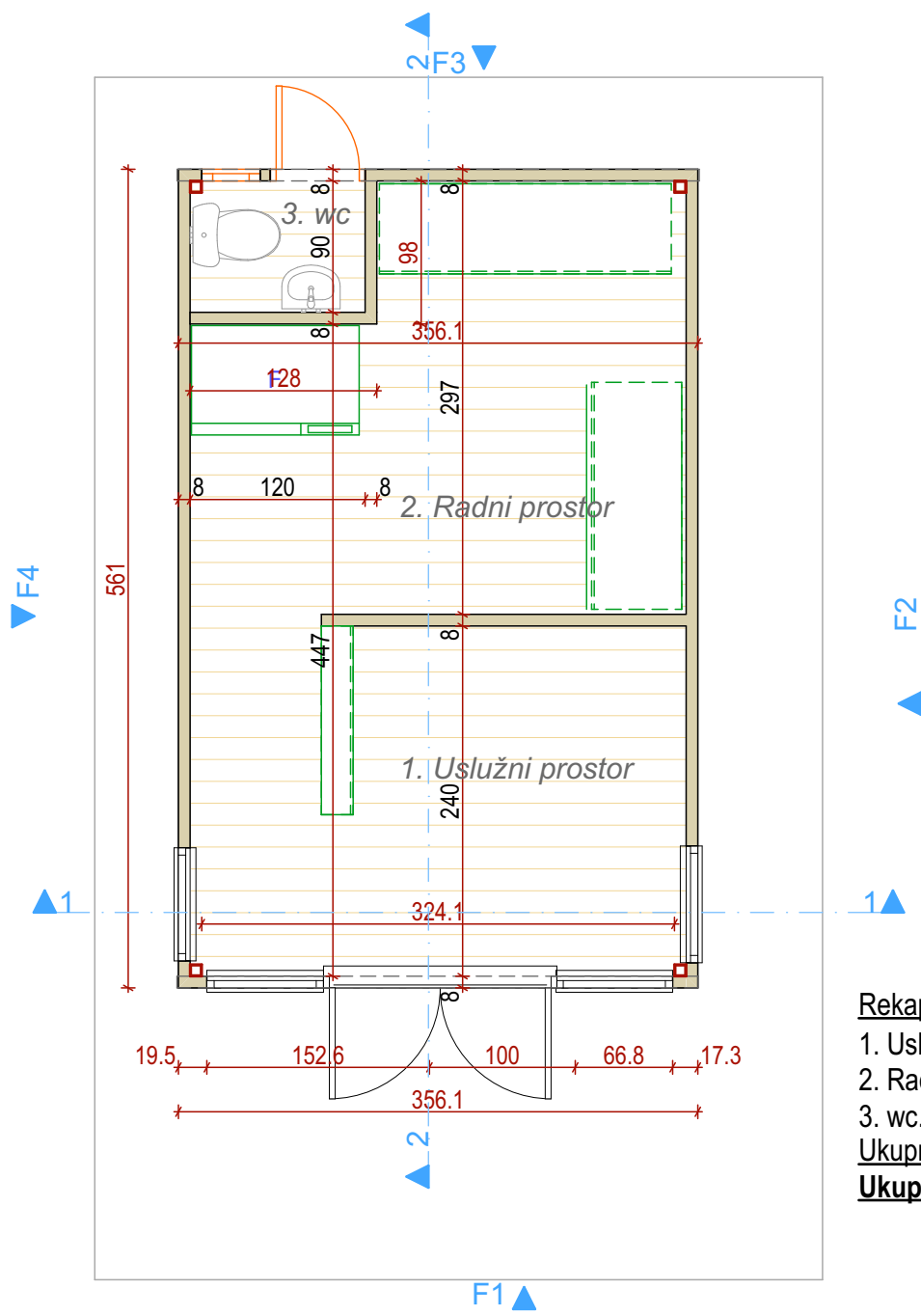

Rekapitulacija površina
 1. Uslužni prostor.... 8,92m²
 2. Radni prostor..... 8,16m²
 3. wc.....1,08m²
Ukupno neto površ.....18,16m²
Ukupno bruto površ.....19,98m²

 <p>PROJEKTANT: Društvo za projektovanje, inženjering i konsalting PIB: 02713110-302; PDV: 30/01-07637-3 Ž.r.: 510-21421-88 CKB Crnogorskih serdara 8, Podgorica; Tel: 020/238-783, 069/055-077; E-mail: metohija@t-com.me</p>	INVESTITOR: MALEZI ELMIR	
Objekat: Privremeni objekat- namijenjen za trgovinu i usluge -KIOSK	Lokacija: na dijelu kat. parcele br.2090/441, K.O.Podgorica III,Lokacija br.77(Zona II), Ulica Zmaj Jovina br.127) u Podgorici	
Autor projekta : Ljiljana Burić,dpl.ing.arh.	Vrsta tehničke dokumentacije: IDEJNO RJEŠENJE	
Vodeći projektant: Dragomir Popović,dipl.ing.građ.	Dio tehničke dokumentacije: ARHITEKTURA	Oznaka projekta:
Odgovorni projektant: Ljiljana Burić,dpl.ing.arh.	Prilog: OSNOVA PRIZEMLJA	Razmjera: 1:50
Saradnik/ci:	Br. priloga: 02	Br. strane:
Datum izrade i M.P Jun 2026	Datum revizije	

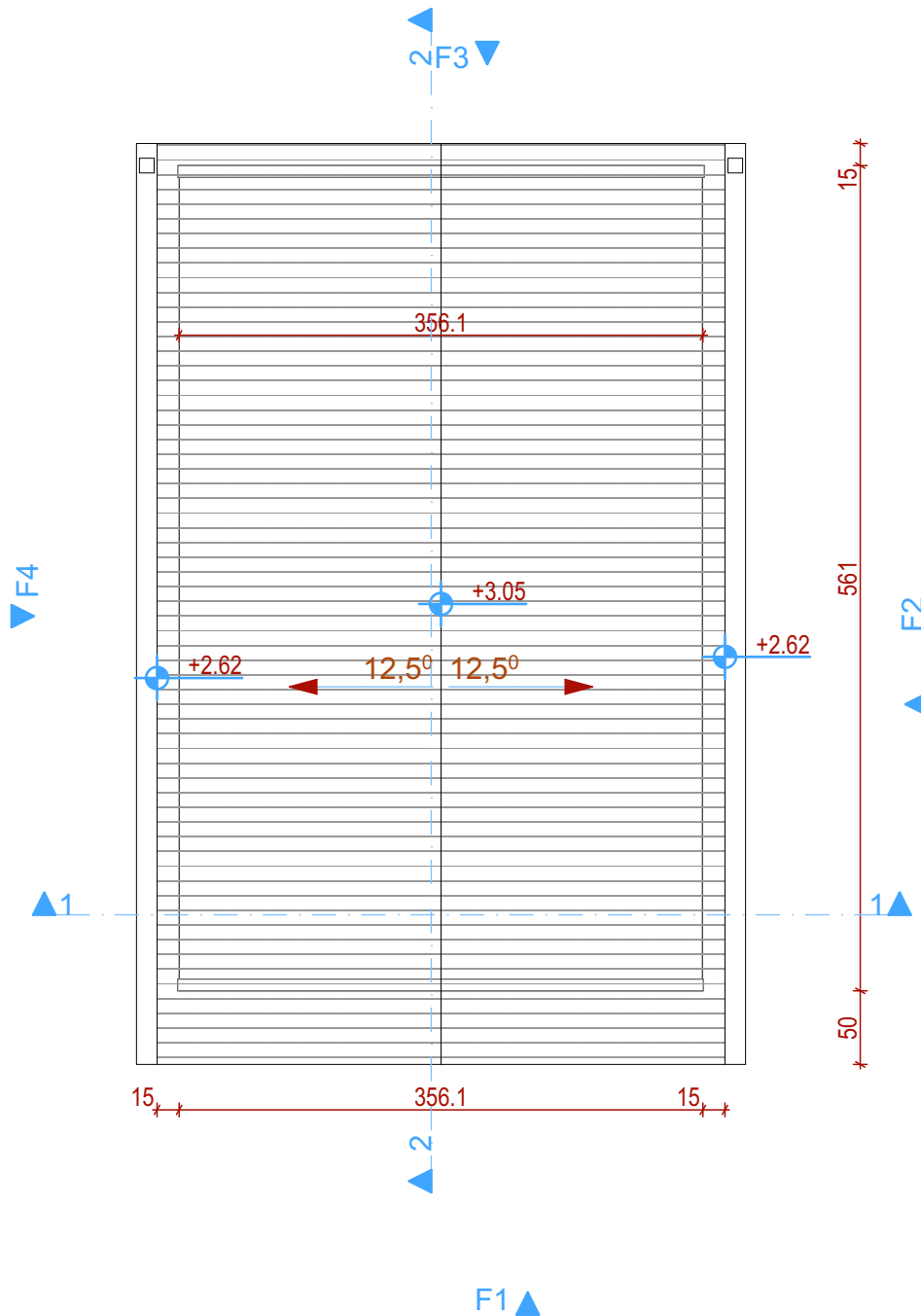

 PROJEKTANT: Društvo za projektovanje, inženjering i konsalting <small>PIB: 02713110-302; PDV: 30/01-07637-3 Ž.r.: 510-21421-88 CKB Cmogorskih serdara 8, Podgorica; Tel: 020/238-783, 069/055-077; E-mail: melohija@t-com.me</small>		INVESTITOR: MALEZI ELMIR	
Objekat: Privremeni objekat- namijenjen za trgovinu i usluge -KIOSK Autor projekta : Ljiljana Burić,dpl.ing.arh.		Lokacija: na dijelu kat. parcele br.2090/441, K.O.Podgorica III,Lokacija br.77(Zona II), Ulica Zmaj Jovina br.127) u Podgorici	
Vodeći projektant: Dragomir Popović,dipl.ing.građ.		Vrsta tehničke dokumentacije: IDEJNO RJEŠENJE	Oznaka projekta:
Odgovorni projektant: Ljiljana Burić,dpl.ing.arh.		Dio tehničke dokumentacije: ARHITEKTURA	Razmjera: 1:50
Saradnik/ci:		Prilog: OSNOVA KROVA	Br. priloga: 03
Datum izrade i M.P Jun 2026		Datum revizije	
		Br. strane:	

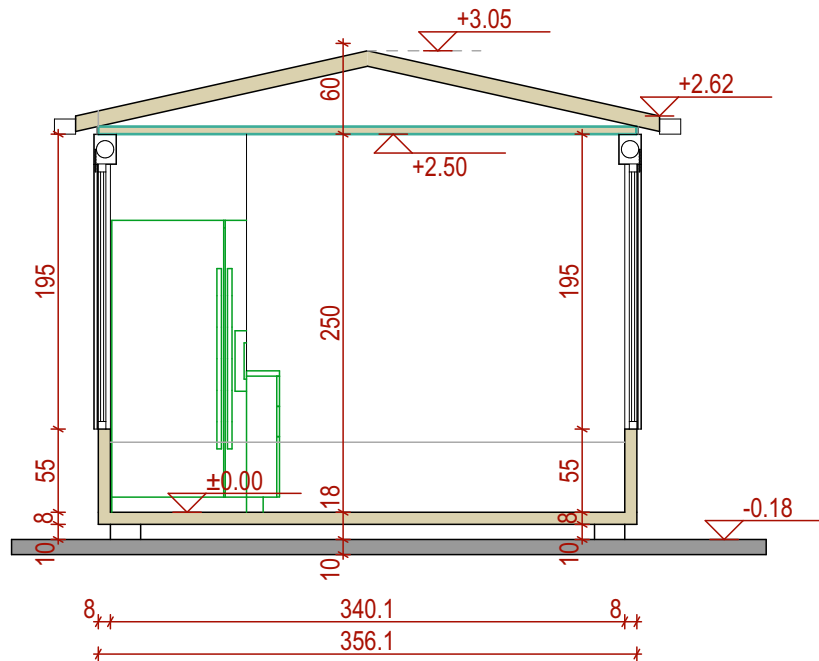

pop
projekt

Crnogorskih serdara 8, Podgorica; Tel: 020/238-783, 069/055-077; E-mail: melohija@t-com.me

PROJEKTANT:
Društvo za projektovanje,
inženjering i konsalting

PIB: 02713110-302; PDV: 30/01-07637-3
Ž.r.: 510-21421-88 CKB

INVESTITOR:

MALEZI ELMIR

Objekat: Privremeni objekat- namijenjen za trgovinu i usluge -KIOSK

Autor projekta :
Ljiljana Burić, dipl.ing.arh.

Vodeći projektant:
Dragomir Popović, dipl.ing.građ.

Odgovorni projektant:
Ljiljana Burić, dipl.ing.arh.

Saradnik/ci:

Datum izrade i M.P
Jun 2026

Lokacija:
na dijelu kat. parcele br.2090/441, K.O.Podgorica III, Lokacija br.77(Zona II), Ulica Zmaj Jovina br.127) u Podgorici

Vrsta tehničke dokumentacije:
IDEJNO RJEŠENJE

Oznaka projekta:

Dio tehničke dokumentacije:
ARHITEKTURA

Razmjera:
1:50

Prilog:
PRESJEK 1-1

Br. priloga: 04
Br. strane:

Datum revizije

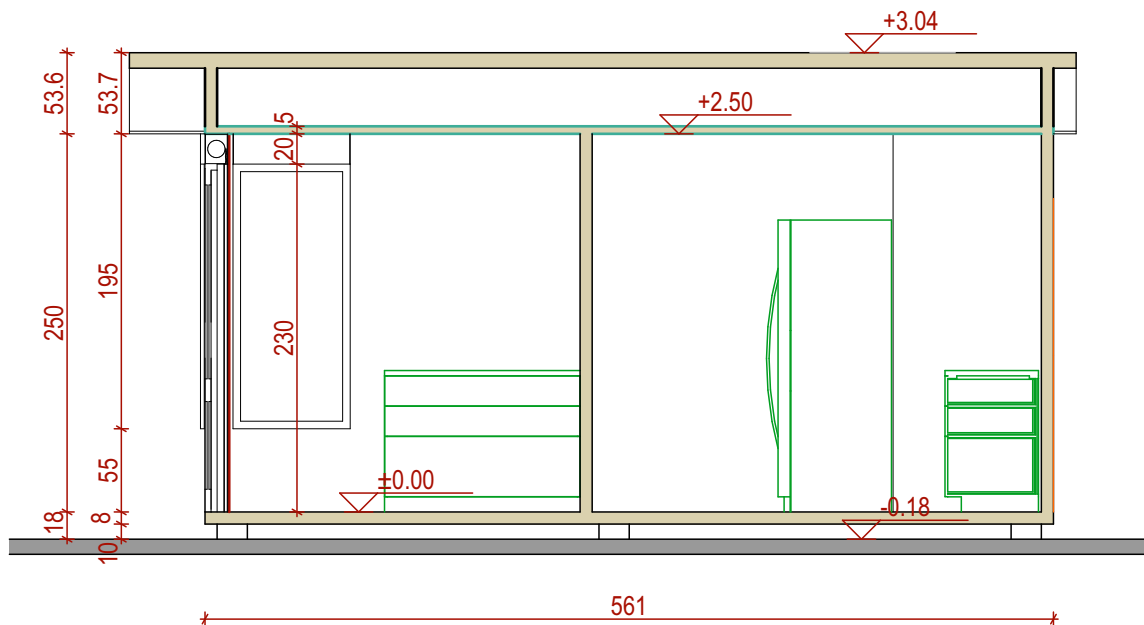

 <p>PROJEKTANT: Društvo za projektovanje, inženjering i konsalting</p> <p>PIB: 02713110-302; PDV: 30/31-07637-3 Ž.r.: 510-21421-88 CKB Cmugorskih serdara 8, Podgorica; Tel: 020/238-783, 069/055-077; E-mail: melohija@t-com.me</p>	INVESTITOR: MALEZI ELMIR		
	Objekat: Privremeni objekat- namijenjen za trgovinu i usluge -KIOSK Autor projekta : Ljiljana Burić,dpl.ing.arh.		Lokacija: na dijelu kat. parcele br.2090/441, K.O.Podgorica III,Lokacija br.77(Zona II), Ulica Zmaj Jovina br.127) u Podgorici
Vodeći projektant: Dragomir Popović,dipl.ing.građ.	Vrsta tehničke dokumentacije: IDEJNO RJEŠENJE	Oznaka projekta:	
Odgovorni projektant: Ljiljana Burić,dpl.ing.arh.	Dio tehničke dokumentacije: ARHITEKTURA	Razmjera: 1:50	
Saradnik/ci:	Prilog: PRESJEK 2-2	Br. priloga: 05	Br. strane:
Datum izrade i M.P Jun 2026	Datum revizije		

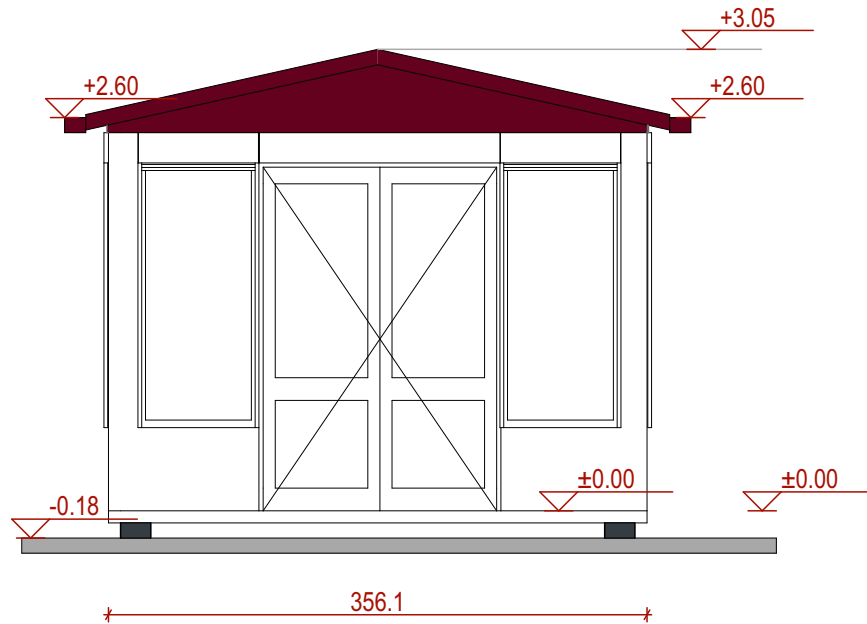

 <p>PROJEKTANT: Društvo za projektovanje, inženjering i konsalting</p> <p><small>PIB: 02713110-302; PDV: 30/01-07637-3 Ž.r.: 510-21421-88 CKB Cmugorskih serdara 8, Podgorica; Tel: 020/238-783, 069/055-077; E-mail: melohija@t-com.me</small></p>	INVESTITOR: MALEZI ELMIR	
Objekat: Privremeni objekat- namijenjen za trgovinu i usluge -KIOSK	Lokacija: na dijelu kat. parcele br.2090/441, K.O.Podgorica III,Lokacija br.77(Zona II), Ulica Zmaj Jovina br.127) u Podgorici	
Autor projekta : Ljiljana Burić,dpl.ing.arh.	Vrsta tehničke dokumentacije: IDEJNO RJEŠENJE	
Vodeći projektant: Dragomir Popović,dipl.ing.građ.	Dio tehničke dokumentacije: ARHITEKTURA	Oznaka projekta: Razmjera: 1:50
Odgovorni projektant: Ljiljana Burić,dpl.ing.arh.	Prilog: FASADA F1	Br. priloga: 06
Saradnik/ci:	Datum revizije	
Datum izrade i M.P Jun 2026		

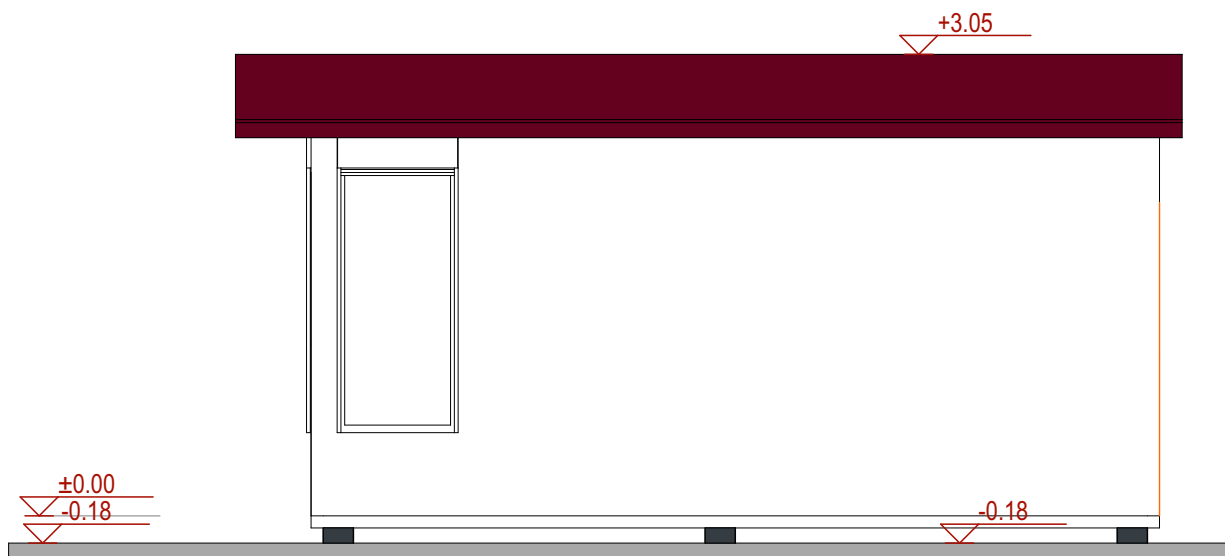

 <p>PROJEKTANT: Društvo za projektovanje, inženjering i konsalting</p> <p><small>PIB: 02713110-302; PDV: 30/01-07637-3 Ž.r.: 510-21421-88 CKB Crnogorskih serdara 8, Podgorica; Tel: 020/238-783, 069/055-077; E-mail: melohija@t-com.me</small></p>	INVESTITOR: MALEZI ELMIR	
Objekat: Privremeni objekat- namijenjen za trgovinu i usluge -KIOSK	Lokacija: na dijelu kat. parcele br.2090/441, K.O.Podgorica III,Lokacija br.77(Zona II), Ulica Zmaj Jovina br.127) u Podgorici	
Autor projekta : Ljiljana Burić,dpl.ing.arh.	Vrsta tehničke dokumentacije: IDEJNO RJEŠENJE	Oznaka projekta:
Vodeći projektant: Dragomir Popović,dipl.ing.građ.	Dio tehničke dokumentacije: ARHITEKTURA	Razmjera: 1:50
Saradnik/ci:	Prilog: FASADA F2	Br. priloga: 07 Br. strane:
Datum izrade i M.P Jun 2026	Datum revizije	

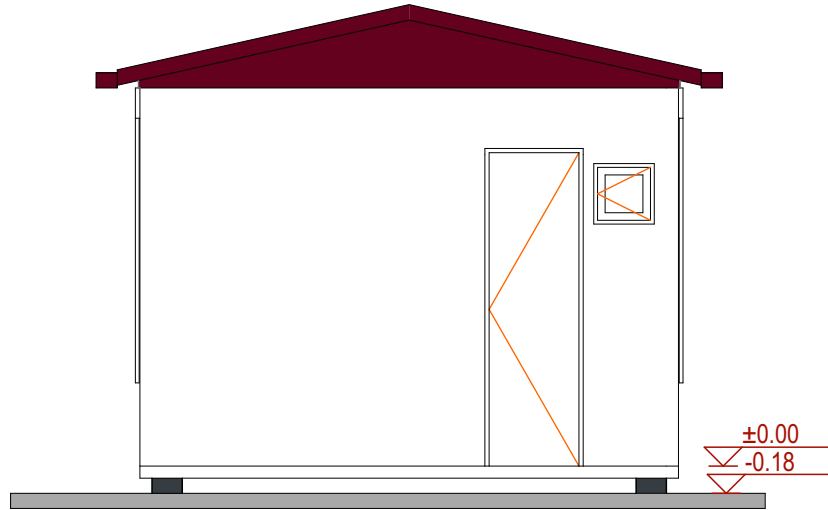

 <p>PROJEKTANT: Društvo za projektovanje, inženjering i konsalting</p> <p><small>PIB: 02713110-302; PDV: 30/31-07637-3 Ž.r.: 510-21421-88 CKB Cmogorskih serdara 8, Podgorica; Tel: 020/238-783, 069/055-077; E-mail: metohija@t-com.me</small></p>	INVESTITOR: MALEZI ELMIR	
Objekat: Privremeni objekat- namijenjen za trgovinu i usluge -KIOSK	Lokacija: na dijelu kat. parcele br.2090/441, K.O.Podgorica III,Lokacija br.77(Zona II), Ulica Zmaj Jovina br.127) u Podgorici	
Autor projekta : Ljiljana Burić,dpl.ing.arh.	Vrsta tehničke dokumentacije: IDEJNO RJEŠENJE	
Vodeći projektant: Dragomir Popović,dipl.ing.građ.	Dio tehničke dokumentacije: ARHITEKTURA	Oznaka projekta: Razmjera: 1:50
Odgovorni projektant: Ljiljana Burić,dpl.ing.arh.	Prilog: FASADA F3	Br. priloga: 08
Saradnik/ci:	Datum revizije	
Datum izrade i M.P Jun 2026		

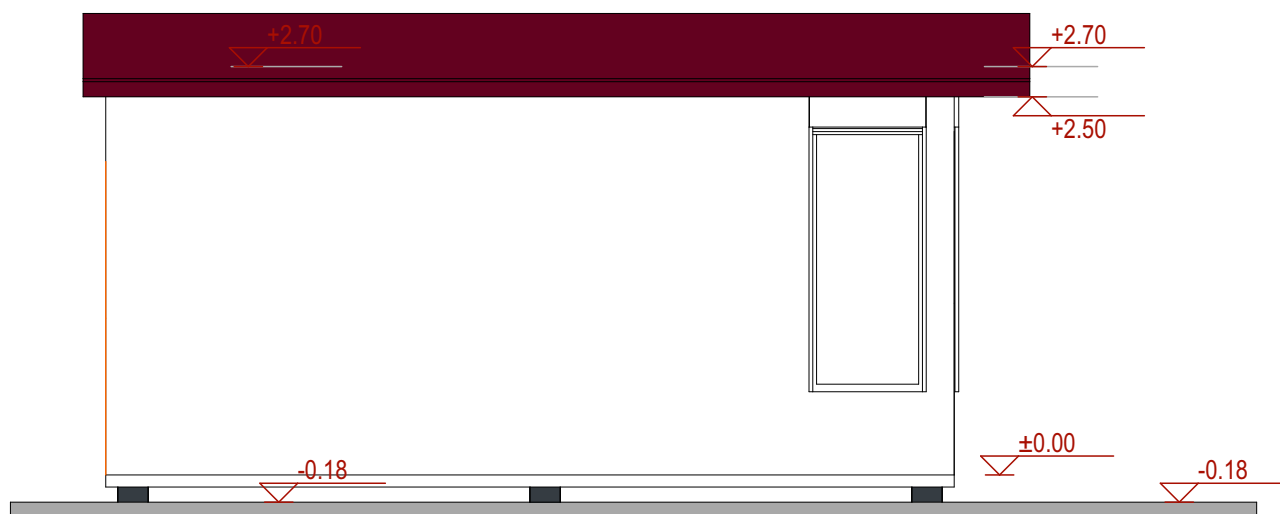

 <p>PROJEKTANT: Društvo za projektovanje, inženjering i konsalting</p> <p><small>PIB: 02713110-302; PDV: 30/01-07637-3 Ž.r.: 510-21421-88 CKB Crnogorskih serdara 8, Podgorica; Tel: 020/238-783, 069/055-077; E-mail: melohija@t-com.me</small></p>	INVESTITOR: MALEZI ELMIR	
Objekat: Privremeni objekat- namijenjen za trgovinu i usluge -KIOSK	Lokacija: na dijelu kat. parcele br.2090/441, K.O.Podgorica III,Lokacija br.77(Zona II), Ulica Zmaj Jovina br.127) u Podgorici	
Autor projekta : Ljiljana Burić,dpl.ing.arh.	Vrsta tehničke dokumentacije: IDEJNO RJEŠENJE	Oznaka projekta:
Vodeći projektant: Dragomir Popović,dipl.ing.građ.	Dio tehničke dokumentacije: ARHITEKTURA	Razmjera: 1:50
Saradnik/ci:	Prilog: FASADA F4	Br. priloga: 09 Br. strane:
Datum izrade i M.P Jun 2026	Datum revizije	



 <p>PROJEKTANT: Društvo za projektovanje, inženjering i konsalting</p> <p><small>PIB: 02713110-302; PDV: 30/01-07637-3 Ž.r.: 510-21421-88 CKB Crnogorskih serdara 8, Podgorica; Tel: 020/238-783, 069/055-077; E-mail: melohija@t-com.me</small></p>	INVESTITOR: MALEZI ELMIR			
Objekat: Privremeni objekat- namijenjen za trgovinu i usluge -KIOSK	Lokacija: na dijelu kat. parcele br.2090/441, K.O.Podgorica III,Lokacija br.77(Zona II), Ulica Zmaj Jovina br.127) u Podgorici			
Autor projekta : Ljiljana Burić,dpl.ing.arh.	Vrsta tehničke dokumentacije: IDEJNO RJEŠENJE	Oznaka projekta:		
Vodeći projektant: Dragomir Popović,dipl.ing.građ.	Dio tehničke dokumentacije: ARHITEKTURA	Razmjera:		
Saradnik/ci:	Prilog: 3D PRIKAZ 1	<table border="1"> <tr> <td>Br. priloga: 10</td> <td>Br. strane:</td> </tr> </table>	Br. priloga: 10	Br. strane:
Br. priloga: 10	Br. strane:			
Datum izrade i M.P Jun 2026	Datum revizije			



 <p>PROJEKTANT: Društvo za projektovanje, inženjering i konsalting</p> <p><small>PIB: 02713110-302; PDV: 30/01-07637-3 Ž.r.: 510-21421-88 CKB Cmogorskih serdara 8, Podgorica; Tel: 020/238-783, 069/055-077; E-mail: metohija@t-com.me</small></p>	INVESTITOR: MALEZI ELMIR			
Objekat: Privremeni objekat- namijenjen za trgovinu i usluge -KIOSK	Lokacija: na dijelu kat. parcele br.2090/441, K.O.Podgorica III,Lokacija br.77(Zona II), Ulica Zmaj Jovina br.127) u Podgorici			
Autor projekta : Ljiljana Burić,dpl.ing.arh.				
Vodeći projektant: Dragomir Popović,dipl.ing.građ.	Vrsta tehničke dokumentacije: IDEJNO RJEŠENJE	Oznaka projekta:		
Odgovorni projektant: Ljiljana Burić,dpl.ing.arh.	Dio tehničke dokumentacije: ARHITEKTURA	Razmjera:		
Saradnik/ci:	Prilog: 3D PRIKAZ 2	<table border="1"> <tr> <td>Br. priloga: 11</td> <td>Br. strane:</td> </tr> </table>	Br. priloga: 11	Br. strane:
Br. priloga: 11	Br. strane:			
Datum izrade i M.P Jun 2026	Datum revizije			



 <p>PROJEKTANT: Društvo za projektovanje, inženjering i konsalting</p> <p><small>PIB: 02713110-302; PDV: 30/01-07637-3 Ž.r.: 510-21421-88 CKB Cmogorskih serdara 8, Podgorica; Tel: 020/238-783, 069/055-077; E-mail: metohija@t-com.me</small></p>	INVESTITOR: MALEZI ELMIR			
Objekat: Privremeni objekat- namijenjen za trgovinu i usluge -KIOSK	Lokacija: na dijelu kat. parcele br.2090/441, K.O.Podgorica III,Lokacija br.77(Zona II), Ulica Zmaj Jovina br.127) u Podgorici			
Autor projekta : Ljiljana Burić,dpl.ing.arh.	Vrsta tehničke dokumentacije: IDEJNO RJEŠENJE	Oznaka projekta:		
Vodeći projektant: Dragomir Popović,dipl.ing.građ.	Dio tehničke dokumentacije: ARHITEKTURA	Razmjera:		
Saradnik/ci:	Prilog: 3D PRIKAZ U OKRUŽENJU	<table border="1"> <tr> <td>Br. priloga: 12</td> <td>Br. strane:</td> </tr> </table>	Br. priloga: 12	Br. strane:
Br. priloga: 12	Br. strane:			
Datum izrade i M.P Jun 2026	Datum revizije			