

OBRAZAC 1

Elektronski potpis projektanta	Elektronski potpis revidenta	Elektronski potpis nadležnog organa za izdavanje građevinske dozvole
--------------------------------	------------------------------	--

INVESTITOR: "EURO PETROL CG" doo Podgorica

OBJEKAT: PRIVREMENI OBJEKAT- montažni objekat za pranje vozila

LOKACIJA: na dijelu kat. parcele br.7935/6, K.O.Podgorica III, (Put Radomira Ivanovića, Lokacija br.11, Zona III), u Podgorici

DIO TEHNIČKE DOKUMENTACIJE:

IDEJNO RJEŠENJE

AUTOR PROJEKTA:	"POP PROJEKT " d.o.o. Podgoria ul. Crnogorskih serdara br.8 Broj licence: UPI 09-332/25-5889/2 Ljiljana Burić, dipl. Ing.arh. br.lic. UPI 09-332/25-4552/2
PROJEKTANT:	"POP PROJEKT " d.o.o. Podgoria ul. Crnogorskih serdara br.8 Broj licence: UPI 09-332/25-5889/2
ODGOVORNO LICE:	Dragomir Popović, dipl. Ing.građ.
VODEĆI PROJEKTANT:	Dragomir Popović, dipl. Ing.građ, br.lic. UPI 09-332/25-4555/2
ODGOVORNI PROJEKTANT:	Ljiljana Burić, dipl. Ing.arh. br.lic. UPI 09-332/25-4552/2

OBRAZAC 2

Elektronski potpis projektanta	Elektronski potpis revidenta	Elektronski potpis nadležnog organa za izdavanje građevinske dozvole
--------------------------------	------------------------------	--

INVESTITOR: "EURO PETROL CG" doo Podgorica

OBJEKAT: PRIVREMENI OBJEKAT- montažni objekat za pranje vozila

LOKACIJA: na dijelu kat. parcele br.7935/6, K.O.Podgorica III, (Put Radomira Ivanovića, Lokacija br.11, Zona III), u Podgorici

VRSTA TEHNIČKE DOKUMENTACIJE:

IDEJNO RJEŠENJE

PROJEKAT ARHITEKTURE

AUTOR PROJEKTA:	"POP PROJEKT " d.o.o. Podgoria ul. Crnogorskih serdara br.8 Broj licence: UPI 09-332/25-5889/2 Ljiljana Burić, dipl. Ing.arh. br.lic. UPI 09-332/25-4552/2
PROJEKTANT:	"POP PROJEKT " d.o.o. Podgoria ul. Crnogorskih serdara br.8 Broj licence: UPI 09-332/25-5889/2
ODGOVORNO LICE:	Dragomir Popović, dipl. Ing.građ.
VODEĆI PROJEKTANT:	Dragomir Popović, dipl. Ing.građ, br.lic. UPI 09-332/25-4555/2

SPISAK KNJIGA TEHNIČKE DOKUMENTACIJE

KNJIGA 1/1

ARHITEKTONSKI PROJEKAT
IDEJNO RJEŠENJE

SADRŽAJ TEHNIČKE DOKUMENTACIJE

1. OPŠTA DOKUMENTACIJA PROJEKTA

- 1.1. Ugovor između Investitora I projektanta
- 1.2. Izvod iz Centralnog registra privrednih subjekata
- 1.3. Licenca projektanta za izradu tehničke dokumentacije
- 1.4. Podaci o projektantima (Obrazac 3)
- 1.5. Licenca vodećeg I odgovornih projektanata za pojedine djelove tehničke dokumentacije
- 1.6. Dokaz o osiguranju od profesionalne odgovornosti projektanta
- 1.7. Urbanističko-tehnički uslovi
- 1.8. Projektni zadatak
- 1.9. Ugovor o zakupu

2. TEKSTUALNA DOKUMENTACIJA

- 2.1. Tehnički opis objekta

3. GRAFIČKA DOKUMENTACIJA

- | | |
|-----------------------------------|---------|
| 01. Situacija | |
| 02. Osnova temelja | R=1:500 |
| 03. Osnova prizemlja | R=1:50 |
| 04. Osnova krova | R=1:50 |
| 05. Pesjek S-01 I 1-1 | R=1:50 |
| 06. Presjek S-02, S-03 I 2-2 | R=1:50 |
| 07. Fasade F-01, F-02, F-03, F-04 | R=1:50 |
| 08. 3D prikaz 1,2,3 I 4 | R=1:50 |
| 09. 3D prikaz u okruženju | |
-

UGOVOR O IZRADI TEHNIČKE DOKUMENTACIJE

Zaključen u Podgorici, dana 01.04.2026 g. u Podgorici između:

1. **“EURO PETROL CG“ doo Podgorica**, PIB:02925940 , koje zastupa Izvršni direktor Miran Gashaj (u daljem tekstu: **Naručilac**), sa jedne strane
2. **“POP PROJEKT“, d.o.o.** sa sjedištem u Podgorici ulica Crnogorskih serdara br.8 PIB: 02713110, koje zastupa Izvršni direktor Dragomir Popović (u daljem tekstu: **Projektant**), sa druge strane.

Zajednički naziv za Naručioca i Projektanta u ovom Ugovoru je Ugovorne strane.

Član 1.

Projektant se obavezuje da za potrebe Naručioca pristupi izradi **Idejnog rješenja za PRIVREMENI OBJEKAT**- montažni objekat za pranje vozila , na dijelu kat. parcele br.7935/6, K.O.Podgorica III, (Put Radomira Ivanovića, Lokacija br.11, Zona III), u Podgorici, sve u skladu sa Zakonom o planiranju prostora i izgradnji objekata (“Sl.list CG”br. 19/25), Pravilnikom o načinu izrade, sadržini i ovjeri tehničke dokumentacije za građenje objekta (“Sl.list CG”br. 053/25) , Projektним zadatkom kao i svim drugim zakonskim propisima Crne Gore koji regulišu ovu oblast.

Član 2.

Ugovorne strane su saglasne da su obaveze Projektanta sledeće:

Projektant se obavezuje da tehničku dokumentaciju izradi lično i istu ne može bez saglasnosti Naručioca povjeriti trećem licu;

Projektant je obavezan omogućiti Naručiću uvid prilikom izrade projektne dokumentacije.

Član 3.

Projektant se obavezuje da sa aktivnostima predviđenim čl.1. ovog Ugovora otpocne nakon uvođenja u posao od strane Naručioca.

Pod uvođenjem u posao podrazumijeva se

- Potpisivanje predmetnog ugovora

Projektant se obavezuje da izradi tehnicku dokumentaciju koje predmet ovog ugovora u rokovima utvrđenim ovim Ugovorom ili zakonskim i drugim propisima koji se odnose na konkretnu vrstu posla, odnosno obaveza.

Član 4.

Dan početka izrade Idejnog rješenja je dan potpisivanja ovoga ugovora.

Projektant se obavezuje da projekat preda u roku od 20 dana .

Projektant ima pravo na produženje roka završetka ugovorenih radova u sljedećim slučajevima:

- u slučaju više sile;

- u slučaju izdavanja naknadnih naloga od strane Naručioca;

- usljed odluka Naručioca koje utiču na produženje roka završetka ugovorenih radova;

Projektant je dužan da pismeno obavijesti Naručioca o okolnostima koje prouzrokuju zakašnjenje, predviđene stavom 3 ovog člana, u roku od 3 dana od njihovog nastanka, te ako tako ne postupi, smatraće se da okolnost nije ni nastupila, ukoliko Naručilac, ali bez izričite obaveze, ne odluči drugačije;

Član 5.

Cijena i način plaćanja za uslugu navedenu u članu 1 ovog ugovora će bit naknadno definisana aneksom ovog ugovora.

Član 6.

Ugovorne strane mogu raskinuti ovaj Ugovor ukoliko druga ugovorna strana, uprkos pisanom upozorenju, kasni u izvršenju ugovorenih obaveza (osim u slučaju kad postoje okolnosti koje se ne mogu upisati u krivicu Projektanta) , te na taj način dovodi u pitanje izvršavanje ovog Ugovora;

Ukoliko bilo koja ugovorna strana namjerava da raskine Ugovor, dužna je da to saopšti drugoj strani u pisanoj formi, 10 (deset) dana prije raskida Ugovora;

Ovaj Ugovor može se raskinuti i sporazumno, zaključenjem sporazuma o raskidu ovog Ugovora kojim će biti precizirani uslovi i način raskida.

Član 7.

Sve izmjene i dopune Ugovora biće punovažne samo ukoliko su sačinjene u pisanom obliku i potpisane od strane ovlašćenih predstavnika Naručioca i Projektanta;

Ugovor stupa na snagu danom zaključenja;

Podaci koje ugovorne strane razmjenjuju u vezi sa izvršenjem Ugovora predstavljaju poslovnu tajnu za obje ugovorne strane;

Ugovorene strane su saglasne da će sve eventualne nesuglasice koje se pojave u toku realizacije ovog Ugovora rješavati mirnim putem - sporazumno, u duhu dobrih poslovnih običaja, a preko svojih ovlašćenih predstavnika.

U slučaju da se nesuglasice koje nastanu u primjeni i tumačenju odredbi ovog Ugovora ne mogu riješiti mirnim putem, za njihovo rješavanje je će se utvrditi stvarno nadležan sud u Podgorici;

Za sve što nije regulisano ovim Ugovorom, primjenjivaće se odredbe Zakona o obligacionim odnosima, Zakon o izgradnji objekata ("Sl. List CG", br. 19/25)

Član 8.

Ovaj Ugovor, pravno i valjano zaključen i potpisan od strane označenih ovlašćenih predstavnika ugovornih strana, sačinjen je u 4 (četiri) istovjetnih primjeraka, od kojih svaka ugovorna strana zadržava po 2 (dva) primjerka.

NARUČILAC

"EURO PETROL CG" doo Podgorica

Izvršni direktor

Miran Gashaj



PROJEKTANT:

POP PROJEKT",. D.O.O.

Izvršni direktor

Dragomir Popović, dipl.ing.grad





IZVOD IZ CENTRALNOG REGISTRA PRIVREDNIH SUBJEKATA PORESKE UPRAVE

Registarski broj 5 - 0465604 / 006

Datum registracije: 22.04.2008.

PIB: 02713110

Datum promjene podataka: 20.04.2021.

"POP PROJEKT" DRUŠTVO SA OGRANIČENOM ODGOVORNOŠĆU PODGORICA

Broj važeće registracije: /006

Skraćeni naziv: POP PROJEKT
Telefon: +38269055077
eMail: metohija@t-com.me
Web adresa:
Datum zaključivanja ugovora: 21.04.2008.
Datum donošenja Statuta: 21.04.2008. Datum promjene Statuta: 05.04.2021.
Adresa glavnog mjesta poslovanja:
Adresa za prijem službene pošte: CRNOGORSKIH SERDARA BR. 8 PODGORICA
Adresa sjedišta: CRNOGORSKIH SERDARA BR. 8 PODGORICA
Pretežna djelatnost: 7112 Inženjerske djelatnosti i tehničko savjetovanje
Obavljanje spoljno-trgovinskog poslovanja: DA
Oblik svojine: Privatna
Porijeklo kapitala: Domaći
Upisani kapital: 1,00Euro (Novčani 1,00Euro, nenovčani 0,00Euro)

OSNIVAČI:

DRAGOMIR POPOVIĆ 1603963930011 CRNA GORA

Uloga: Osnivač

Udio: 100% Adresa: SVETOZARA MARKOVIĆA BR. 89 PODGORICA CRNA GORA

LICA U DRUŠTVU:

MILAN MILAČIĆ 0109991930037 CRNA GORA

Adresa: ZAGORIČ BB PODGORICA CRNA GORA

Uloga: Ovlašćeni zastupnik

Ovlašćenja u prometu: Neograničeno ()

Ovlašćen da djeluje: POJEDINAČNO ()

DRAGOMIR POPOVIĆ 1603963930011

Adresa: SVETOZARA MARKOVIĆA BR. 89 PODGORICA CRNA GORA

Uloga: Izvršni direktor

Ovlašćenja u prometu: Neograničeno ()

Ovlašćen da djeluje: POJEDINAČNO ()

DRAGOMIR POPOVIĆ 1603963930011

Adresa: SVETOZARA MARKOVIĆA BR. 89 PODGORICA CRNA GORA

Uloga: Ovlašćeni zastupnik

Ovlašćenja u prometu: Neograničeno ()

Ovlašćen da djeluje: POJEDINAČNO ()

Izdato: 18.11.2024 godine u 08:46h



Podgorica

SB Načelnica

Sanja Bojanić

Sanja Bojanić



Crna Gora
Ministarstvo prostornog planiranja,
urbanizma i državne imovine

Adresa: IV proleterske brigade broj 19
81000 Podgorica, Crna Gora
tel: +382 20 446 200
fax: +382 20 446 215

Broj UPI 09-332/25-5889/2

Podgorica, 21.10.2025. godine

POP PROJEKT DOO PODGORICA

**PODGORICA
CRNOGORSKIH SERDARA BR.8**

U prilog ovog akta, dostavljam Vam rješenje, broj i datum gornji.

SAGLASNA:

Marina Izgarević Pavićević, državna sekretarka



MINISTAR
Slaven Radunović

ODOBRILI:

Boško Todorović, v.d. generalnog direktora Direktorata za građevinarstvo

Petar Vučinić, načelnik

OBRADILA:

Maja Janković, samostalna savjetnica I



Crna Gora
Ministarstvo prostornog planiranja,
urbanizma i državne imovine

Adresa: IV proleterske brigade broj 19
81000 Podgorica, Crna Gora
tel: +382 20 446 200
fax: +382 20 446 215

Broj: UPI 09-332/25-5889/2
Podgorica, 21.10.2025. godine

Ministarstvo prostornog planiranja, urbanizma i državne imovine, postupajući po zahtjevu privrednog društva „POP PROJEKT“ DOO PODGORICA, broj UPI 09-332/25-5889/1 od 13.10.2025. godine, za izdavanje licence za projektanta i izvođača radova, na osnovu člana 107 Zakona o izgradnji objekata ("Službeni list CG", br. 19/25 i 92/25), člana 15 Uredbe o organizaciji i načinu rada državne uprave ("Službeni list CG", br. 98/23, 102/23, 113/23, 71/24, 72/24, 90/24, 93/24, 104/24, 117/24 i 39/25), člana 7 Pravilnika o bližem načinu i postupku izdavanja i mirovanja licenci za obavljanje djelatnosti u oblasti izgradnje objekata i načinu vođenja registra licenci ("Službeni list CG", broj 42/25), i čl. 18 i 46 stav 1 Zakona o upravnom postupku ("Službeni list CG", br. 56/14, 20/15, 40/16, 37/17), po ovlaštenju ministra broj: 15-100/25-6175/2 od 02.08.2025. godine, donosi

RJEŠENJE

Privrednom društvu „POP PROJEKT“ DOO PODGORICA, izdaje se

LICENCA

za izradu tehničke dokumentacije i izvođenje radova

na period od pet godina.

O b r a z l o ž e n j e

Aktom broj UPI 09-332/25-5889/1 od 13.10.2025. godine, ovom ministarstvu, obratilo se privredno društvo „POP PROJEKT“ DOO PODGORICA, pretežna djelatnost-7112-Inženjerske djelatnosti i tehničko savjetovanje, zahtjevom za izdavanje licence za projektanta i izvođača radova. Uz zahtjev, privredno društvo je priložilo sledeće dokaze:

- 1) rješenje Ministarstva prostornog planiranja, urbanizma i državne imovine broj UPI 09-332/25-4555/2 od 14.10.2025. godine, kojim je Popović Dragomiru, diplomiranom inženjeru građevinarstva-smjer konstruktivni, iz Podgorice, izdata licenca za izradu tehničke dokumentacije i izvođenje radova u svojstvu odgovornog projektanta i odgovornog inženjera građenja;
- 2) ugovor o radu, zaključen između „POP PROJEKT“ DOO PODGORICA i Dragomira Popovića, na neodređeno vrijeme;
- 3) rješenje Ministarstva prostornog planiranja, urbanizma i državne imovine broj UPI 09-332/25-09-332/25-4552/2 od 14.10.2025. godine, kojim je Ljiljani Burić, diplomiranom

- inženjeru arhitekture, iz Podgorice, izdata licenca za izradu tehničke dokumentacije i izvođenje radova u svojstvu odgovornog projektanta i odgovornog inženjera građenja;
- 4) ugovor o radu, zaključen između „POP PROJEKT“ DOO PODGORICA i Ljiljane Burić, na neodređeno vrijeme;
 - 5) izvod iz Centralnog registra privrednih subjekata Poreske uprave, registarski broj 5-0465604/006.

Ministarstvo prostornog planiranja, urbanizma i državne imovine, razmotrilo je podnijeti zahtjev sa priloženom dokumentacijom i odlučilo kao u dispozitivu rješenja, a ovo iz sledećih razloga:

Odredbom člana 76 stav 1 Zakona o izgradnji objekata propisano je da djelatnost izrade tehničke dokumentacije može da obavlja projektant koji ima najmanje jednog zaposlenog licenciranog arhitektu odnosno licenciranog inženjera po vrsti projekta iz člana 9 stav 2 ovog zakona koji izrađuje.

Nadalje, članom 84 stav 1 istog zakona propisano je da djelatnost građenja objekta obavlja izvođač radova koji ima najmanje jednog zaposlenog licenciranog arhitektu odnosno licenciranog inženjera građenja po vrsti radova.

Članom 107 stav 6 prethodno navedenog zakona propisuje se da se licenca za privredno društvo, pravno lice odnosno preduzetnika izdaje se na period od pet godina.

Shodno članu 7 Pravilnika o bližem načinu i postupku izdavanja i mirovanja licenci za obavljanje djelatnosti u oblasti izgradnje objekata i načinu vođenja registra licenci ("Službeni list CG", br. 042/25 od 30.04.2025), propisano je da se uz zahtjev za izradu tehničke dokumentacije i izvođenje radova za projektanta i izvođača radova podnosi: 1) Izvod iz Centralnog registra privrednih subjekata; 2) dokaz da ima najmanje jednog zaposlenog licenciranog arhitektu, odnosno inženjera; 3) licencu za licenciranog arhitektu, odnosno inženjera.

Postupajući po predmetnom zahtjevu, Ministarstvo je, na osnovu raspoloživih dokaza, utvrdilo da su ispunjeni uslovi propisani Zakonom i Pravilnikom, i odlučilo kao u dispozitivu rješenja.

UPUTSTVO O PRAVNOJ ZAŠTITI: Protiv ovog rješenja može se pokrenuti upravni spor tužbom kod Upravnog suda, u roku od 20 dana od dana prijema istog.

OVLAŠĆENO SLUŽBENO LICE
Petar Vučinić



1.4.

PODACI O PROJEKTANTIMA
ZA POJEDINE DJELOVE TEHNIČKE DOKUMENTACIJE (OBRAZAC 3)

PODACI O PROJEKTANTIMA		
Naziv objekta:	Projektant:	Vodeći projektant:
PRIVREMENI OBJEKAT- montažni objekat za pranje vozila	"POP PROJEKT " d.o.o. Podgoria ul. Crnogorskih serdara br.8 br. Lic.: UPI 107/7-2552/4, 81000 Podgorica mail: metohija@t-com.me tel: +382 68 055077	Dragomir Popović, dipl. Ing.građ, br.lic. UPI 09-332/25- 4555/2
DJELOVI TEHNIČKE DOKUMENTACIJE		
Projekat:	Projektant:	Odgovorni projektant:
IDEJNO RJEŠENJE ARHITEKTURE	"POP PROJEKT " d.o.o. Podgoria ul. Crnogorskih serdara br.8 br. Lic.: UPI 107/7-2552/4, 81000 Podgorica mail: metohija@t-com.me tel: +382 68 055077	Arh. Ljiljana Burić, dipl. Ing.. br.lic. UPI 09-332/25-4552/2

1.5.

LICENCA VODEĆEG PROJEKTANTA KOJI RUKOVODI IZRADOM TEHNIČKE
DOKUMENTACIJE U CJELINI I ODGOVORNIH PROJEKTANATA ZA DJELOVE
TEHNIČKE DOKUMENTACIJE



Crna Gora
Ministarstvo prostornog planiranja,
urbanizma i državne imovine

Adresa: IV proleterske brigade broj 19
81000 Podgorica, Crna Gora
tel: +382 20 446 200
fax: +382 20 446 215

Broj UPI 09-332/25-4555/2

Podgorica, 14.10.2025. godine

DRAGOMIR POPOVIĆ

PODGORICA
Marka Radovića br.14

U prilog ovog akta, dostavljam Vam rješenje, broj i datum gornji.

SAGLASNA:

Marina Izgarević Pavićević, državna sekretarka

M. Pavićević

ODOBRILI:

Boško Todorović, v.d. generalnog direktora Direktorata za građevinarstvo

Petar Vučinić, načelnik

OBRADILA:

Maja Janković, samostalna savjetnica I

P. Vučinić
M. Janković



MINISTAR
Slaven Radunović

Slaven Radunović



Crna Gora
Ministarstvo prostornog planiranja,
urbanizma i državne imovine

Adresa: IV proleterske brigade broj 19
81000 Podgorica, Crna Gora
tel: +382 20 446 200
fax: +382 20 446 215

Broj: UPI 09-332/25-4555/2
Podgorica, 14.10.2025. godine

Ministarstvo prostornog planiranja, urbanizma i državne imovine, postupajući po zahtjevu Dragomira Popovića, broj UPI 09-332/25-4555/1 od 03.09.2025. godine, za izdavanje licence za licenciranog inženjera, na osnovu člana 107 Zakona o izgradnji objekata ("Službeni list CG", br. 19/25 i 92/25), člana 15 Uredbe o organizaciji i načinu rada državne uprave ("Službeni list CG", 98/23, 102/23, 113/23, 71/24, 72/24, 90/24, 93/24, 104/24, 117/24 i 39/25), člana 3 Pravilnika o bližem načinu i postupku izdavanja i mirovanja licenci za obavljanje djelatnosti u oblasti izgradnje objekata i načinu vođenja registra licenci ("Službeni list CG", broj 42/25), Stručnog uputstva broj: 06-333/25-6008/1 od 08.05.2025. godine i čl. 18 i 46 stav 3 Zakona o upravnom postupku ("Službeni list CG", br. 56/14, 20/15, 40/16, 37/17), po ovlaštenju ministra broj: 15-100/25-6175/2 od 02.08.2025.godine, donosi

R J E Š E N J E

Popović Dragomiru, diplomiranom inženjeru građevinarstva-smjer konstruktivni, iz Podgorice, izdaje se

LICENCA

za izradu tehničke dokumentacije i izvođenje radova u svojstvu odgovornog projektanta i odgovornog inženjera građenja

na neodređeno vrijeme.

O b r a z l o ž e n j e

Aktom broj UPI 09-332/25-4555/1 od 03.09.2025. godine, ovom ministarstvu, obratio se Dragomir Popović, zahtjevom za izdavanje licence za licenciranog inženjera. Uz zahtjev je dostavljena sledeća dokumentacija: kopija lične karte; rješenje Ministarstva održivog razvoja i turizma broj UPI 107/7-1360/2 od 17.04.2018.godine, kojim se Popović Dragomiru, diplomiranom inženjeru građevinarstva-smjer konstruktivni, iz Podgorice, izdaje licenca ovlašćenog inženjera za obavljanje djelatnosti izrade tehničke dokumentacije i građenje objekta; Rješenje Ministarstva energetike broj: UPI 01-302/24-1/2 od 27.08.2024.godine, kojim se utvrđuje da Popović Dragomir, ispunjava uslove za obavljanje poslova ovlašćenog inženjera za složeni inženjerski objekat i to za: prenosne elektro/energetske objekte (nadzemne i podzemne dalekovode i trafostanice naponskog nivoa 35Kv i više), proizvodne elektro/energetske objekte (elektrane snage 1MVA i više (hidroelektrane, termoelektrane, vjetroelektrane, solarne elektrane i dr)) ; potvrda o članstvu u Inženjerskoj komori Crne Gore, broj 05-5159 od 28.12.2024.godine.

Ministarstvo prostornog planiranja, urbanizma i državne imovine, razmotrilo je podnijeti zahtjev sa priloženom dokumentacijom, te je izvršen uvid u rješenje Ministarstva održivog razvoja i turizma broj UPI 107/7-1360/2 od 17.04.2018.godine i odlučilo kao u dispozitivu rješenja, a ovo iz sledećih razloga:

Naime, članom 156 stav 1 Zakona o izgradnji objekata propisano je da je privredno društvo, pravno lice odnosno preduzetnik, kao i fizičko lice koje je, do stupanja na snagu zakona steklo licencu u oblasti izgradnje objekata, dužno je da u roku od šest mjeseci od dana stupanja na snagu ovog zakona pribavi licencu u skladu sa pomenutim zakonom.

Članom 76a stav 1 Zakona o izgradnji objekata propisano je da je licencirani arhitekta odnosno licencirani inženjer fizičko lice koje posjeduje najmanje VII 1 nivo kvalifikacije obrazovanja i najmanje tri godine radnog iskustva na stručnim poslovima izrade tehničke dokumentacije i/ili građenja objekta, položen stručni ispit i koje je upisano u registar Inženjerske komore Crne Gore, odnosno Komore arhitekata i planera Crne Gore.

Stavom 3 istog člana propisano je da licencirani inženjer može da obavlja poslove izrade tehničke dokumentacije za vrstu projekta zavisno od formalne kvalifikacije obrazovanja odnosno građenja objekata zavisno od vrste objekta i vrste radova.

Odredbom člana 78 stav 2 propisano je da rukovođenje izradom dijela tehničke dokumentacije, u svojstvu odgovornog projektanta, može da vrši licencirani arhitekta odnosno licencirani inženjer odgovarajuće struke.

Nadalje, članom 85 stav 2 istog zakona propisano je da izvođenje dijela radova, u svojstvu odgovornog inženjera građenja može da vrši licencirani arhitekta odnosno licencirani inženjer odgovarajuće struke.

Članom 107 stav 7 prethodno navedenog zakona propisuje se da se licenca za fizičko lice izdaje na neodređeno vrijeme.

Članom 157 propisano je da lica koja su položila stručni ispit, po propisima koji su bili na snazi u vrijeme njihovog polaganja odnosno stekla ovlašćenje ili licencu u oblasti izgradnje objekta, nijesu obavezni da polažu stručni ispit u skladu sa ovim zakonom.

Shodno članu 3 Pravilnika o bližem načinu i postupku izdavanja i mirovanja licenci za obavljanje djelatnosti u oblasti izgradnje objekata i načinu vođenja registra licenci ("Službeni list CG", br. 042/25 od 30.04.2025), propisano je da se uz zahtjev za izdavanje licence za izradu tehničke dokumentacije i izvođenje radova za odgovornog projektanta i odgovornog inženjera građenja podnosi: 1) fotokopija lične karte, odnosno pasoša; 2) dokaz o stručnoj spremi 3) dokaz o najmanje tri godine radnog iskustva na stručnim poslovima izrade tehničke dokumentacije i/ili građenja objekta 4) dokaz o položenom stručnom ispitu i 5) dokaz da je upisan u registar Komore arhitekata i planera Crne Gore, odnosno Inženjerske komore Crne Gore.

U cilju praktične primjene novih zakonskih rješenja Ministarstvo prostornog planiranja, urbanizma i državne imovine dalo je Stručno uputstvo br. 06-333/25-6008/1 od 08.05.2025. godine, u kojem je navedeno da licence za izradu tehničke dokumentacije i/ili građenje objekata, kao i licence za reviziju tehničke dokumentacije i stručni nadzor izdate fizičkim licima po propisima koji su važili do donošenja Zakona o izgradnji objekata, treba usklađivati sa licencama propisanim pomenutim zakonom odnosno Pravilnikom o bližem načinu i postupku izdavanja, mirovanja i oduzimanja licenci za obavljanje djelatnosti u oblasti izgradnje objekata i načinu vođenja registra licenci. Navedeno usklađivanje treba vršiti na osnovu licence izdate po propisima koji su važili do donošenja Zakona odnosno Pravilnika, izvršenog uvida u dokumentaciju dostupnu u Arhivi Ministarstva, kao i dokaza da je fizičko lice upisano u registar Komore arhitekata i planera Crne Gore odnosno Inženjerske komore Crne Gore.

Postupajući po predmetnom zahtjevu, Ministarstvo je, na osnovu raspoloživih dokaza, utvrdilo da su ispunjeni uslovi propisani Zakonom i Pravilnikom, i odlučilo kao u dispozitivu rješenja.

UPUTSTVO O PRAVNOJ ZAŠTITI: Protiv ovog rješenja može se pokrenuti upravni spor tužbom kod Upravnog suda, u roku od 20 dana od dana prijema istog.



OVLAŠĆENO SLUŽBENO LICE

Petar Vučinić



INŽENJERSKA KOMORA CRNE GORE

Broj:05-688

Podgorica, 28.01.2026. godine

Na osnovu člana 114, 120, 122 i 123
Zakona o izgradnji objekata
(„Službeni list Crne Gore“, br.19/25)
i evidencije Registra članova Inženjerske komore Crne Gore, izdaje se

POTVRDA

o članstvu u Inženjerskoj komori Crne Gore

DRAGOMIR L. POPOVIĆ, diplomirani inženjer građevinarstva, prebivalište PODGORICA,
član je Inženjerske komore Crne Gore do 31.12.2026. godine.

Reg.br. 566

OVLAŠĆENO SLUŽBENO LICE
Ljiljana Vulić, dipl.pravnica

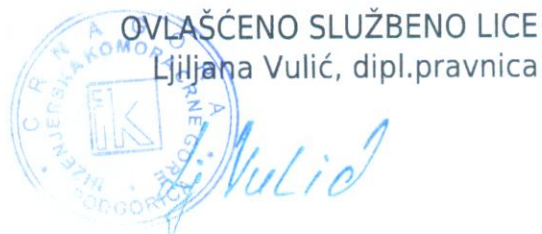



Crna Gora
Ministarstvo prostornog planiranja,
urbanizma i državne imovine

Adresa: IV proleterske brigade broj 19
81000 Podgorica, Crna Gora
tel: +382 20 446 200
fax: +382 20 446 215

Broj UPI 09-332/25-4552/2

Podgorica, 14.10.2025. godine

LJILJANA BURIĆ

PODGORICA
Bul. Stanka Radonjića 3/21

U prilog ovog akta, dostavljam Vam rješenje, broj i datum gornji.

SAGLASNA:

Marina Izgarević Pavićević, državna sekretarka

ODOBRILI:

Boško Todorović, v.d. generalnog direktora Direktorata za građevinarstvo

Petar Vučinić, načelnik

OBRADILA:

Maja Janković, samostalna savjetnica I

MINISTAR

Slaven Radunović





Crna Gora
Ministarstvo prostornog planiranja,
urbanizma i državne imovine

Adresa: IV proleterske brigade broj 19

81000 Podgorica, Crna Gora

tel: +382 20 446 200

fax: +382 20 446 215

Broj: UPI 09-332/25-4552/2

Podgorica, 14.10.2025. godine

Ministarstvo prostornog planiranja, urbanizma i državne imovine, postupajući po zahtjevu Ljiljane Burić, broj UPI 09-332/25-4552/1 od 03.09.2025.godine, za izdavanje licence za licenciranog arhitektu na osnovu člana 107 Zakona o izgradnji objekata ("Službeni list CG", br. 19/25 i 92/25), člana 15 Uredbe o organizaciji i načinu rada državne uprave ("Službeni list CG", 98/23, 102/23, 113/23, 71/24, 72/24, 90/24, 93/24, 104/24, 117/24 i 39/25), člana 3 Pravilnika o bližem načinu i postupku izdavanja i mirovanja licenci za obavljanje djelatnosti u oblasti izgradnje objekata i načinu vođenja registra licenci ("Službeni list CG", broj 42/25), Stručnog uputstva broj: 06-333/25-6008/1 od 08.05.2025. godine i čl. 18 i 46 stav 3 Zakona o upravnom postupku ("Službeni list CG", br. 56/14, 20/15, 40/16, 37/17), po ovlaštenju ministra broj: 15-100/25-6175/2 od 02.08.2025. godine, donosi

RJEŠENJE

Ljiljani Burić, dipl. inženjeru arhitekture, iz Podgorice, izdaje se

LICENCA

za izradu tehničke dokumentacije i izvođenje radova u svojstvu odgovornog projektanta i odgovornog inženjera građenja

na neodređeno vrijeme.

Obrazloženje

Aktom broj UPI 09-332/25-4552/1 od 03.09.2025. godine, ovom ministarstvu, obratila se Ljiljana Burić, zahtjevom za izdavanje licence za licenciranog arhitektu. Uz zahtjev je dostavljena sledeća dokumentacija: kopija lične karte; rješenje Ministarstva održivog razvoja i turizma, broj UPI 107/7-979/2 od 23.04.2028.godine kojim se Ljiljani Burić, dipl. inženjeru arhitekture, iz Podgorice, izdaje licenca ovlaštenog inženjera za obavljanje djelatnosti izrade tehničke dokumentacije i građenje objekta; potvrda o članstvu u Inženjerskoj komori Crne Gore, broj 05-5160 od 28.12.2024.godine.

Ministarstvo prostornog planiranja, urbanizma i državne imovine, razmotrilo je podnijeti zahtjev sa priloženom dokumentacijom, te je izvršen uvid u rješenje Ministarstva održivog razvoja i turizma, broj UPI 107/7-979/2 od 23.04.2028.godine, i odlučilo kao u dispozitivu rješenja, a ovo iz sledećih razloga:

Naime, članom 156 stav 1 Zakona o izgradnji objekata propisano je da je privredno društvo, pravno lice odnosno preduzetnik, kao i fizičko lice koje je, do stupanja na snagu zakona steklo licencu u oblasti izgradnje objekata, dužno je da u roku od šest mjeseci od dana stupanja na snagu ovog zakona pribavi licencu u skladu sa pomenutim zakonom.

Članom 76a stav 1 Zakona o izgradnji objekata propisano je da je licencirani arhitekta odnosno licencirani inženjer fizičko lice koje posjeduje najmanje VII 1 nivo kvalifikacije obrazovanja i najmanje tri godine radnog iskustva na stručnim poslovima izrade tehničke dokumentacije i/ili građenja objekta, položen stručni ispit i koje je upisano u registar Inženjerske komore Crne Gore, odnosno Komore arhitekata i planera Crne Gore.

Stavom 2 istog člana propisano je da licencirani arhitekta može da obavlja poslove izrade tehničke dokumentacije projekta arhitekture objekta, projekta uređenja terena i projekta pejzažne arhitekture, odnosno građenja objekata zavisno od vrste objekta i vrste radova.

Odredbom člana 78 stav 2 propisano je da rukovođenje izradom dijela tehničke dokumentacije, u svojstvu odgovornog projektanta, može da vrši licencirani arhitekta odnosno licencirani inženjer odgovarajuće struke.

Nadalje, članom 85 stav 2 istog zakona propisano je da izvođenje dijela radova, u svojstvu odgovornog inženjera građenja može da vrši licencirani arhitekta odnosno licencirani inženjer odgovarajuće struke.

Članom 107 stav 7 prethodno navedenog zakona propisuje se da se licenca za fizičko lice izdaje na neodređeno vrijeme.

Članom 157 propisano je da lica koja su položila stručni ispit, po propisima koji su bili na snazi u vrijeme njihovog polaganja odnosno stekla ovlaštenje ili licencu u oblasti izgradnje objekta, nijesu obavezni da polažu stručni ispit u skladu sa ovim zakonom.

Shodno članu 3 Pravilnika o bližem načinu i postupku izdavanja i mirovanja licenci za obavljanje djelatnosti u oblasti izgradnje objekata i načinu vođenja registra licenci ("Službeni list CG", br. 042/25 od 30.04.2025), propisano je da se uz zahtjev za izdavanje licence za izradu tehničke dokumentacije i izvođenje radova za odgovornog projektanta i odgovornog inženjera građenja podnosi: 1) fotokopija lične karte, odnosno pasoša; 2) dokaz o stručnoj spremi 3) dokaz o najmanje tri godine radnog iskustva na stručnim poslovima izrade tehničke dokumentacije i/ili građenja objekta 4) dokaz o položenom stručnom ispitu i 5) dokaz da je upisan u registar Komore arhitekata i planera Crne Gore, odnosno Inženjerske komore Crne Gore.

U cilju praktične primjene novih zakonskih rješenja Ministarstvo prostornog planiranja, urbanizma i državne imovine dalo je Stručno uputstvo br. 06-333/25-6008/1 od 08.05.2025. godine, u kojem je navedeno da licence za izradu tehničke dokumentacije i/ili građenje objekata, kao i licence za reviziju tehničke dokumentacije i stručni nadzor izdate fizičkim licima po propisima koji su važili do donošenja Zakona o izgradnji objekata, treba usklađivati sa licencama propisanim pomenutim zakonom odnosno Pravilnikom o bližem načinu i postupku izdavanja, mirovanja i oduzimanja licenci za obavljanje djelatnosti u oblasti izgradnje objekata i načinu vođenja registra licenci. Navedeno usklađivanje treba vršiti na osnovu licence izdate po propisima koji su važili do donošenja Zakona odnosno Pravilnika, izvršenog uvida u dokumentaciju dostupnu u Arhivi Ministarstva, kao i dokaza da je fizičko lice upisano u registar Komore arhitekata i planera Crne Gore odnosno Inženjerske komore Crne Gore.

Postupajući po predmetnom zahtjevu, Ministarstvo je, na osnovu raspoloživih dokaza, utvrdilo da su ispunjeni uslovi propisani Zakonom i Pravilnikom, i odlučilo kao u dispozitivu rješenja.

UPUTSTVO O PRAVNOJ ZAŠTITI: Protiv ovog rješenja može se pokrenuti upravni spor tužbom kod Upravnog suda, u roku od 20 dana od dana prijema istog.



OVLAŠĆENO SLUŽBENO LICE

Petar Vučinić

POTVRDA O ČLANSTVU

BURIĆ LJILJANA

IME I PREZIME

Lipljan

MJESTO ROĐENJA

ARHITEKTA

STRUČNA KVALIFIKACIJA



ČLAN KOMORE OD
28.06.2002.

ČLANSTVO VAŽI DO
31.12.2026.

Podgorica, 11.02.2026.



PREDSJEDNIK KOMORE
mr Novica Mitrović

1.6.

DOKAZ O OSIGURANJU OD PROFESIONALNE ODGOVORNOSTI PROJEKTANTA

OBNOVA / ZAMENA POLISE:	
POL-00283115	
Tip obnove:	Obnova
Broj ponude:	PON-003549/26

POLISA - RAČUN POL-00327839

Zastupnik:	Dragaš Goran, 81-032		
Ugovarač			
Naziv	POP PROJEKT PODGORICA	MB	02713110
Adresa	CRNOGORSKIH SERDARA 8, 81000 PODGORICA_GRAD, Crna Gora	Telefon	
Trajanje:	Godišnje osiguranje		
Period osiguranja	01.02.2026 (24:00) - 01.02.2027 (24:00)	Period obračuna	01.02.2026 - 01.02.2027

Predmet osiguranja: Profesionalna odgovornost projektanata: Osiguranje pokriva odštetne zahtjeve naručioca usluga ili trećih lica, uključujući i direktne finansijske gubitke/štete, koji su posljedica stručne greške osiguranika koji posjeduje licencu projektanta i izvođača radova izdatu od strane Ministarstva ekologije, prostornog planiranja i urbanizma broj: 107/7-2552/4 i licencu revidenta i stručnog nadzora izdatu od strane Ministarstva ekologije, prostornog planiranja i urbanizma broj: 072/7-551/5 pri obavljanju djelatnosti: izrade projektne (tehničke) dokumentacije, revizije tehničke dokumentacije i stručnog nadzora nad građenjem objekta, a za koje osiguranik odgovara na osnovu zakona u skladu sa uslovima osiguranja.

**Vrsta projektovanja: Građevinsko
Planirani godišnji prihod: 50.000**

Vrsta osiguranja:	Osiguranje od projektantske odgovornosti	Šifra:	1310
-------------------	--	--------	------

Osiguranik

Naziv	POP PROJEKT PODGORICA	MB	02713110
Adresa	CRNOGORSKIH SERDARA 8, 81000 PODGORICA_GRAD, Crna Gora	Telefon	

Suma osiguranja

Uloga	Način ugovaranja	Iznos
Jedinstvena suma osiguranja	Na sumu osiguranja	200.000,00

Franšiza

Franšiza	Odbitna franšiza iznosi 10% od priznate štete ali najmanje 500 EUR
----------	--

Obračun za predmet

Premija	380,00
Popust za jednokratno plaćanje premije	-38,00
Komercijalni popust	-34,20
Popust za poslednje tri osiguravajuće godine bez šteta	-30,78
Ukupna premija bez poreza	277,02
Porez na premiju	24,93
Ukupna premija sa porezom	301,95

Osiguravajuće pokriće važi za područje Crne Gore

Osiguranje je zaključeno bez garantnog roka

Osiguranje je zaključeno u skladu sa Opštim uslovima za osiguranje odgovornosti projektanata koji su usvojeni 24.05.2018.god. (OU-ODPRK-05/18) i koji su sastavni dio ugovora o osiguranju.

Osiguranje je zaključeno u skladu sa Klauzulom za isključenje odgovornosti u slučaju pandemije koja je usvojena dana 23.02.2021. godine (KL-ISKPAND-02/21) i koja je sastavni dio polise osiguranja.

Ugovarač osiguranja svojim potpisom potvrđuje da mu je blagovremeno, prije zaključenja ugovora, uručen Predugovorni dokument sa ključnim informacijama o proizvodu (KI ODG_PROJ 01/24).

Ugovarač osiguranja u svakom trenutku može preuzeti elektronsku kopiju Predugovornog dokumenta sa ključnim informacijama na sajtu društva (<https://www.sava.co.me/me-me/dokumenti>).

Ukupna isplata odšteta za sve osigurane slučajeve koji se dese u jednoj godini limitirana je iznosom sume osiguranja (godišnji agregat)

POLISA: POL-00327839

Strana 1 od 2

Datum štampe: 28.01.2026 15:14

Akcionarsko društvo Sava osiguranje. Adresa sjedišta: ul. Svetlene Kane Radević br.1, 81000 Podgorica, Crna Gora; E-mail: info@sava.co.me; Website: www.sava.co.me

Call center: +382 (0) 20 40 30 20 Žiro račun: Nlb banka 530-12245-41, Erste banka 540-394-30, Hipotekarna banka 520-528105-61

PDV: 30/31-04077-8 M.B. 02303388 CRPS reg. br. 40004670

UKUPAN OBRAČUN	
Ukupna premija bez poreza	277,02
Porez na premiju	24,93
Ukupna premija sa porezom	301,95
Način plaćanja	U cjelosti

Sve međusobne nesporazume stranke će rješavati mirnim putem, a u slučaju spora ugovaraju nadležnost suda u Podgorici.

Ugovorne strane su saglasne da ukoliko osiguranik ostvari pravo na naknadu štete, osiguravač ima pravo da dug po toj ili nekoj drugoj polisi odbije od iznosa obračunate štete.

Polisa se smatra računom. Oslobođeni plaćanja PDV-a po članu 27. zakona o PDV-u. Osiguravač zadržava pravo ispravke računске ili neke druge greške učinjene od strane zastupnika. Obaveza osiguravača iz ugovora o osiguranju počinje po isteku 24-og časa dana koji je u ugovoru o osiguranju naveden kao početak osiguranja, ali nikako prije isteka 24-og časa dana kada je Ugovarač osiguranja uplatio ugovorenu premiju u cjelosti ili prvu ratu premije osiguranja, a prestaje 24-og časa onog dana koji je u ugovoru označen kao istek osiguranja.

Na međusobne odnose ugovarača osiguranja/osiguranika i osiguravača koji nijesu definisani ugovorom o osiguranju primjenjuju su odredbe Zakona o obligacionim odnosima.

Potpisom polise ugovarač osiguranja potvrđuje da je primio Uslove zaključenog osiguranja.

Sankcijska klauzula: Osiguravač nije dužan pružiti pokriće, platiti nijednu štetu, niti dati bilo kakvu naknadu, ukoliko bi pružanje takvog pokrića, plaćanje štete ili davanje naknade izložilo osiguravača bilo kakvim sankcijama, zabranama ili ograničenjima po rezolucijama Ujedinjenih nacija ili trgovinskim i/ili ekonomskim sankcijama, zakonima i direktivama bilo koje jurisdikcije koja se primjenjuje na osiguravača.

Polisa je važeća bez pečata Osiguravača.

Ugovarač osiguranja je dužan da plati premiju u cjelosti prilikom zaključenja ugovora o osiguranju.

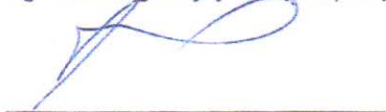

Osiguravač:



Ugovarač osiguranja:
(puno ime i prezime)

Odjeljenje za korporativne klijente, Odjeljenje za korporativne klijente, 28.01.2026

POLISA: POL-00327839

Datum štampe: 28.01.2026 15:14

Strana 2 od 2

Akcionarsko društvo Sava osiguranje. Adrese sjedišta: ul. Svetlane Kane Radević br.1. 81000 Podgorica, Crna Gora; E-mail: info@sava.co.me; Website: www.sava.co.me

Call center: +382 (0) 20 40 30 20 Žiro račun: Nib banka 530-12245-41, Erste banka 540-394-30, Hipotekarna banka 520-528105-61

PDV: 30/31-04077-8 M.B. 02303388 CRPS reg. br. 40004670



CRNA GORA
GLAVNI GRAD PODGORICA
SEKRETARIJAT ZA KOMUNALNE POSLOVE

Rimski trg 50, 81000 Podgorica, Crna Gora
tel: +382 20 235-184, 235-186
email: sekretarijat.kps@podgorica.me
www.podgorica.me

Broj: UPI 04-335/25-6269

Podgorica, 19.01.2026. godine

Sekretarijat za komunalne poslove, na osnovu člana 116 i 74 Zakona o planiranju prostora i izgradnji objekata ("Službeni list CG", br. 64/17, 44/18, 63/18, 11/19, 82/20, 86/22, 04/23, 19/25 i 91/25), a u vezi sa članom 146 stav 5 Zakona o izgradnji objekata ("Službeni list CG", br. 19/25 i 92/25), Programa privremenih objekata na teritoriji Glavnog grada Podgorica od 2025 - 2030 godine ("Službeni list - opštinski propisi", br. 39/20, br. 38/22, 57/25), Pravilnika o bližim uslovima za postavljanje odnosno građenje privremenih objekata, uređaja i opreme ("Službeni list CG", br. 43/18, 76/18, 76/19, 09/24, 28/24) i podnijetog zahtjeva "EURO PETROL CG" D.O.O., JMBG/PIB 02925940, ulica IV jula br. 56A, izdaje:

URBANISTIČKO-TEHNIČKE USLOVE

za izradu tehničke dokumentacije

za postavljanje **privremenog objekta namijenjenog za komunalne usluge i infrastrukturu – objekat za servisiranje i pranje vozila**, na lokaciji označenoj brojem **11 (Zona III)** u Programu privremenih objekata na teritoriji Glavnog grada Podgorica od 2025-2030. godine, na dijelu katastarske parcele broj **7935/6, K.O. Podgorica III**.

PODNOŠILAC ZAHTEVA

"EURO PETROL CG" D.O.O.

POSTOJEĆE STANJE

Prema Listu nepokretnosti - prepis broj 6635, K.O. Podgorica III, površina katastarske parcele broj 7935/6 iznosi 1717,62 m², ista je u susvojini – Gojčaj Nreka Leonardo, Gojčaj Nreka Mario, Gojčaj Nreka Nikola.

PLANIRANO STANJE:

Namjena parcele – odnosno lokacije:

Na dijelu katastarske parcele broj 7935/6, K.O. Podgorica III (Put Radomira Ivanovića - Zona III), predviđena je izgradnja privremenog objekta namijenjenog za servisiranje i pranje vozila, maksimalne površine do 75,35 m².

Montažni objekat za servisiranje ili pranje vozila je montažno-demontažni privremeni objekat za pranje i čišćenje, obavljanje tehničkog pregleda odnosno servis vozila svih tipova.

Način pričvršćivanja za tlo:

- montažno-demontažni privremeni objekat;

Dimenzionisanje:

- bruto površina montažnog objekta zavisi od potrebe za efikasnim odvijanjem predviđene djelatnosti, što podrazumijeva dovoljan prostor za smještanje vozila, kao i nesmetanu komunikaciju osoblja koje pruža usluge pranja i čišćenja;
- svijetla visina privremenog objekta iznosi 6 m;
- indeks zauzetosti katastarske parcele iznosi maksimum 0,50;

Način postavljanja:

- lokacija za građenje, odnosno postavljanje objekta, mora biti minimalno udaljena 2 m od susjednih katastarskih parcela u privatnom vlasništvu ili manje uz eventualnu saglasnost vlasnika susjednih parcela.
- Za montažne objekte za servisiranje ili pranje vozila iz kojih se stvaraju/emituju otpadne vode, a planirani su na području gdje nije izgrađena javna kanalizaciona mreža tretman/prečišćavanje otpadnih voda obavljaće se ugradnjom uređaja za biološko prečišćavanje otpadnih voda. Efikasnost prečišćavanja otpadnih voda, na nivou parametra kvaliteta ispuštene vode (Efluenta) iz uređaja za biološko prečišćavanje otpadnih voda mora biti u skladu sa kvalitetom koji propisuje Pravilnik o kvalitetu i sanitarno-tehničkim uslovima za ispuštanje otpadnih voda, načinu i postupku ispitivanja kvaliteta otpadnih voda i sadržaju izvještaja o utvrđenom kvalitetu otpadnih voda („Sl.list CG“, br. 56/19).
- Sakupljene/istaložene otpadne vode iz bio-prečišćivača prazniće se/crpiti odgovarajućom dinamikom od strane ovlaštene i tehnički opremljene firme (javno komunalno preduzeće ili pravno ili fizičko lice koje je specijalizovano za obavljanje tih poslova) sa kojom korisnik/vlasnik ugostiteljskog objekta zaključuje ugovor o dugoročnom vršenju usluge crpljenja, odvoza i tretmana sakupljenih istaloženih otpadnih voda.
- Otpadne vode objekte za servisiranje ili pranje vozila opterećene uljima i deterdžentima iz prije ispuštanja u javnu kanalizacionu mrežu ili bio-prečišćivač, moraju se tretirati kroz separator masti, ulja i deterdženata, uz obavezu za sakupljanje odvoz i tretman sakupljenih ulja i masnoća iz separatora.
- Obavezno je sprovođenje postupka procjene uticaja na životnu sredinu shodno Zakonu o procjeni uticaja na životnu sredinu („Sl.list CG“, 75/18).

Materijali:

- noseća konstrukcija montažnog objekta je od čeličnih profila;
- krovna konstrukcija je čelična, krovni pokrivač od lima;
- zidna ispunjena su montažni sendvič paneli;
- ako je objekat formiran u vidu nadstrešnice, konstrukcija krova je čelična, konstruktivni skelet se montira na armirano-betonske temelje, dok se ostatak konstrukcije pada izvodi prema tehničkoj dokumentaciji.

USLOVI I MJERE ZAŠTITE PRIRODE I ŽIVOTNE SREDINE

Izrada Programa privremenih objekata na teritoriji Glavnog grada Podgorice za period 2025. - 2030. godine i odabir lokacija za pozicioniranje privremenih objekata usmjeren je na zaštitu prirode i životne sredine, poštujući smjernice i ograničenja propisana prostorno-planskom dokumentacijom i smjernicama iz oblasti zaštite životne sredine.

Zakonski i drugi uslovi, zabrane i ograničenja koji su vezani za zaštićena područja i sam karakter susjednog prostora koji je u zahvatu Programa, definišu karakter i način primjene bioloških, tehničkih i tehnoloških mjera zaštite prirode.

Sistem zaštite na području Glavnog grada Podgorica treba da bude cjelovit, odnosno da objedini mjere očuvanja predjela (ekološkog i oblikovanog), održavanja autohtonog prirodnog i stvorenog ambijenta, zaštitu od elementarnih nepogoda, kao i predušlove za uspješno organizovanje zaštite korisnika. Navedene mjere ne treba da se ograniče na uspostavljanje zabrana, već da budu takve prirode da korisnici neposredno učestvuju u njihovom sprovođenju.

Koncept zaštite prirode zasnovan je na primjeni modela održivog razvoja, koji je usklađen sa lokalnim uslovima i zasnovan na novim karakteristikama prostora. Razvoj mora biti kompatibilan sa ekološkim karakteristikama prostora i mora ih uvažavati, u cilju očuvanja kvaliteta prirode i životne sredine.

Pri realizaciji svih sadržaja treba težiti postizanju balansa između očuvanja postojećih vrijednosti i razvoja u značajnoj mjeri neiskorištenih potencijala.

Mjere zaštite odnose se na očuvanje prirodnih ekosistema i definisane su na osnovu analize stanja prirodne sredine i prihvatnog kapaciteta razmatranog područja. Zaštita će se sprovesti primjenom mjera zaštite životne sredine, pravilima izgradnje i uređenja koja su data ovim Programom i u skladu sa zakonima i propisima iz ove oblasti.

Očuvanje kvaliteta vazduha na ovom području ostvariti izborom adekvatnog energetskog goriva. Zaštitu voda od zagađivanja ostvariti organizacijom kontrole kvaliteta vode i prečišćavanjem otpadnih voda na mjestu nastajanja, primjenom tehničko-tehnoloških mjera.

Očuvanje i zaštita šumskog zemljišta sprovodiće se kroz prioritetnu aktivnost na sprovođenju rekultivacije degradiranog zemljišta u zonama izvršene sječe i uz puteve; kontrolisanom sječom autohtonih šumskih sastojina; određivanjem granica područja privremenih objekata, kako bi se spriječila nekontrolisana gradnja.

Mjere upravljanja otpadom sprovoditi od mjesta nastajanja selektivnim odlaganjem, prikupljanjem i evakuacijom u skladu sa propisima. Građevinski otpad takođe sakupljati i evakuisati odvojeno, izdvajajući naročito opasni građevinski otpad.

Zaštitu od buke u životnoj sredini zasnivati na poštovanju graničnih vrijednosti nivoa buke u skladu sa Pravilnikom o graničnim vrijednostima nivoa buke u životnoj sredini ("Sl. list CG", br. 75/06). Mjerama za sprječavanje i zaštitu od elementarnih nepogoda (zemljotresa, atmosferskih nepogoda – olujni vjetrovi, odronjavanja i klizanja zemljišta, suše, požara i eksplozija, saobraćajnih i drugih nezgoda) obuhvatiti preventivne mjere kojima se sprječavaju nepogode ili ublažava njihovo dejstvo, mjere koje se podrazumijevaju u slučaju neposredne opasnosti od elementarne nepogode, mjere zaštite kada nastupe nepogode, kao i mjere ublažavanja i otklanjanja neposrednih posljedica nastalih dejstvom nepogoda.

Mjere zaštite od požara i eksplozija sprovoditi poštovanjem propisanih udaljenja između objekata različitih namjena (dalekovod, bazna stanica); izgradnjom saobraćajnica propisane širine tako da omoguće prolaz vatrogasnim vozilima do objekta, manevrisanje vatrogasnih vozila, kao i nesmetani saobraćajni tok; uključivanjem šumskih površina sa područja ovog Programa u izradu planova zaštite od požara.

Zaštitu od zemljotresa sprovoditi primjenom građevinskih i tehničkih mjera u skladu sa uslovima aseizmičke gradnje: primjenjivati adekvatne mjere za obezbjeđenje stabilnosti terena (padine) i susjednih objekata; pri izradi tehničke dokumentacije obavezna je izrada geomehantičkog elaborata u skladu sa propisima.

U okviru raspoloživih mehanizama za zaštitu životne sredine koji se koriste prilikom sprovođenja programa, odnosno izgradnje objekata, kao obavezne, treba da se sprovedu mjere iz važećih zakonskih propisa, prvenstveno:

- Zakon o zaštiti prirode („Sl. list CG”, br. 54/16, 084/24); – Zakon o životnoj sredini („Sl. list CG”, br. 52/16, 073/19, 084/24);
- Zakon o procjeni uticaja na životnu sredinu („Sl. list CG”, br. 75/18, 084/24);
- Zakon o vodama („Sl. list RCG”, br. 27/07 i “Sl. list CG”, br. 073/10, 32/11, 047/11, 48/15, 52/16, 055/16, 002/17, 080/17, 84/18 i 084/24);
- Zakon o zaštiti vazduha („Sl. list CG” br. 25/10, 040/11, 43/15, 073/19, 084/24); – Zakon o

upravljanju otpadom („Sl. list CG”, br. 034/24, 092/24);
– Zakon o zaštiti od buke u životnoj sredini („Sl. list CG”, br. 28/11, 1/14); – Program o usklađivanju pojedinih privrednih grana sa Zakonom o integrisanom sprečavanju i kontroli zagađivanja životne sredine („Sl. list CG”, br. 019/12, 003/14, 010/16);
– Zakon o komunalnim djelatnostima („Sl. list CG”, br. 55/16, 074/16, 002/18, 66/19, 140/22, 084/24); – Zakon o zaštiti i spašavanju („Sl. list CG”, br. 013/07, 005/08, 086/09, 32/11, 54/16, 146/21 i 003/23); – Zakon o zaštiti i zdravlju na radu („Sl. list CG”, br. 34/14, 44/18 i 084/24);
– Zakon o prevozu opasnih materija („Sl. list CG”, br. 33/14, 13/18 i 084/24).

Prilikom izrade tehničke dokumentacije poštovati Uredbu o projektima za koje se vrši procjena uticaja zahvata na životnu sredinu („Sl. list RCG”, br. 20/07, „Sl. list CG”, br. 47/13, 53/14 i 37/18).

Podaci o postojećim zaštićenim područjima sa prostornim rasporedom, uključujući područja planirana za zaštitu ili su u postupku stavljanja pod zaštitu, kao i podaci o (budućim) područjima ekološke mreže i sa njima povezanim značajnim tipovima staništa u okviru granica zahvata ovog Programa, gravitiraju Nacionalni park „Skadarsko jezero”; rezervati prirode: Manastirska tapija, Pančeva oka, Crni žar i pećina Magara; Spomenik prirode „kanjon Cijevna” i Park prirode „Komovi”, Spomenik prirode „Park šuma Gorica” i Park prirode „Dolina rijeke Zete”, kao i potencijalno zaštićena područja – područje Sitnica-Mareza-Velje brdo i sliv Morače sa pritokama - Ribnica, Zeta (od Krivog mosta do granica planskog područja Podgorice).

Podaci o ustanovljenim režimima, zonama i mjerama zaštite i korišćenja prirodnih resursa i dobara u okviru granica zahvata Programa – za zonu zahvata predmetnog Plana važe režimi zaštite koji se odnose na sljedeće kategorije zaštićenih područja: Spomenik prirode, Park prirode i Nacionalni park koji gravitiraju predmetnom Planu.

Uslovi, zabrane i ograničenja pod kojima se radnje, aktivnosti i djelatnost mogu realizovati u okviru granica u dijelu zahvata Programa:

– Opšti uslovi, zabrane i ograničenja koji su utvrđeni u odgovarajućim: (i) propisima: Zakon o životnoj sredini, Zakon o vodama, Zakon o zaštiti vazduha, Zakon o upravljanju otpadom, Zakon o procjeni uticaja na životnu sredinu i dr, (ii) prostorno-planskim dokumentima višeg reda – Prostornim planom Crne Gore (2008), (iii) sektorskim politikama, strategijama, programima i planovima u kojima su utvrđeni uslovi, zabrane i ograničenja vezani za zonu zahvata predmetnih planova (Nacionalnom strategijom održivog razvoja (2016), Nacionalnom strategijom biodiverziteta sa Akcionim planom za period 2016-2020, ako i lokalnim – opštinskim strateškim i planskim dokumentima.

– Opšti uslovi, zabrane i ograničenja koji su utvrđeni u Zakonu o zaštiti prirode u pogledu: planiranja održivog korišćenja prostora i prirodnih resursa; zaštite biološke, geološke i predione raznovrsnosti; mjere zaštite i očuvanje prirode; izbjegavanje oštećenja prirode; zaštite i očuvanja zaštićenih divljih vrsta biljaka, životinja i gljiva.

– Posebni uslovi, zabrane i ograničenja zaštite prirode koji su vezani za planiranje – izbor lokacija i definisanje vrsta i kapaciteta privremenih građevinskih objekata u zoni zahvata predmetnog Programa, a odnose se na: (i) izbor mikrolokacija novih privremenih objekata van zone zaštićenih područja; (ii) nedozvoljenu gradnju objekata koji zbog svojih karakteristika (način izgradnje, vrsta, veličina/kapacitet, tehnologija i sl.) mogu da oštete ili imaju uticaj na prirodne vrijednosti zaštićenih područja.

USLOVI I MJERE ZAŠTITE NEPOKRETNIH KULTURNIH DOBARA I NJIHOVE ZAŠTIĆENE OKOLINE

U postupku sprovođenja Programa privremenih objekata na teritoriji Glavnog grada Podgorica potrebno je obezbijediti zaštitu kulturnih dobara i njihove okoline, na način kojim se poštuje njihov integritet i status i dosljedno sprovode mjere zaštite.

Programom nijesu predviđene intervencije na kulturnim dobrim, kao ni intervencije kojima se direktno utiče na stanje kulturnih dobara.

Pri realizaciji privremenih objekata u okviru zaštićene okoline kulturnih dobara potrebno je obezbijediti očuvanje njihovog integriteta, kulturno-istorijskih i ambijentalnih vrijednosti, sprječavanjem aktivnosti kojima se može uticati na izgled, svojstvo, osobenost, značenje ili značaj kulturnog dobra.

Ukoliko se prilikom iskopa terena za potrebe postavljanja i izgradnje privremenih objekata, naiđe na arheološke ili druge nalaze, koji mogu biti kulturno dobro, obavezno je prekinuti radove, obavijestiti organ uprave nadležan za zaštitu kulturnih dobara, kako bi se izvršila neophodna istraživanja i druge radnje i aktivnosti u skladu sa članom 87 i 88 Zakona o zaštiti kulturnih dobara („Sl. list CG“, br. 49/10, 40/11, 44/17, 18/19 i 84/24).

Postupak realizacije Programa sprovoditi tako da se ne zadire u zonu kulturnih dobara i njihove zaštićene okoline u skladu sa Zakonom o zaštiti kulturnih dobara („Sl. list CG“, br. 49/10, 40/11, 44/17, 18/19 i 84/24).

U postupku definisanja urbanističko-tehničkih uslova za privremene objekte u kontaktu sa kulturnim dobrom potrebno je pribaviti uslove Uprave za zaštitu kulturnih dobara.

U predloženoj zaštićenoj okolini kulturnih dobara onemogućiti gradnju kojom se narušava prostorni i vizuelni integritet cjeline. U predloženoj zaštićenoj okolini ne graditi objekte većih visina ili visoke gustine izgrađenosti, kao ni infrastrukturne objekte većih dimenzija.

USLOVI ZA LICA SMANJENE POKRETLJIVOSTI I LICA SA INVALIDITETOM

Tehničkom dokumentacijom obezbijediti prilaz i upotrebu objekta/objekata licima smanjene pokretljivosti u skladu sa članom 30 Zakona o izgradnji objekata i Pravilnikom o bližim uslovima i načinu prilagođavanja objekata za pristup i kretanje lica smanjene pokretljivosti i lica sa invaliditetom ("Službeni list CG", br. 41/25).

INFRASTRUKTURNI USLOVI

Uslovi priključenja na tehničku infrastrukturu

- Tehnička infrastruktura podrazumijeva kompletnu opremljenost u skladu sa najvišim standardima i važećom regulativom;
- Prilikom izrade tehničke dokumentacije pribaviti tehničke uslove za relevantnu infrastrukturu od nadležnog organa.

Uslovi za priključenje privremenih objekata na infrastrukturu i posebni tehnički uslovi

Vodovodne i kanalizacione, elektro i tk instalacije u privremenom objektu i izvan njega projektovati u skladu sa važećim propisima i standardima. Priključenje na postojeće infrastrukturne sisteme projektovati prema uslovima dobijenim od nadležnih javnih preduzeća.

Saobraćajni uslovi

Lokacija na koju se postavlja privremeni objekat/objekti mora imati obezbijeden pristup sa javne površine, osim lokacija sa pokretnim i plutajućim privremenim objektima ili otvorenoj površini u funkciji privremenog objekta.

Izuzetno, lokacije koje nemaju mogućnost obezbijedenja kolskog pristupa, može se obezbijediti samo pješački pristup sa javne površine uz obezbijedenje prava službenosti prolaza.

Uslovi za odvoženje čvrstog otpada

Na lokacijama obezbijediti uslove za upravljanje komunalnim otpadom u skladu sa Planom upravljanja otpadom i lokalnim normativnim aktima, a upravljanje ambalažnim, opasnim i ostalim vrstama otpada konkretnog tehnološkog postupka u skladu sa važećom zakonskom regulativom. Mjesta za odlaganje otpada predvidjeti na lokaciji za postavljanje privremenog objekta. Mjesta u objektu ili niše za otpad kao i njihov broj predvidjeti u skladu sa važećim propisima i standardima, odnosno u saradnji sa nadležnim komunalnim preduzećem.

Posebni uslovi

U slučaju da se u okviru navedene lokacije nalazi određeni zaštitni pojas (putni i/ili željeznička infrastruktura, objekti energetike, vodoizvorišta, objekti odbrane, objekti sanitarne zaštite i sl.) neophodno je postupiti u skladu sa važećim propisima i standardima.

POTREBA IZRADE URBANISTIČKOG RJEŠENJA

Tehnička dokumentacija:

- Revidovan glavni projekat;
- Saglasnost organa za puteve, koja se odnosi na saobraćajno tehničke uslove vezano za priključak, odnosno prilaz privremenom objektu;
- Vodni uslovi izdati od strane nadležnog organa lokalne uprave;
- Saglasnost Agencije za zaštitu životne sredine.

POTREBA PRIBAVLJANJA SAGLASNOSTI GLAVNOG GRADSKOG ARHITEKTE

Shodno članu 117 Zakona o planiranju prostora i izgradnji objekata, odredba stava 2 tačka 4 ovog člana, potrebna saglasnost Glavnog gradskog arhitekta (saglasnost iz člana 87 stav 7 Zakona o planiranju prostora i izgradnji objekata).

VREMENSKI PERIOD NA KOJI SE IZDAJU PREDMETNI UTU

Ovi uslovi važe za period za koji je stranka podnijela zahtjev, tj. za period od **19.01.2026. godine do 17.11.2030. godine.**

NAPOMENA:

Shodno članu 117 Zakona o planiranju prostora i izgradnji objekata, korisnik je dužan da 15 dana prije postavljanja privremenog objekta, dostavi prijavu postavljanja privremenog objekta Upravi za inspeksijske poslove Glavnog grada sa ovim urbanističko-tehničkim

uslovima, Tehničkom dokumentacijom, saglasnošću Glavnog gradskog arhitekta i dokazom o pravu svojine, odnosno drugom pravu na zemljištu (saglasnost vlasnika parcele).

DOSTAVLJENO:

- "EURO PETROL CG" D.O.O., ulica IV jula br. 56A;
- Uprava za inspekcijske poslove Glavnog grada;
- a/a.

OBRAĐIVAČI URBANISTIČKO-TEHNIČKIH USLOVA

Samostalni savjetnik II
Milenko Sekulić, dipl. ing.

Šefica odjeljenja za upravno – pravne
poslove
Marina Bulatović, dipl. ecc.

Potpis obrađivača:

Marina Bulatović

OVLAŠĆENO SLUŽBENO LICE:

SEKRETAR,
Andrija Babović, dipl. ecc. master

Potpis ovlaštenog službenog lica:

M.P.

PRILOZI:

- Skica – privremenog objekta namijenjenog za komunalne usluge i infrastrukturu – za pranje vozila na terenu.
- List nepokretnosti.

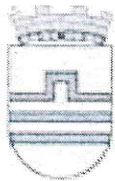

CRNA GORA
GLAVNI GRAD PODGORICA
SEKRETARIJAT ZA KOMUNALNE POSLOVE

Rimski trg 50, 81000 Podgorica, Crna Gora
tel: +382 20 235-184, 235-186
email: sekretarjat.kps@podgorica.me
www.podgorica.me

Broj : UPI 04 - 335 / 25 – 6269

16. januar 2026. godine

PRIVREMENI OBJEKAT – OBJEKAT ZA SERVISIRANJE I PRANJE VOZILA

(kat. parcela br. 7935/6 K.O. Podgorica III)

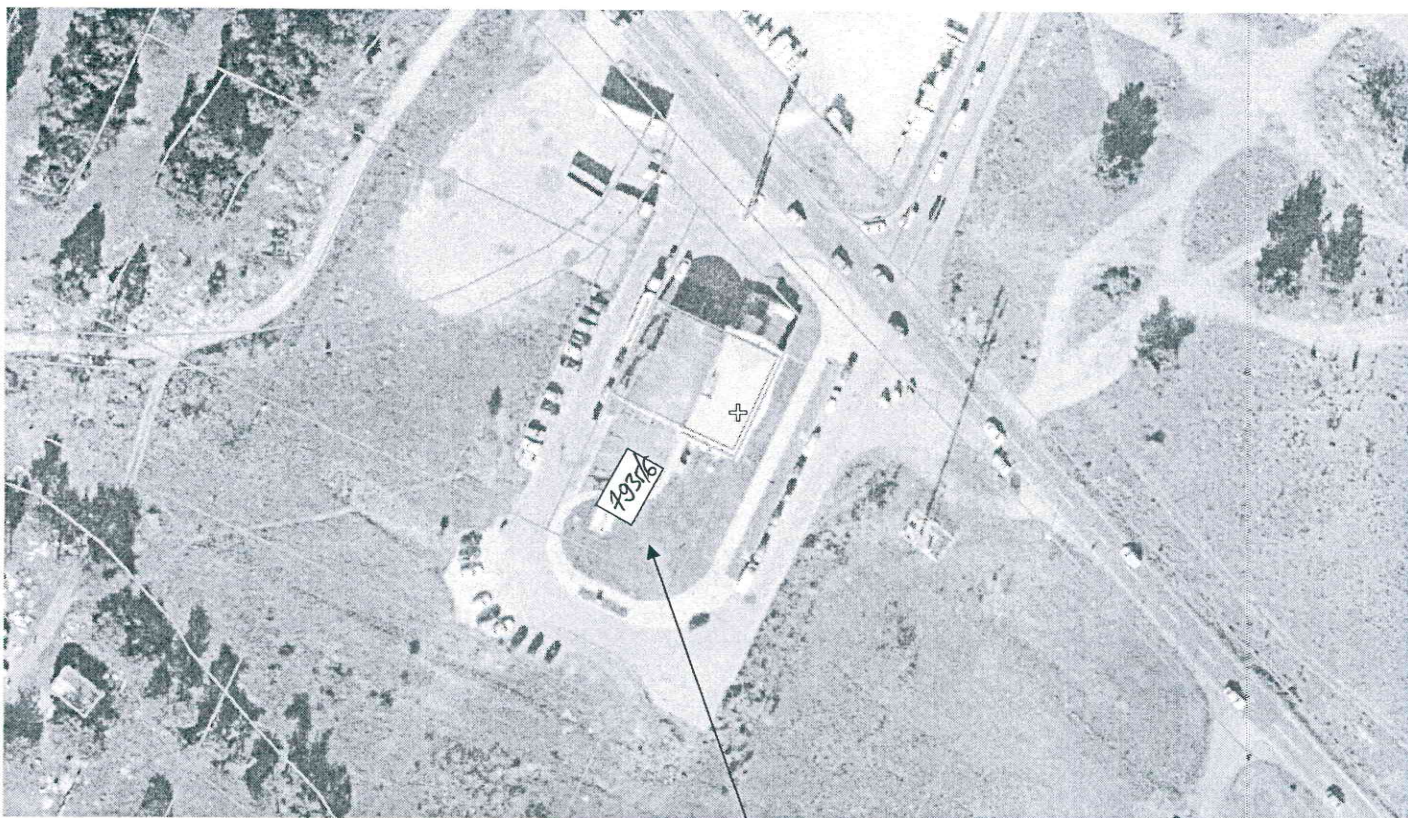

Katastarska parcela na kojoj se postavlja privremeni objekat tipa – Objekat za servisiranje i pranje vozila – br. 11 Zona III

Put Radomira Ivanovića

Tehnička obrada
Milenko Sekulić dipl. inž.

Korisnik: KORISNIK

Datum i vrijeme štampe: 12.01.2026 14:21

PODRUČNA JEDINICA
PODGORICA

Datum: 12.01.2026 14:21

KO: PODGORICA III

LIST NEPOKRETNOSTI 6635 - PREPIS

Podaci o parceli							
Broj/podbroj	Broj zgrade	Plan Skica	Datum upisa	Potes ili ulica i kućni broj	Način korišćenja Osnov sticanja	Površina m ²	Prihod
7935/6	1	66	12.04.2024	ĆEMOVSKO POLJE	Zemljište pod zgradom KUPOVINA	513	0.00
7935/6		66	12.04.2024	ĆEMOVSKO POLJE	Neplodna zemljišta KUPOVINA	1205	0.00

Podaci o vlasniku ili nosiocu prava			
Matični broj - ID broj	Naziv nosioca prava - adresa i mjesto	Osnov prava	Obim prava
*	GOJČAJ NREKA LEONARDO *	Susvojina	1/3
*	GOJČAJ NREKA MARIO *	Susvojina	1/3
*	GOJČAJ NREKA NIKOLA *	Susvojina	1/3

Podaci o objektima i posebnim djelovima objekta					
Broj/podbroj	Broj zgrade	Način korišćenja Osnov sticanja Sobnost	PD Godina izgradnje	Spratnost/ Sprat Površina	Osnov prava Vlasnik ili nosilac prava Adresa, Mjesto
7935/6	1	Benzinska pumpa KUPOVINA	202	PRIZEMNA ZGRADA 513	Susvojina 1/3 GOJČAJ NREKA MARIO * * Susvojina 1/3 GOJČAJ NREKA LEONARDO * * Susvojina 1/3 GOJČAJ NREKA NIKOLA * *
7935/6	1	Poslovni prostor u vanprivredi KUPOVINA	1	Prizemlje i potkrovlje 140	Susvojina 1/3 GOJČAJ NREKA MARIO * * Susvojina 1/3 GOJČAJ NREKA LEONARDO

8	Objekat za servisiranje ili pranje vozila	6985/7; 7030/1; 7031	Podgorica III	Privatno	295.25	Zetskih vladara
9	Objekat za servisiranje ili pranje vozila	3684/2	Podgorica III	Privatno	227.33	Vojislavljevića
10	Objekat za servisiranje ili pranje vozila	5073/2	Podgorica III	Privatno	350.00	Vojislavljevića
11	Objekat za servisiranje ili pranje vozila	7935/6	Podgorica III	Privatno	75.35	Put Radomira Ivanovića
12	Objekat za servisiranje ili pranje vozila	5007/16	Podgorica III	Privatno	350.00	Đure Jakišića
13	Objekat za servisiranje ili pranje vozila	5063/4 i 5063/7	Podgorica III	Privatno	200.00	Đure Jakišića
14	Objekat za servisiranje ili pranje vozila	3560/3	Podgorica III	Javno	300.00	Vojvođe Ilje Plamenca
15	Objekat za servisiranje ili pranje vozila	1263	Donja Gorica	Privatno	91.00	Gorička
16	Objekat za servisiranje ili pranje vozila	7215	Podgorica III	Privatno	40.00	Miladina Popovića br. 59
17	Objekat za servisiranje ili pranje vozila	5116/3	Podgorica III	Privatno	30.00	Janka Đonovića

Opisno udeležništvo
biroa za upravljanje i održavanje objekata
za servisiranje vozila i pranje vozila
u Podgorici, ul. Matije Gupca 10, 81000
Podgorica, Republika Crna Gora
Odobrenje za izdavanje: 10.10.2015.

Reciklažno dvorište

Red. br.	Vrsta objekta	Katastarska Parcela	Katastarska Opština	Vlasništvo parcele	Maksimalna površina osnove (m ²)	Naziv ulice	Napomena
1	Reciklažno dvorište	3582	Podgorica III	Javno	3000.00	Iva Vizina	

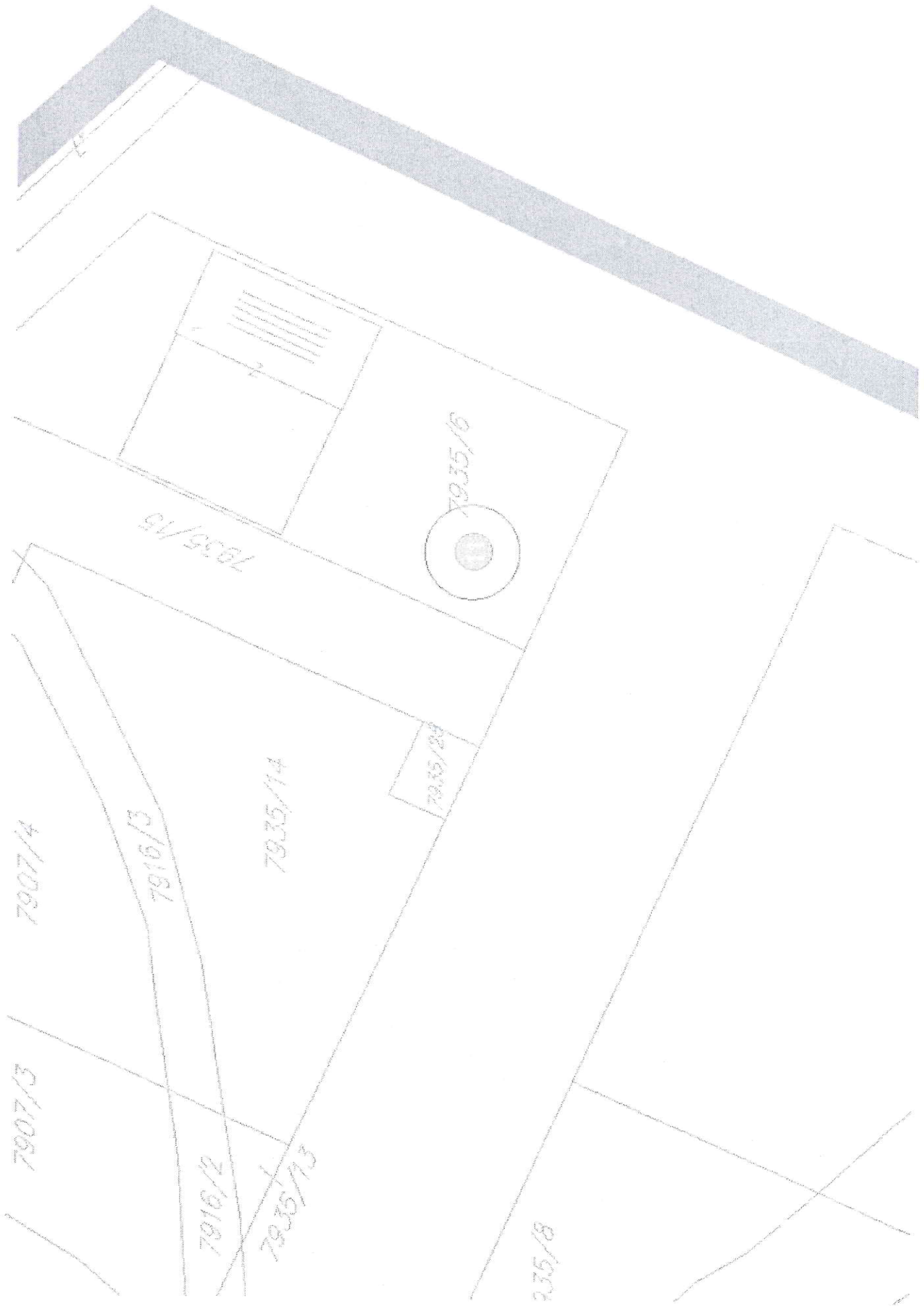

7907/3

7907/4

7916/2

7916/3

7935/1

7935/14

7935/13

7935/23

7935/6

7935/8

PROJEKTNI ZADATAK

Opšti podaci o objektu

INVESTITOR: **"EURO PETROL CG" doo Podgorica**
OBJEKAT: PRIVREMENI OBJEKAT- montažni objekat za pranje vozila
LOKACIJA: na dijelu kat. parcele br.7935/6, K.O.Podgorica III, (Put Radomira Ivanovića, Lokacija br.11, Zona III), u Podgorici

Na osnovu projektnog zadatka I urbanističko-tehničkih uslova, potrebno je izraditi idejno arhitektonsko rješenje za PRIVREMENI OBJEKAT- montažni objekat za pranje vozila , na dijelu kat. parcele br.7935/6, K.O.Podgorica III, (Put Radomira Ivanovića, Lokacija br.11, Zona III), u Podgorici

Projektnim rješenjem predvideti objekat za pranje vozila montažno demontažnog tipa izrađenog od kvalitetnih materijala, čiji se elementi se montirju čineći slobodnostojeći objekat . Autoperionicu projektovati na način da se obezbijediti nesmetan prolaz za pješake prema važećem Pravilniku o bližim uslovima za postavljanje odnosno građenje privremenih objekata, uređaja I opreme ("Službeni list Crne Gore", br. 043/18 od 03.07.2018, 076/18 od 27.11.2018, 076/19 od 31.12.2019,009/24 od 02.02.2024)

Podgorica,
5/5/2026

INVESTITOR:
"EURO PETROL CG" doo Podgorica

Izvršni direktor
Miran Gashaj



UGOVOR O ZAKUPU NEPOKRETNOSTI
(BENZINSKE PUMPE SA PRATEĆIM SADRŽAJIMA NA STAROM AERODROMU)

Zaključen dana, 12.01.2024. godine u Podgorici, između:

ZAKUPODAVACA:

1. **Nikole Gojčaja**, Hotski put br. 5, Vuksanlekići, Tuzi, JMBG/PIB: 1305995210052,
2. **Maria Gojčaja**, Hotski put br. 5, Vuksanlekići, Tuzi, JMBG/PIB: 1310996210084 i
3. **Mldb. Leonarda Gojčaja**, Hotski put br. 5, Vuksanlekići, Tuzi, JMBG/PIB: 2006006211017, koga zastupa zakonski zastupnik-otac Gojčaj Nreka iz Tuzi-Vuksanlekići bb, JMBG:0106968210052
(u daljem tekstu ugovora: Zakupodavci)

ZAKUPCA:

„Euro Petrol CG“ DOO Podgorica, ul.4.jula br. 56A, reg. br. 5-0657967, PIB:02925940, PDV:30/31-12166-2, poslovni račun br.520-19471-56 kod Hipotekarne banke AD Podgorica (u daljem tekstu ugovora: Zakupac), koga zastupa Izvršni direktor mr Miran Gashaj

PREDMET

Član 1.

Zakupodavci, kao suvlasnici u obimu prava od po 1/3 idealnog dijela na nepokretnosti daju, a Zakupac uzima u zakup Benzinsku pumpu sa pratećim sadržajima, koja se nalazi na Starom aerodromu, na adresi Put Radomira Ivanovića-Tuški put.

Nepokretnosti koje su predmet zakupa evidentirane su u Listu nepokretnosti broj 6635 KO Podgorica III, i to:

- Po „A“ dijelu Lista, kat parcela 7935/6, potes Ćemovsko Polje, broj zgrade 1, benzinska pumpa površine 206 kvm i neplodno zemljište površine 1512 kvm, i
- Po „V“ dijelu Lista, kao parcela 7935/6, broj zgrade 1, benzinska pumpa, spratnosti P, površine 206 kvm, sa posebnim dijelom kao poslovni prostor u privredi, PD1, sprat P, u površini od 160 kvm.

U objektu koji je predmet zakupa se nalaze sledeći sadržaji: prodajni prostor-market, ugostiteljski objekat-sa galerijom; kancelarija; sanitarni čvor (toaleti) i magacin. Sa bočne strane objekta prema bulevaru je natkrivena bašta-terasa kafe bara.

Član 2.

Zakupac će zakupljene nepokretnosti iz čl. 1. ovog Ugovora, koristiti u poslovne svrhe u skladu sa njihovom namjenom, radi obavljanja registrovanih djelatnosti, uz poštovanje zakonske regulative za svo vrijeme trajanja ugovora.

TRAJANJE UGOVORA

Član 3.

Ovaj Ugovor se zaključuje na period od 10 godina, počev od 15.02.2024. godine do i zaključno sa 14.02.2034. godine.

Po isteku roka iz stava 1 ovog člana, zakup se može produžiti uz obostranu saglasnost Ugovornih strana u pogledu daljih uslova zakupa, zaključivanjem Aneksa ovog Ugovora ili novog Ugovora o zakupu.

ZAKUPNINA

Član 4.

Zakupac se obavezuje da Zakupodavcima plaća zakupninu (iznosa [redacted] kuna) za zakup nepokretnosti iz čl. 1. ovog ugovora u ukupnom mjesecu (iznosa [redacted] kuna i [redacted] eura), uvećanu za iznos PDV-a, odnosno mjesečno po [redacted] PDV-a svakom Zakupodavcu.

Iznos mjesečne zakupnine definisan prethodnim stavom može biti promjenljiv tokom godine, o čemu će se ugovorne strane međusobno usaglasiti.

Zakupodavci se obavezuju da najkasnije do 5-og u mjesecu za prethodni mjesec ispostavljaju mjesečne fakture Zakupcu na iznos ugovorene mjesečne zakupnine uvećane za iznos obračunatog PDV-a za sve vrijeme trajanja zakupa.

Zakupac je dužan da iznos mjesečne zakupnine iz čl. 4 stav 1 ovog ugovora plaća Zakupodavcima najkasnije do 10-og u mjesecu za prethodni mjesec, na račune Zakupodavaca:

- **Nikole Gojčaja**, na žiro račun broj 520034000001422820 kod Hipotekrne banke AD,
 - **Maria Gojčaja**, na žiro račun broj 520034000001425730 kod Hipotekrne banke AD,
 - **Leonarda Gojčaja**, na žiro račun broj 520034000001425633 kod Hipotekrne banke AD,
- ili na druge račune istaknute na fakturama, prema instrukcijama Zakupodavaca.

U slučaju kašnjenja plaćanja zakupnine, Zakupodavci mogu tražiti isplatu zakonske zatezne kamate za svaki dan kašnjenja, koju obračunava Centralna banka Crne Gore.

Zakupac se obavezuje da uredno izmiruje porez na dohodak fizičkih lica na ugovorene iznose.

OBAVEZE ZAKUPCA

Član 5.

Zakupac je dužan da uredno vrši plaćanje naknada za utrošenu električnu energiju, vodu i druge komunalne troškove, propisane opštinske takse, sve vrste propisanih naknada koje se odnose na predmetnu benzinsku pumpu sa pratećim sadržajima i njeno poslovanje, i sl. za sve vrijeme trajanja zakupa, i to u vrijeme njihove dospelosti (osim godišnjeg poreza na nepokretnost).

Član 6.

Zakupac je dužan da nepokretnosti iz čl. 1 ovog ugovora koristi i čuva sa pažnjom dobrog privrednika, te da vrši redovno održavanje i servisiranje osnovnih sredstava, instalacija i opreme, kao i osiguranje objekata od opasnosti od požara i svih drugih osnova obaveznog osiguranja, za sve vrijeme trajanja zakupa.

Član 7.

Zakupac se obavezuje u slučaju inspeksijske ili druge upravne ili sudske odluke koja bi se odnosila na prestanak rada objekta (dijela ili u cjelini) ili inspeksijske ili druge odluke za ispravljanje eventualnih nepravilnosti ili nezakonitosti u poslovanju, da iste otkloni u rokovima koji budu utvrđeni od tih organa.

Zakupodavci imaju pravo od Zakupca tražiti naknadu štete, koja bi im eventualno bila pričinjena zbog propuštanja ili nepoštovanja odluka nadležnih organa, zatvaranja objekta, oduzimanja licence za rad i u sličnim situacijama, koje su nastale krivicom Zakupca.

Zakupac je dužan da Zakupodavcima izmiruje ugovoreni iznos zakupnine u ugovorenim rokovima i u slučaju zatvaranja objekta, oduzimanja dozvole za rad zbog propuštanja ili nepoštovanja odluka nadležnih organa i u sličnim situacijama koje su nastale krivicom Zakupca.

PODZAKUP

Član 8.

Zakupac ne može nepokretnosti koje su predmet ovog Ugovora o zakupu (osim ugostiteljskog objekta) dati u podzakup trećim licima bez pisane saglasnosti Zakupodavaca.

Ugostiteljski objekat-kafe bar sa pratećim sadržajima i natkrivenom baštom-terasom može biti predmet ugovora o podzakupu, odnosno može raditi pod drugim pravnim subjektom.

ADAPTACIJA I VIZUELNI IDENTITET

Član 9.

Zakupac može mijenjati vizuelni identitet pumpe, postaviti naziv svoje firme i brenda na reklamnim platnima-nadstrešnici, totemu, jarbolima, točionim aparatima i drugim mjestima objekta, vršiti prepravke ili adaptacije zakupljene benzinske pumpe sa pratećim sadržajima na način da istu prilagodi svom brendu.

Troškove koji nastanu za potrebe adaptacije enterijera i eksterijera, kao i promjene vizuelnog identiteta snosi Zakupac.

GARANCIJE ZAKUPODAVACA

Član 10.

Zakupodavci jamče da nekretnine iz čl. 1 ovog ugovora nemaju skrivenih mana koje su im poznate ili koje bi im, po prirodi stvari, mogle biti poznate u vrijeme zaključenja ugovora, a koje bi bile smetnja Zakupcu za obavljanje djelatnosti.

PRESTANAK UGOVORA

Član 11.

Ovaj Ugovor prestaje protekom ugovorenog roka zakupa.

Ugovor može prestati i raskidom ugovora od jedne ugovorne strane uz poštovanje otkaznog roka. Ugovorne strane su saglasne da otkazni rok za raskid ovog Ugovora iznosi 6 mjeseci, računajući od dana prijema pisanog obavještenja druge strane o raskidu ugovora.

Ugovorne strane su saglasne da otkazni rok za raskid može biti i kraći, ukoliko o tome ugovorne strane postignu saglasnost.

Obaveza Zakupca je da za vrijeme otkaznog roka uredno izmiruje svoje obaveze (plaća zakupninu i troškove nastale redovnom eksploatacijom nepokretnosti).

Ovaj Ugovor se može raskinuti prije isteka roka na koji je zaključen, bez poštovanja otkaznog roka, ukoliko Zakupac:

- ne plaća zakupninu u utvrđenim rokovima, ni nakon pisane opomene,

- ne izmiruje račune iz člana 5 ovog ugovora u vrijeme njihove dospjelosti,
- ne koristi zakupljene nepokretnosti u poslovne svhe u skladu sa njihovom namjenom, u skladu sa pozitivnim propisima CG,
- izda predmetne nepokretnosti ili neku od njih u podzakup, bez prethodne pisane saglasnosti Zakupodavaca,
- ne pridržava se odredaba ovog Ugovora,
- u drugim slučajevima predviđenim zakonom.

PRIMOPREDAJA NEPOKRETNOSTI

Član 12.

Zapisnička primopredaja nepokretnosti izvršiće se dana 10.02.2024.godine.

U periodu od primopredaje nepokretnosti iz prethodnog stava ovog člana, do datuma početka zakupa definisanog članom 3 ovog ugovora, zakupac će izvršiti registraciju-prijavu objekta pred nadležnim organima, obezbijediti odgovarajuće dozvole i saglasnosti za rad, podnijeti zahtjev regulatoru za izmjenu postojećih licenci za maloprodaju i skladištenje naftnih derivata i TNG-a, kao i pripremiti nepokretnost za početak obavljanja djelatnosti.

OSTALE ODREDBE

Član 13.

Na sve što ovim Ugovorom nije predviđeno primjenjuvaće se odredbe Zakona o obligacionim odnosima i drugih važećih propisa.

Član 14.

Sve eventualne sporove Ugovorne strane će rješavati u duhu međusobnog dogovaranja i povjerenja, a u slučaju spora koji međusobno ne mogu riješiti, nadležan je Osnovni sud u Podgorici.

Član 15.

Ovaj Ugovor je sačinjen u sedam primjerka istovjetnog teksta, od kojih Zakupodavci zadržavaju 3 primjerka (svaki od njih po jedan), a Zakupac 4 primjerka.

ZAKUPODAVCI:

1. Nikola Gojčaj, JMBG: 1305995210052

2. Mario Gojčaj, JMBG: 1310996210084

3. mldb. Leonardo Gojčaj, JMBG: 2006006211017

Koga zastupa zakonski zastupnik-otac
Nreka Gojčaj, JMBG:0106968210052

ZAKUPAC:

Euro Petrol CG“ DOO Podgorica

Izvršni direktor

mr Miran Gashaj



TEHNIČKI OPIS OBJEKTA

1.1. OPŠTI OPIS

Za potrebe investitora urađeno je Idejno rješenje za PRIVREMENI OBJEKAT- montažni objekat za pranje vozila na lokaciji, na dijelu kat. parcele br.7935/6, K.O.Podgorica III, (Put Radomira Ivanovića, Lokacija br.11, Zona III), u Podgorici. Funkcionalni zahtjevi objekta su usklađeni sa projektnim zadatkom investitora. Postavljeni su određeni funkcionalni zahtjevi sa ciljem postizanja kvalitetnog korišćenja prostora i zadovoljenja kriterijuma za ovakvu vrstu objekata.

1.2. PODLOGE ZA PROJEKTOVANJE

Projektne podloge za izradu projektne dokumentacije su sljedeće:

- Projektni zadatak investitora.
- Urbanističko- tehnički uslovi

1.3. LOKACIJA

Predmetna lokacija se nalazi, na dijelu kat. parcele br.7935/6, K.O.Podgorica III, (Put Radomira Ivanovića, Lokacija br.11, Zona III), u Podgorici

1.4. URBANISTIČKI PARAMETRI SA OPŠTIM PODACIMA

OPŠTI PODACI		
Objekat:	PRIVREMENI OBJEKAT- montažni objekat za pranje vozila	
Lokacija:	na dijelu kat. parcele br.7935/6, K.O.Podgorica III, (Put Radomira Ivanovića, Lokacija br.11, Zona III), u Podgorici	
Investitor:	"EURO PETROL CG" doo Podgorica	
Prostor za pranje dva vozila sa nadstrešnicom dim 9,9mx6,5m		64,35 m ²
Tehnička prostorija(kontejner) 2,3m x4,7m		10,81m ²
Ukupna površina objekta za pranje vozila :	Max dozvoljena površina 75,35 m²	Ostvarena površina 75,16 m²
Spratnost objekta:		P

Urbanističko planiranje i arhitektonsko projektovanje objekta zasniva se na:

- Projektnom zadatku
- Funkcionalnoj organizaciji objekta
- Povezanosti pješačkih i kolskih pristupa
- Odnosu novoprojektovanog objekta sa okruženjem, postojećim i novoplaniranim objektima.

1.5. OPIS OBJEKTA

Prema Projektnom zadaku projektovan je PRIVREMENI OBJEKAT- montažni objekat za pranje vozila . Arhitektonsko-urbanističko rješenje objekta je u funkcionalnom i oblikovnom rješenju prilagođeno namjeni i uklopljeno u ambijentalnu cjelinu šire lokacije.

Predmetna lokacija je na na dijelu kat. parcele br.7935/6, K.O.Podgorica III, (Put Radomira Ivanovića, Lokacija br.11, Zona III), u Podgorici .

Objekat za pranje vozila se nalazi u sklopu benzinske stanice EURO PETROL CG. Predviđen je za istovremeno pranje dva vozila. Proces pranja je samouslužnog tipa. Objekat se sastoji od dva prostora za auta sa kanlima i panoima koji razdvajaju te prostore. Prostor za pranje vozila je natkriven. Pored ovog prostora je predviđena i tehnička prostorija kontejnerskog tipa. Nadstrešnica, pored zaštite od vremenskih uslova služi i za smještaj potrebnih instalacija. Veza pojedinih instalacija sa tehničkom prostorijom se ostvaruje vazдушnim putem preko mosta.

Konstrukcija

Objekat za pranje vozila je montažno demontažnog tipa. Osnovna konstrukcija su čelični stubovi i grede. Stubovi se montiraju na armirano betonske temelje. Veza između čeličnih konstruktivnih elemenata je šrafljenjem. Krovni pokrivač je limeni u padu na dvije vode prema centralnom horizontalnom oluku iz koga se voda, vertikalom spušta u atmosfersku kanalizaciju. Voda od pranja vozila, sa platoa se skuplja kroz rešetku u kanal za odvod.

Materijalizacija:

Kompletna konstrukcija se oblaže elementima od alukobonda.

Instalacije: Instalacije neophodne za funkcionisanje ovakve vrste objekta biće razrađene kroz glavni projekat.

Rekapitulacija površina objekta

Ukupna površina objekta za pranje vozila :		75,16 m²
---	--	----------------------------

Odgovorni projektant

Ljiljana Burić, dipl. Ing.arh.

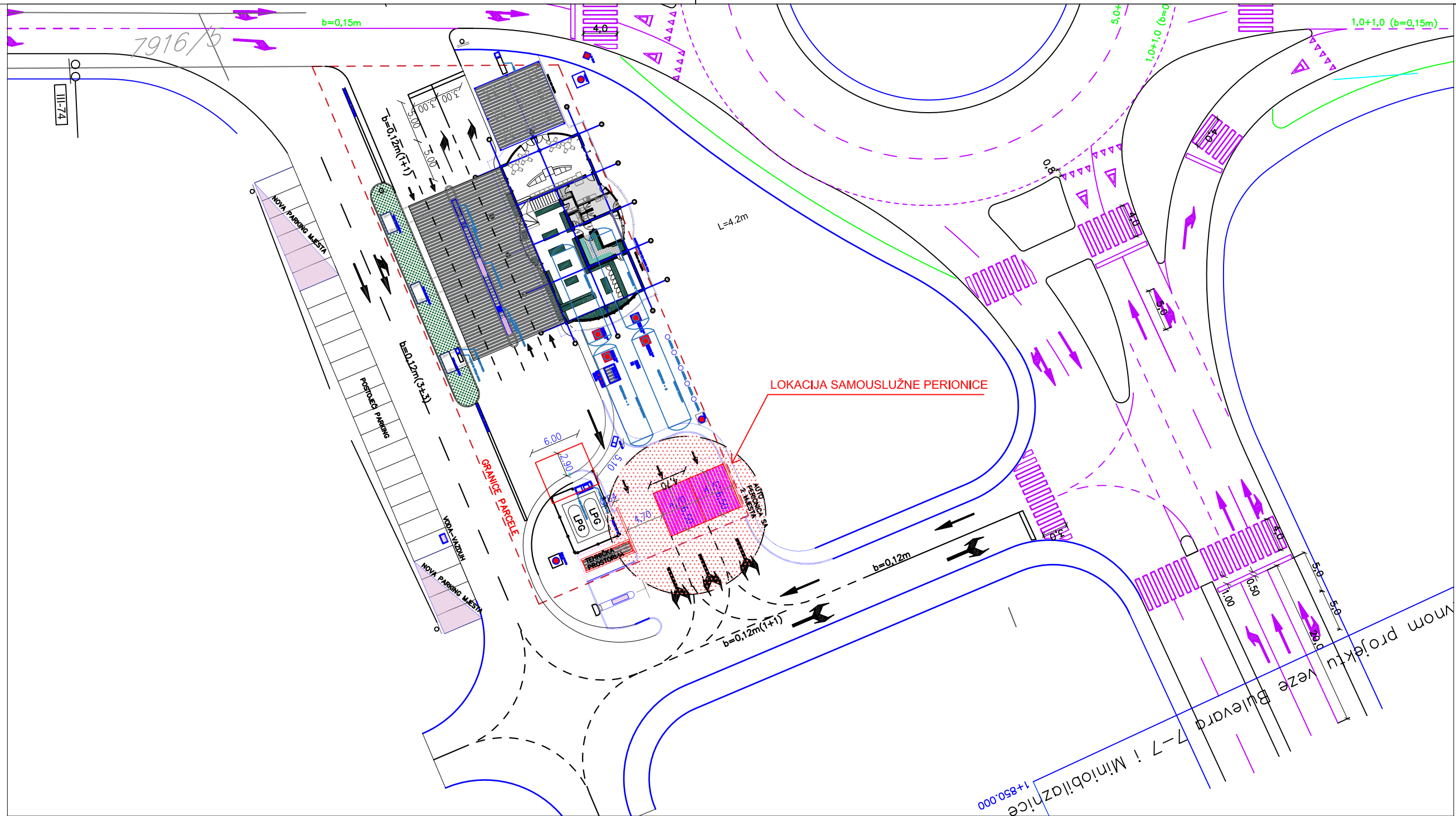

PROJEKTANT POP PROJEKT DOO PODGORICA		INVESTITOR EURO PETROL CG	
Objekat: PRIVREMENI OBJEKAT-montažni objekat za pranje vozila		Lokacija: na dijelu kat. parcele br. 7935/6 KO Podgorica III, (Put Radomira Ivanovića, Lokacija br.11, Zona III), u Podgorici	
Autor: Ljiljana Burić, dipl.ing.arh.		Vrsta tehničke dokumentacije: IDEJNO RJEŠENJE	
Vodeći projektant: Dragomir Popović, dipl.ing.građ.		Dio tehničke dokumentacije: ARHITEKTURA	
Odgovorni projektant: Ljiljana Burić, dipl.ing.arh.		RAZMJERA: 1:500	
Saradnik/ci:		Prilog: SITUACIJA	
Datum izrade i MP: Maj, 2026.		br. priloga 0.1.	
		br. strane	
		Datum revizije i MP:	

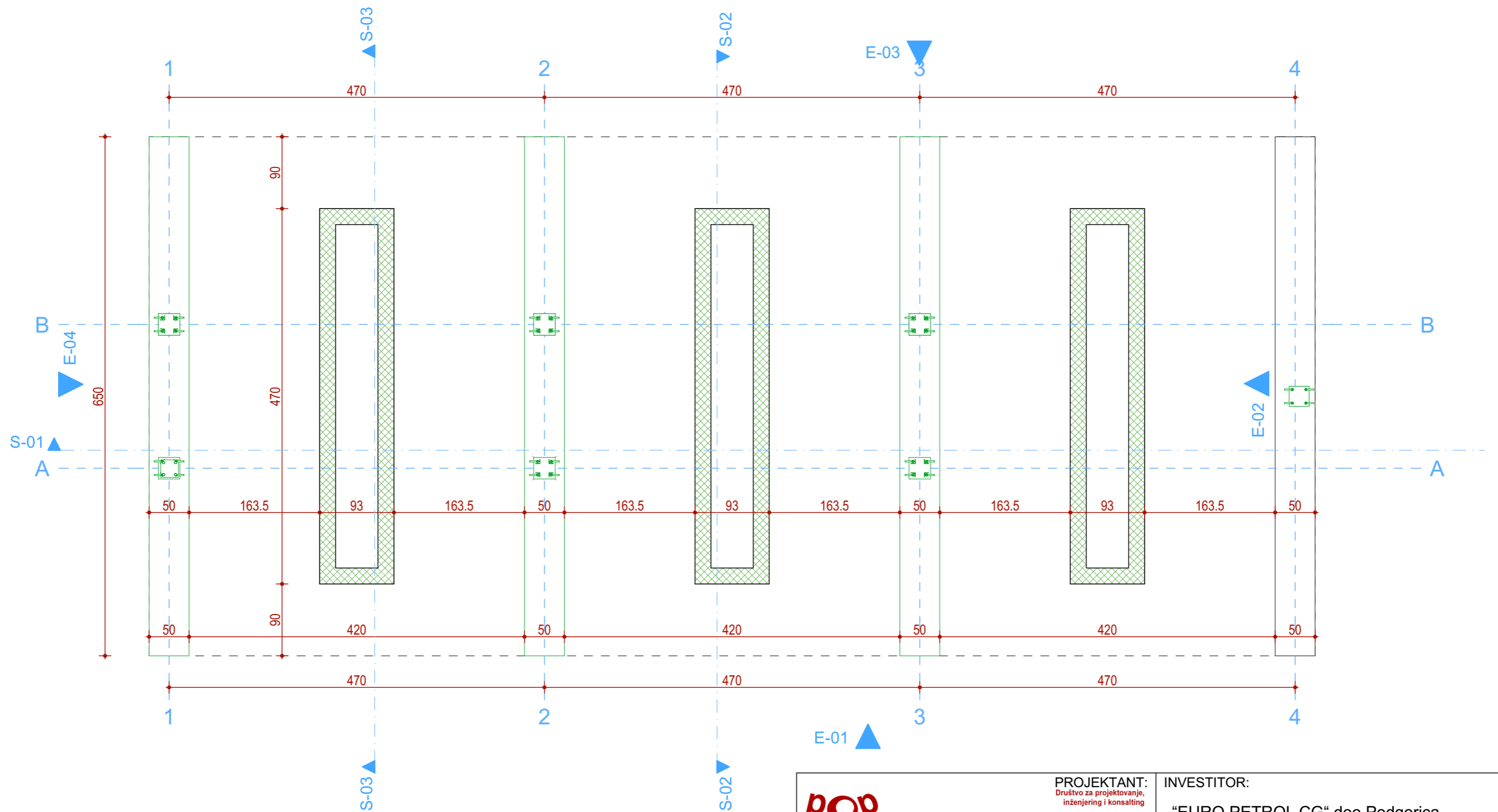

 PROJEKTANT: Društvo za projektovanje, inženjering i konsalting <small>Crnogorskih serdara 8, Podgorica; Tel: 020/238-783, 069/055-077; E-mail: metohija@t-com.me</small> <small>PIB: 02713110-302; PDV: 30/31-07637-3 Žr.: 510-21421-88 CKB</small>		INVESTITOR: "EURO PETROL CG" doo Podgorica	
Objekat: PRIVREMENI OBJEKAT-montažni objekat za pranje vozila		Lokacija: na dijelu kat. parcele br.7935/6, K.O.Podgorica III, (Put Radomira Ivanovića, Lokacija br.11, Zona III), u Podgorici	
Autor projekta : Ljiljana Burić,dpl.ing.arh.		Vrsta tehničke dokumentacije: IDEJNO RJEŠENJE	Oznaka projekta:
Vodeći projektant: Dragomir Popović,dipl.ing.građ.		Dio tehničke dokumentacije: ARHITEKTURA	Razmjera: 1:50
Odgovorni projektant: Ljiljana Burić,dpl.ing.arh.		Prilog: OSNOVA TEMELJA	Br. priloga: 02
Saradnik/ci:		Br. strane:	
Datum izrade i M.P Maj 2026		Datum revizije	

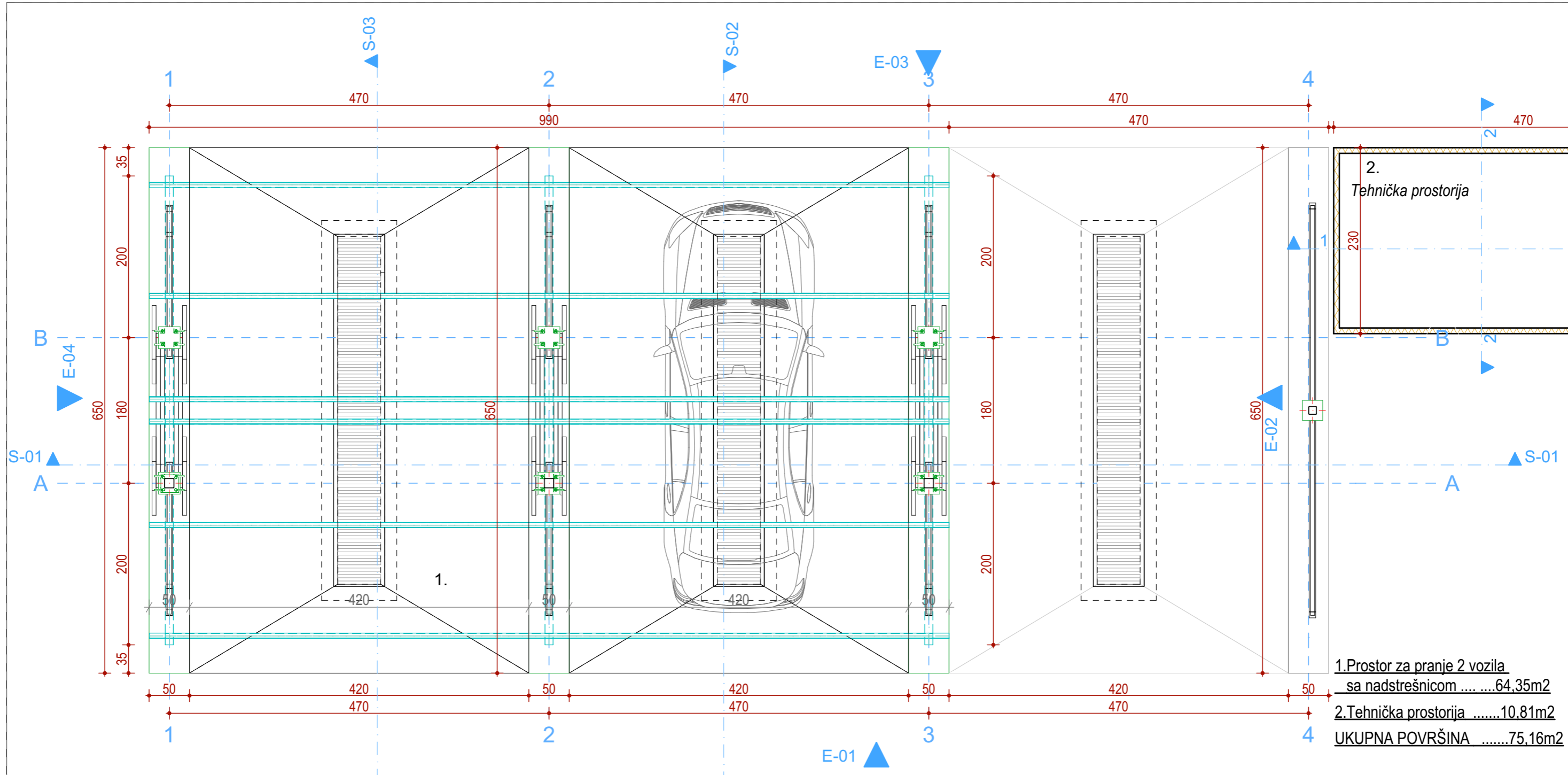

- 1. Prostor za pranje 2 vozila sa nadstrešnicom64,35m²
- 2. Tehnička prostorija10,81m²
- UKUPNA POVRŠINA75,16m²**

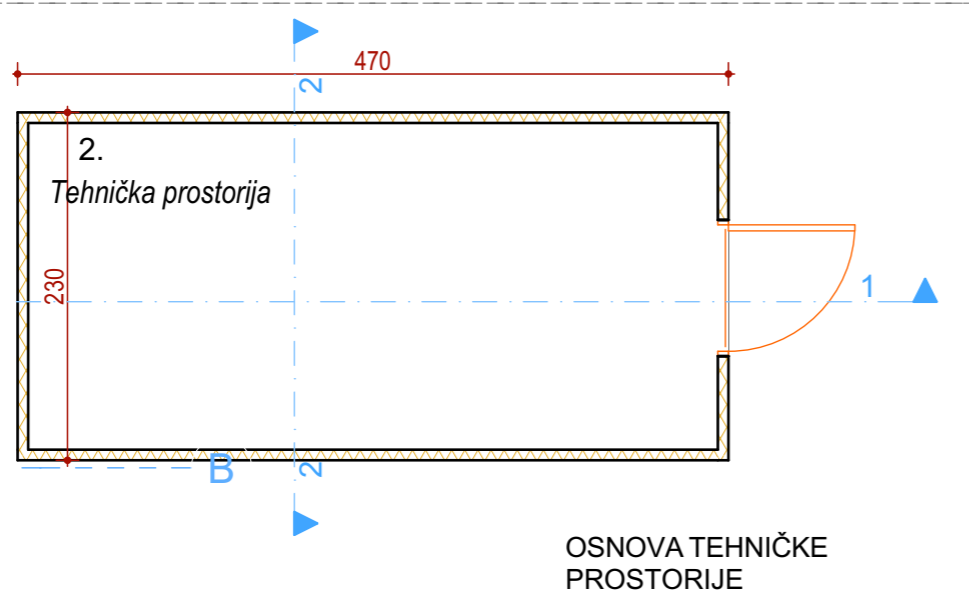

 PROJEKTANT: Društvo za projektovanje, inženjering i konsalting <small>PIB: 02713110-302; PDV: 30031-07637-3 Zr.: 510-21421-88 CKB E-mail: metohija@f-com.me</small>		INVESTITOR: "EURO PETROL CG" doo Podgorica	
Objekat: PRIVREMENI OBJEKAT-montažni objekat za pranje vozila		Lokacija: na dijelu kat. parcele br.7935/6, K.O.Podgorica III, (Put Radomira Ivanovića, Lokacija br.11, Zona III), u Podgorici	
Autor projekta : Ljiljana Burić,dpl.ing.arh.		Vrsta tehničke dokumentacije: IDEJNO RJEŠENJE	Oznaka projekta:
Vodeći projektant: Dragomir Popović,dipl.ing.građ.		Dio tehničke dokumentacije: ARHITEKTURA	Razmjera: 1:50
Odgovorni projektant: Ljiljana Burić,dpl.ing.arh.		Prilog: OSNOVA PRIZEMLJA	Br. priloga: 03
Saradnik/ci:		Br. strane:	
Datum izrade i M.P Maj 2026		Datum revizije	

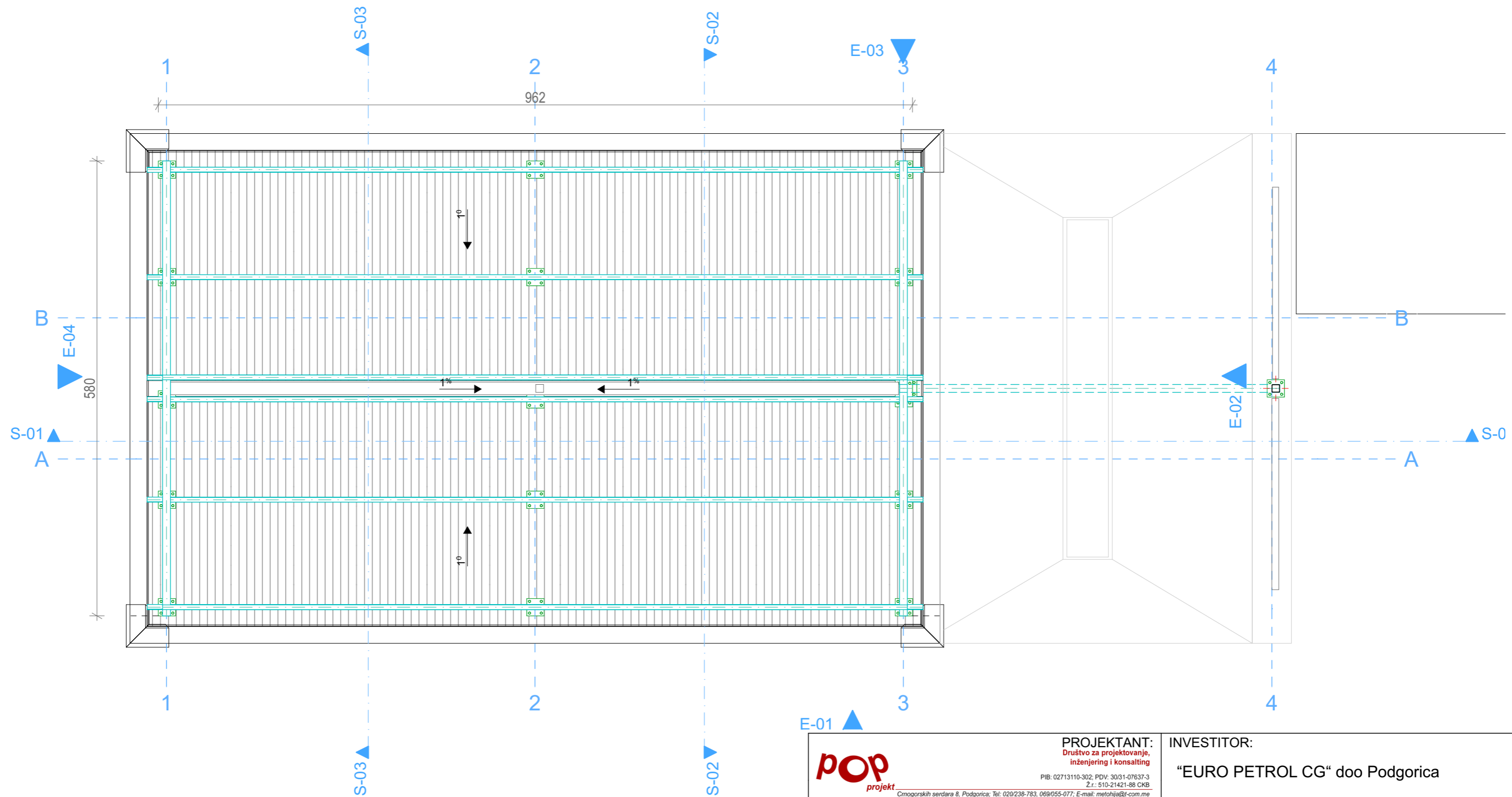

 PROJEKTANT: Društvo za projektovanje, inženjering i konsalting <small>PIB: 02713110-302; PDV: 30/31-07637-3 Žr.: 510-21421-88 CKB Crnogorskih serdara 8, Podgorica; Tel: 020/238-783, 069/055-077; E-mail: metohija@t-com.me</small>		INVESTITOR: "EURO PETROL CG" doo Podgorica	
Objekat: PRIVREMENI OBJEKAT-montažni objekat za pranje vozila		Lokacija: na dijelu kat. parcele br.7935/6, K.O.Podgorica III, (Put Radomira Ivanovića, Lokacija br.11, Zona III), u Podgorici	
Autor projekta : Ljiljana Burić,dpl.ing.arh.		Vrsta tehničke dokumentacije: IDEJNO RJEŠENJE	
Vodeći projektant: Dragomir Popović,dipl.ing.građ.		Oznaka projekta:	
Odgovorni projektant: Ljiljana Burić,dpl.ing.arh.		Dio tehničke dokumentacije: ARHITEKTURA	
Saradnik/ci:		Razmjera: 1:50	
Datum izrade i M.P Maj 2026		Prilog: OSNOVA KROVA	
		Br. priloga: 04	
		Br. strane:	
		Datum revizije	

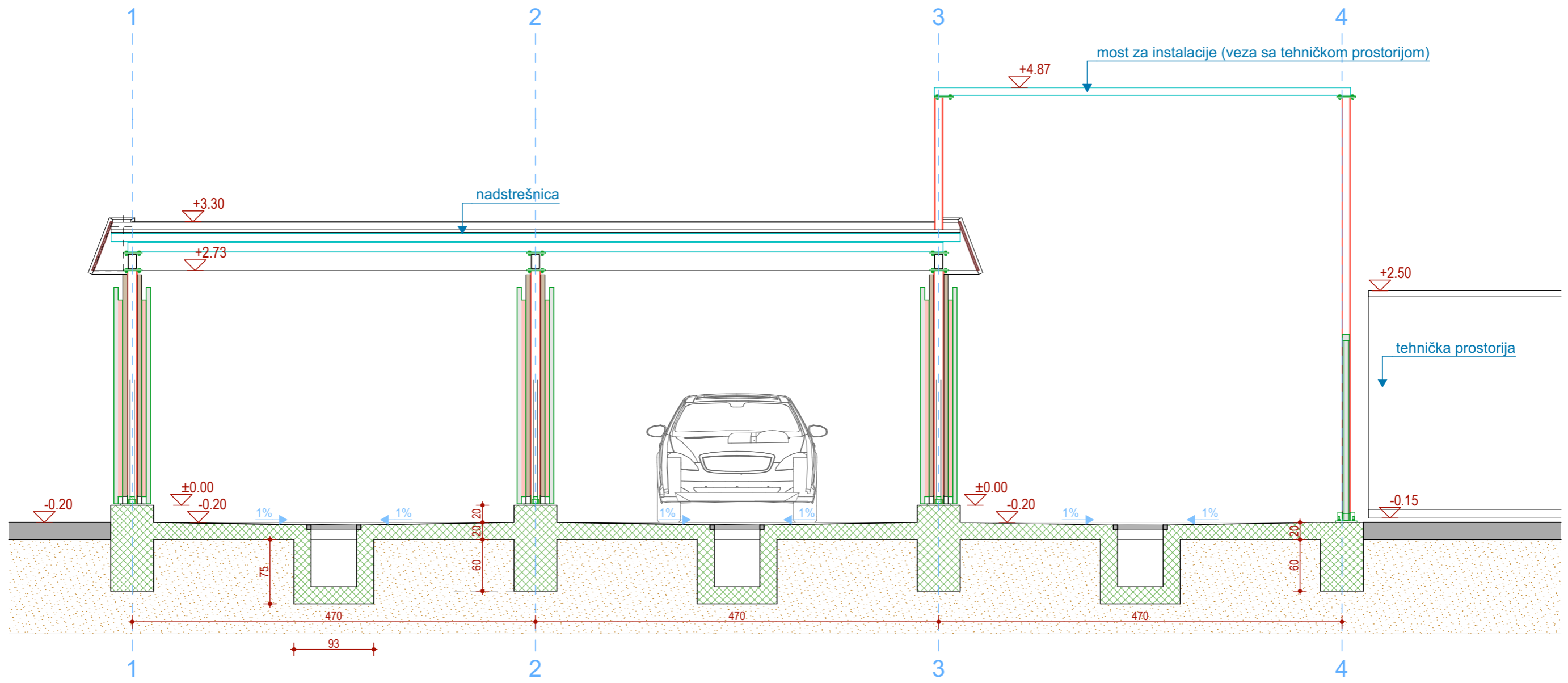

PRESJEK S-01

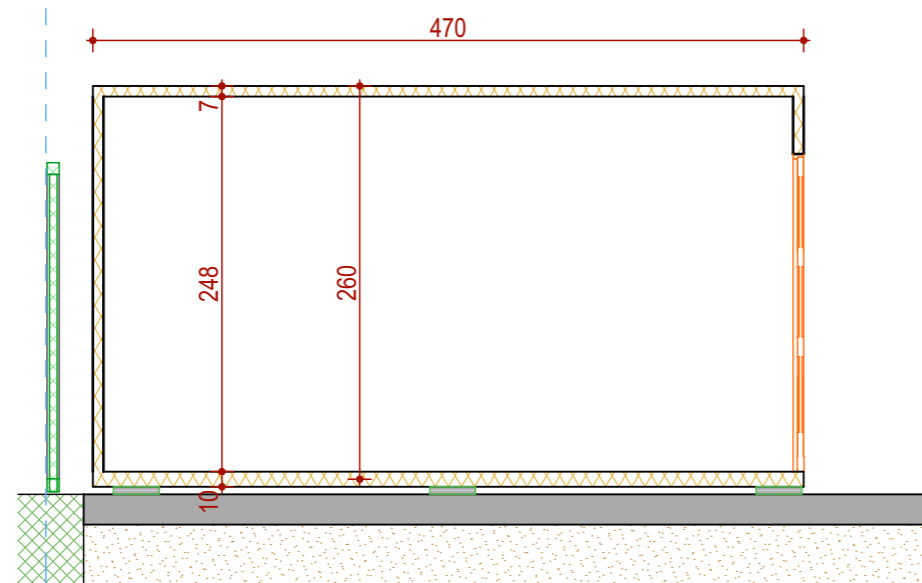

PRESJEK KROZ TEHNIČKU PROSTORIJU (KONTEJNER) 1-1

 PROJEKTANT: Društvo za projektovanje, inženjering i konsalting <small>Crnogorskih serdara 8, Podgorica; Tel: 020/238-783, 069/055-077; E-mail: metohija@t-com.me</small>		INVESTITOR: "EURO PETROL CG" doo Podgorica	
Objekat: PRIVREMENI OBJEKAT-montažni objekat za pranje vozila		Lokacija: na dijelu kat. parcele br.7935/6, K.O.Podgorica III, (Put Radomira Ivanovića, Lokacija br.11, Zona III), u Podgorici	
Autor projekta : Ljiljana Burić,dpl.ing.arh.		Vrsta tehničke dokumentacije: IDEJNO RJEŠENJE	Oznaka projekta:
Vodeći projektant: Dragomir Popović,dipl.ing.građ.		Dio tehničke dokumentacije: ARHITEKTURA	Razmjera: 1:50
Odgovorni projektant: Ljiljana Burić,dpl.ing.arh.		Prilog: PRESJEK S-01 I 1-1	Br. priloga: 05
Saradnik/ci:		Datum izrade i M.P Maj 2026	Datum revizije

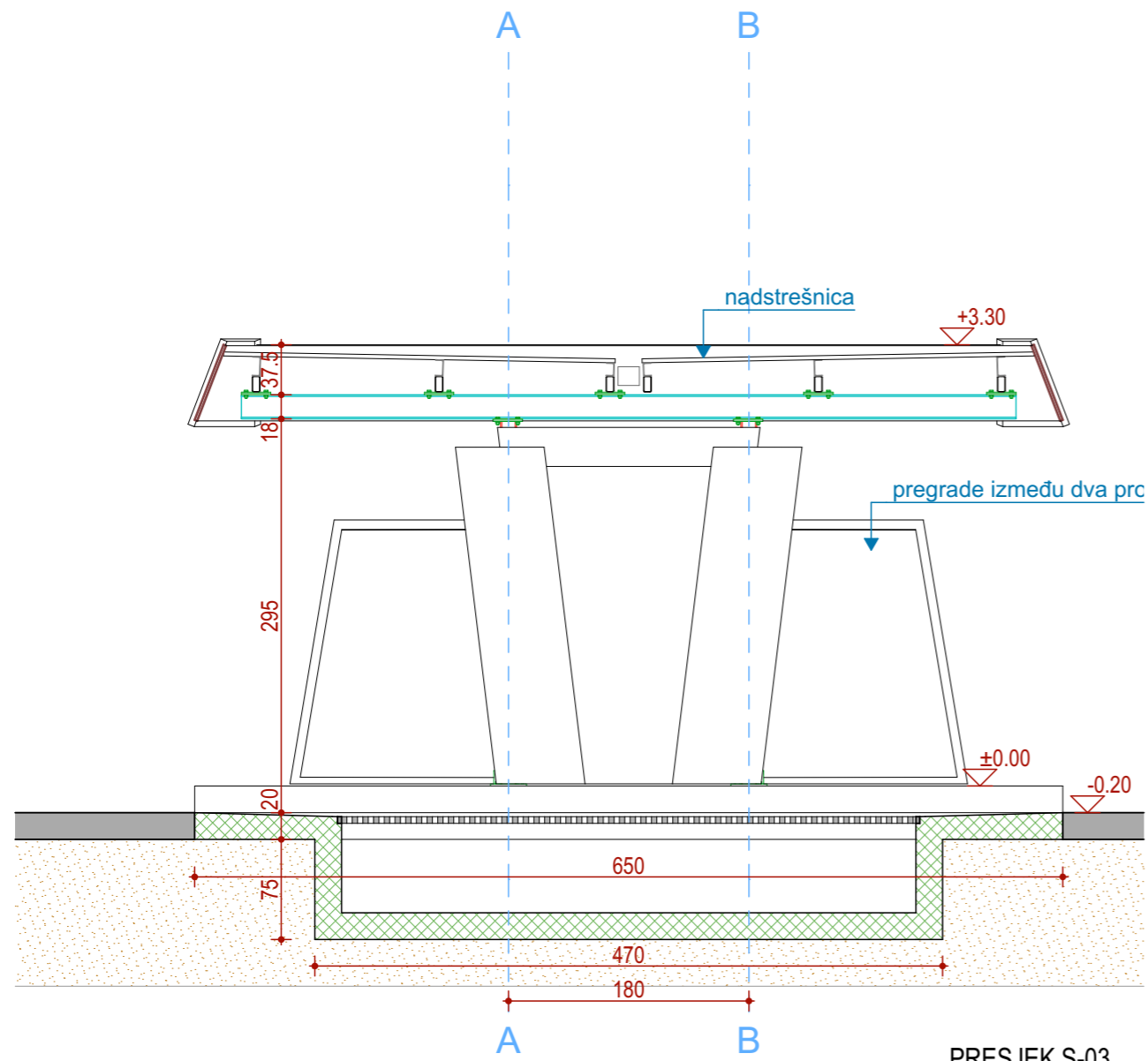

PRESJEK S-03

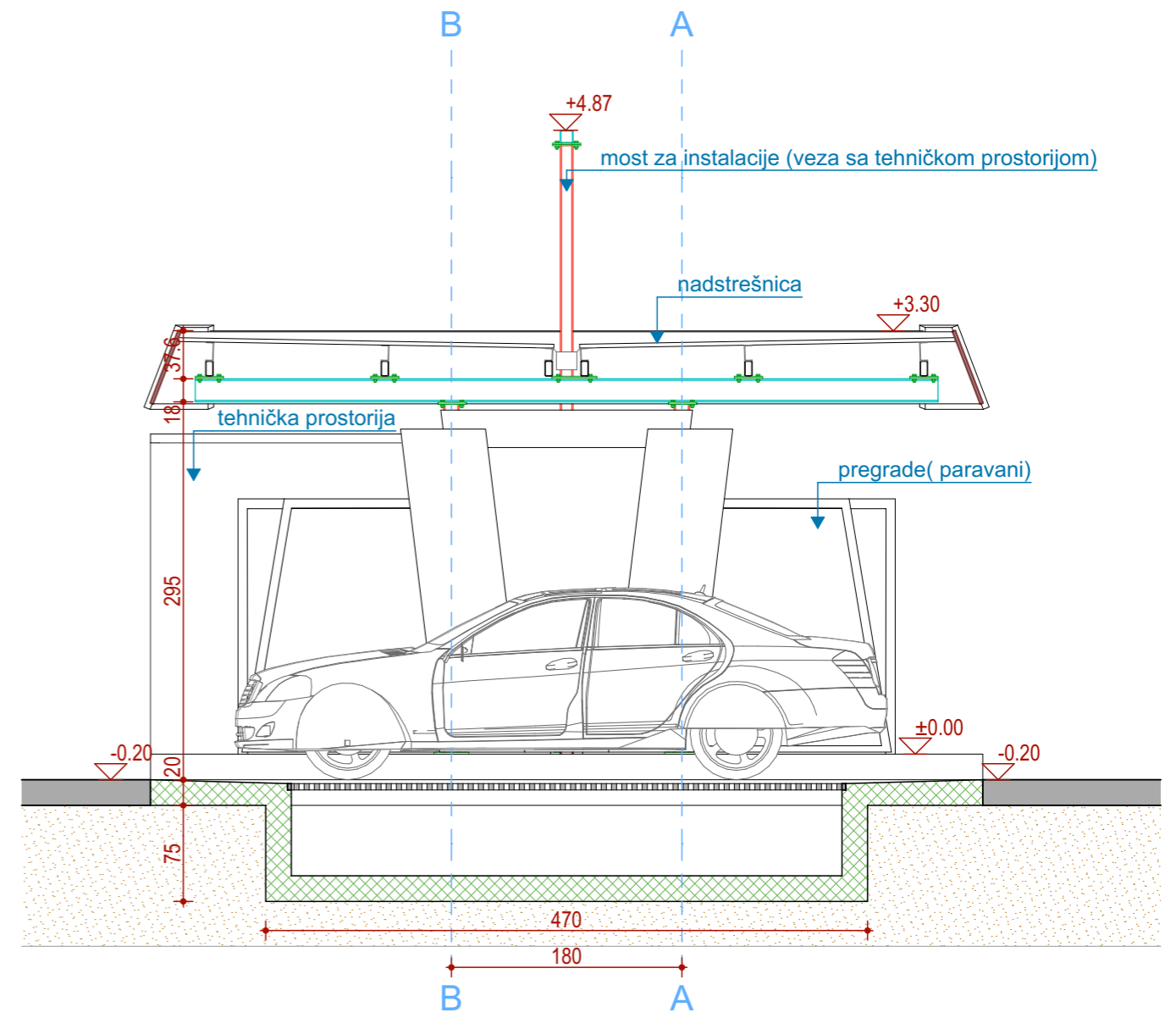

PRESJEK S-02

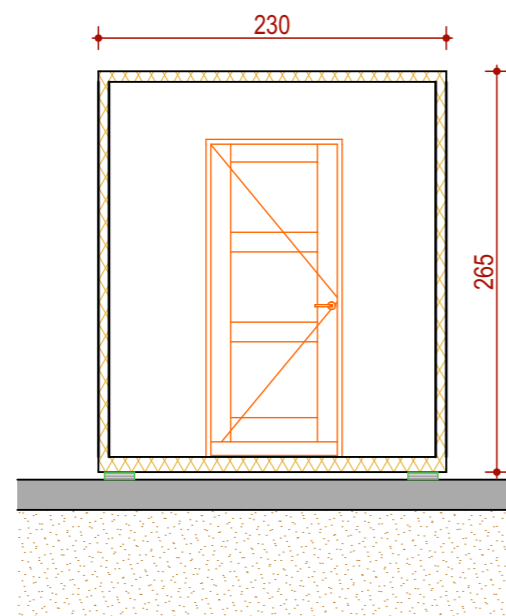

PRESJEK 2-2
PRESJEK KROZ KONTEJNER

 PROJEKTANT: Društvo za projektovanje, inženjering i konsalting <small>Crnogorskih serdara 8, Podgorica; Tel: 020/238-783, 069/055-077; E-mail: metohija@t-com.me</small>		INVESTITOR: "EURO PETROL CG" doo Podgorica	
Objekat: PRIVREMENI OBJEKAT-montažni objekat za pranje vozila		Lokacija: na dijelu kat. parcele br.7935/6, K.O.Podgorica III, (Put Radomira Ivanovića, Lokacija br.11, Zona III), u Podgorici	
Autor projekta : Ljiljana Burić,dpl.ing.arh.		Vrsta tehničke dokumentacije: IDEJNO RJEŠENJE	Oznaka projekta:
Vodeći projektant: Dragomir Popović,dipl.ing.građ.		Dio tehničke dokumentacije: ARHITEKTURA	Razmjera: 1:50
Odgovorni projektant: Ljiljana Burić,dpl.ing.arh.		Prilog: PRESJEK S-02-2 , S-03 i 2-2	Br. priloga: 06
Saradnik/ci:		Datum revizije	Br. strane:
Datum izrade i M.P Maj 2026			

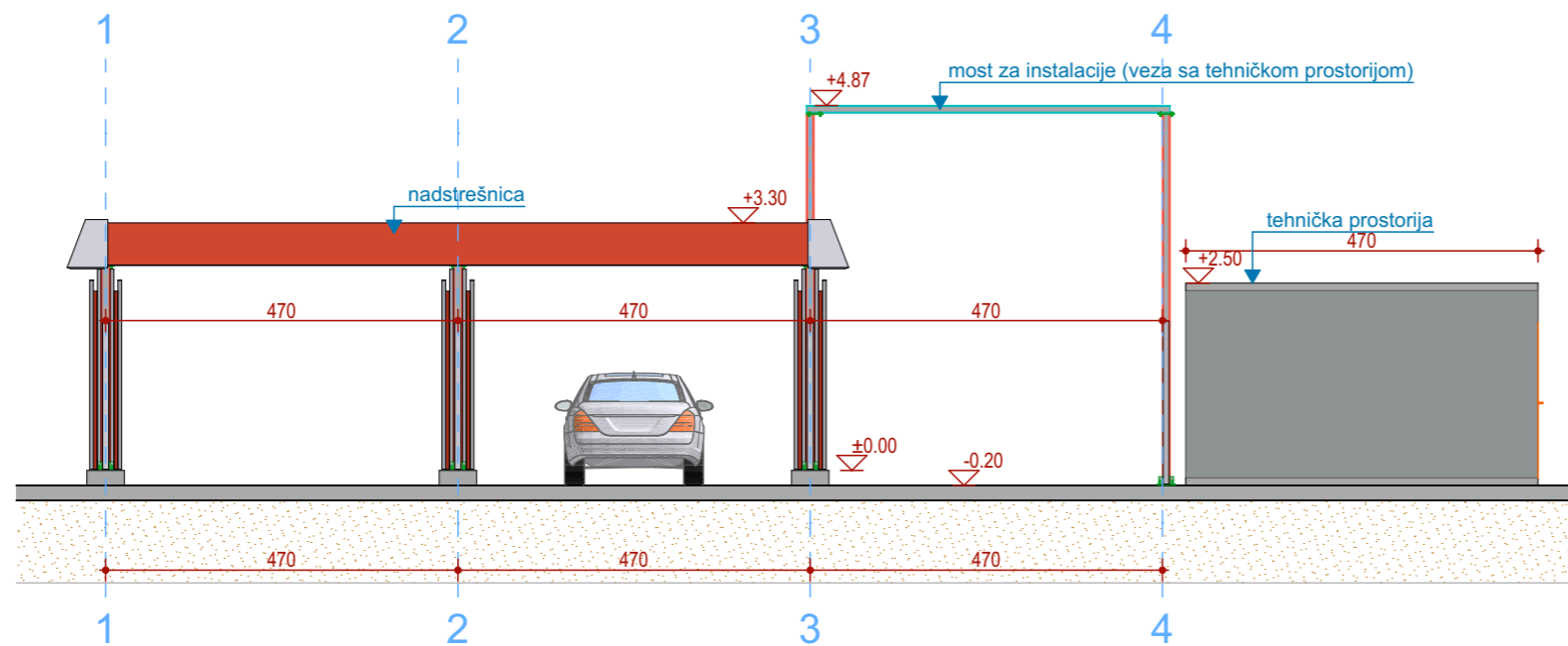

FASADA E-01

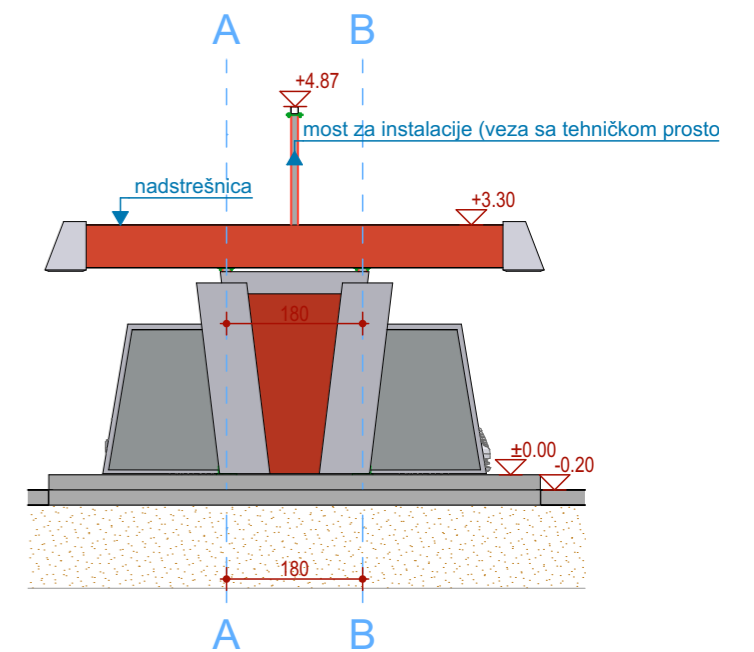

FASADA E-02

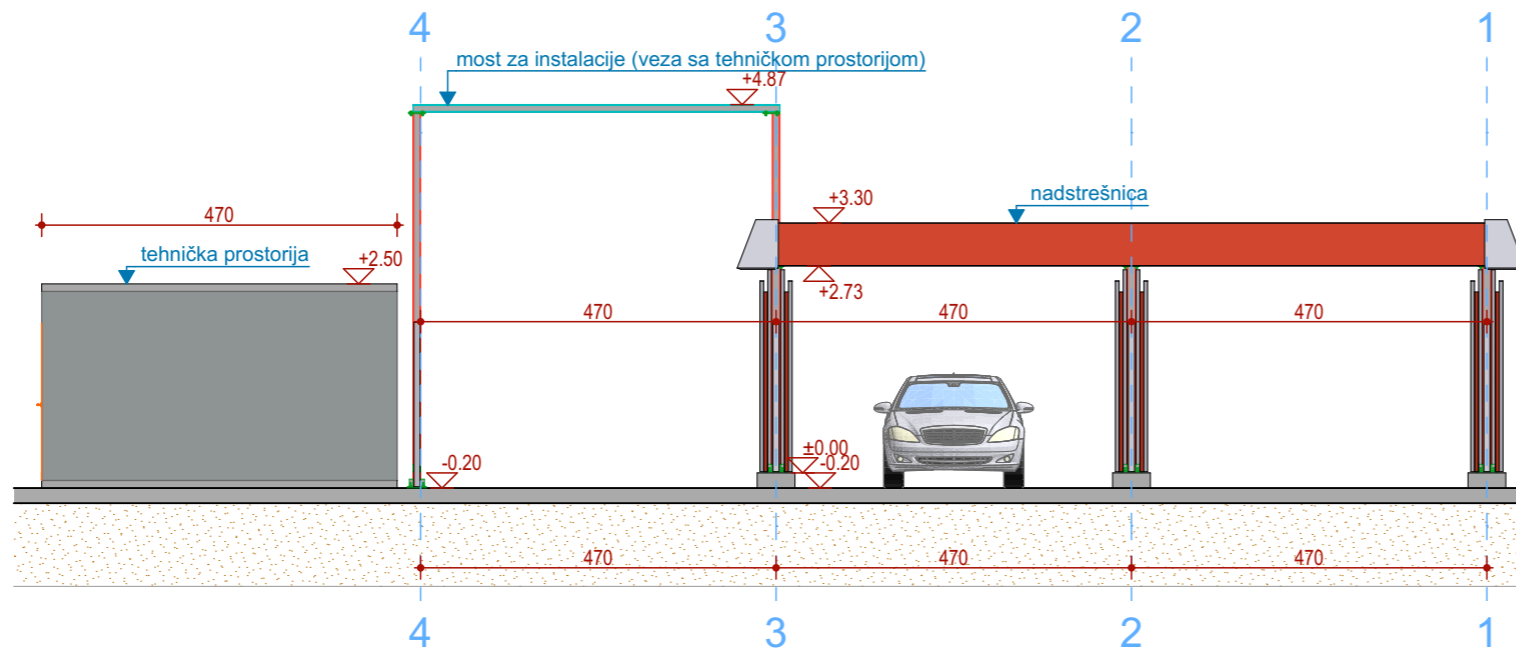

FASADA E-03

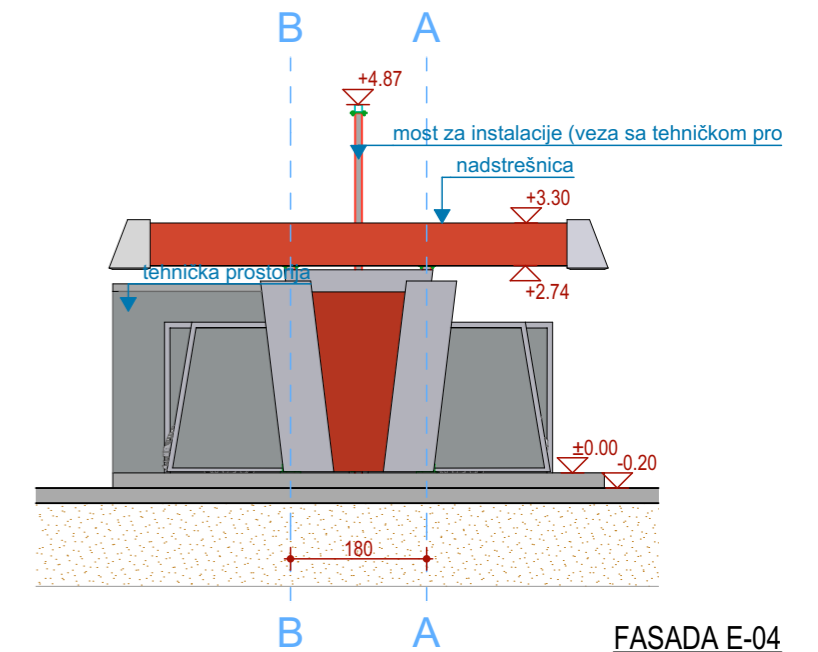

FASADA E-04

 <p>PROJEKTANT: Društvo za projektovanje, inženjering i konsalting PIB: 02713110-302; PDV: 30/31-07637-3 Žr.: 510-21421-88 CKB E-mail: metohija@t-com.me</p>	<p>INVESTITOR: "EURO PETROL CG" doo Podgorica</p>	
	<p>Objekat: PRIVREMENI OBJEKAT-montažni objekat za pranje vozila</p>	
<p>Autor projekta : Ljiljana Burić,dpl.ing.arh.</p>	<p>Lokacija: na dijelu kat. parcele br.7935/6, K.O.Podgorica III, (Put Radomira Ivanovića, Lokacija br.11, Zona III), u Podgorici</p>	
<p>Vodeći projektant: Dragomir Popović,dipl.ing.građ.</p>	<p>Vrsta tehničke dokumentacije: IDEJNO RJEŠENJE</p>	<p>Oznaka projekta:</p>
<p>Odgovorni projektant: Ljiljana Burić,dpl.ing.arh.</p>	<p>Dio tehničke dokumentacije: ARHITEKTURA</p>	<p>Razmjera: 1:100</p>
<p>Saradnik/ci:</p>	<p>Prilog: FASADE</p>	<p>Br. priloga: 07</p>
<p>Datum izrade i M.P Maj 2026</p>	<p>Datum revizije</p>	



3D PRKAZ 1



3D PRKAZ 2



3D PRKAZ 3



3D PRKAZ 4

		PROJEKTANT: Društvo za projektovanje, inženjering i konsalting <small>Crnogorskih serdara 8, Podgorica; Tel: 020/238-783, 069/055-077; E-mail: metohija@t-com.me</small>		INVESTITOR: "EURO PETROL CG" doo Podgorica	
Objekat: PRIVREMENI OBJEKAT-montažni objekat za pranje vozila		Lokacija: na dijelu kat. parcele br.7935/6, K.O.Podgorica III, (Put Radomira Ivanovića, Lokacija br.11, Zona III), u Podgorici			
Autor projekta : Ljiljana Burić,dpl.ing.arh.		Vodeći projektant: Dragomir Popović,dipl.ing.građ.		Vrsta tehničke dokumentacije: IDEJNO RJEŠENJE	
Odgovorni projektant: Ljiljana Burić,dpl.ing.arh.		Saradnik/ci:		Oznaka projekta:	
Datum izrade i M.P Maj 2026		Dio tehničke dokumentacije: ARHITEKTURA		Razmjera:	
		Prilog: 3D PRIKAZ OBJEKTA		Br. priloga: 08	
		Datum revizije		Br. strane:	

3D PRIKAZ U OKRUŽENJU 1



3D PRIKAZ U OKRUŽENJU 2



 PROJEKTANT: Društvo za projektovanje, inženjering i konsalting <small>Crnogorskih serdara 8, Podgorica; Tel: 020/238-783, 069/055-077; E-mail: metohija@t-com.me</small> PIB: 02713110-302; PDV: 30/31-07637-3 Žr.: 510-21421-88 CKB		INVESTITOR: "EURO PETROL CG" doo Podgorica	
Objekat: PRIVREMENI OBJEKAT-montažni objekat za pranje vozila		Lokacija: na dijelu kat. parcele br.7935/6, K.O.Podgorica III, (Put Radomira Ivanovića, Lokacija br.11, Zona III), u Podgorici	
Autor projekta : Ljiljana Burić,dpl.ing.arh.		Vrsta tehničke dokumentacije: IDEJNO RJEŠENJE	
Vodeći projektant: Dragomir Popović,dipl.ing.građ.		Oznaka projekta:	
Odgovorni projektant: Ljiljana Burić,dpl.ing.arh.		Dio tehničke dokumentacije: ARHITEKTURA	
Saradnik/ci:		Prilog: 3D PRIKAZ U OKRUŽENJU 1 i 2	
Datum izrade i M.P Maj 2026		Br. priloga: 09 Br. strane:	
Datum revizije			