



Projektant: NRA Atelier d.o.o. Ulica Ilije Plamenca bb, Podgorica	Investitor: Boljević Dragan
NRA Atelier d.o.o. Nikola Radović, spec.sci.arh. Glavni inženjer: Nikola Radović, spec.sci.arh. Odgovorni inženjer: Nikola Radović, spec.sci.arh.	Projekat-objekat i lokacija: PRIVREMENI OBJEKAT NAMIJENJEN ZA TRGOVINU I USLUGE Lokacija broj 79 (Zona II) u Programu privremenih objekata na teritoriji Glavnog grada Podgorica od 2025-2030. Godine, na dijelu katastarske parcele broj 1378/1 KO Donja Gorica, Opština Podgorica
	Vrsta tehničke dokumentacije: IDEJNO RJEŠENJE
Datum izrade: Februar 2026. godine	Faza-dio tehničke dokumentacije: ARHITEKTONSKI PROJEKAT SA UREĐENJEM TERENA

NRA Atelier d.o.o.

T: +382 20 672 212 | M: +382 67 379 488

Ilije Plamenca bb, 81000 Podgorica, Montenegro

W: www.nraatelier.me | E: office@nraatelier.me

elektronski potpis projektanta	elektronski potpis revidenta	elektronski potpis nadležnog organa za izdavanje građevinske dozvole

INVESTITOR:

BOLJEVIĆ DRAGAN

OBJEKAT:

PRIVREMENI OBJEKAT NAMIJENJEN ZA TRGOVINU I USLUGE

LOKACIJA:

Lokacija broj 79 (Zona II) u Programu privremenih objekata na teritoriji Glavnog grada Podgorica od 2025-2030. Godine, na dijelu katastarske parcele broj 1378/1 KO Donja Gorica, Opština Podgorica

DIO TEHNIČKE DOKUMENTACIJE:

IDEJNO RJEŠENJE

AUTOR PROJEKTA:

Nikola Radović, spec.sci.arh.

PROJEKTANT:

NRA ATELIER d.o.o.
ul. Ilije Plamenca bb, Podgorica
Licenca br. UPI 09-332/25-1444/2

ODGOVORNO LICE:

Nikola Radović, spec.sci.arh.
Izvršni direktor

ODGOVORNI PROJEKTANT:

Nikola Radović, spec.sci.arh
Licenca br. UPI 09-332/25-1413/2

elektronski potpis projektanta	elektronski potpis revidenta	elektronski potpis nadležnog organa za izdavanje građevinske dozvole

INVESTITOR:

BOLJEVIĆ DRAGAN

OBJEKAT:

PRIVREMENI OBJEKAT NAMIJENJEN ZA TRGOVINU I USLUGE

LOKACIJA:

Lokacija broj 79 (Zona II) u Programu privremenih objekata na teritoriji Glavnog grada Podgorica od 2025-2030. Godine, na dijelu katastarske parcele broj 1378/1 KO Donja Gorica, Opština Podgorica

VRSTA TEHNIČKE DOKUMENTACIJE:

ARHITEKTONSKI PROJEKAT SA UREĐENJEM TERENA

AUTOR PROJEKTA:

Nikola Radović, spec.sci.arh.

PROJEKTANT:

NRA ATELIER d.o.o.
ul. Ilije Plamenca bb, Podgorica
Licenca br. UPI 09-332/25-1444/2

ODGOVORNO LICE:

Nikola Radović, spec.sci.arh.
Izvršni direktor

ODGOVORNI PROJEKTANT:

Nikola Radović, spec.sci.arh.
Licenca br. UPI 09-332/25-1413/2

SARADNICI NA PROJEKTU:

Balandžić Jovan, spec.sci.arh.

Jolović Tijana, msc.arh.

Đurišić Danilo, arh.teh.

Marko Đurić, msc.arh.

Filipović Ivana, spec.sci.arh.

Radović Kristina

Jušковиć Jovana, msc.arh.

Vučeljić Anja, bsc.arh.



Rabrenović Ivana, msc.arh.

NRA Atelier d.o.o.

T: +382 20 672 212 | **M:** +382 67 379 488

Ilije Plamenca bb, 81000 Podgorica, Montenegro

W: www.nraatelier.me | **E:** office@nraatelier.me

SADRŽAJ

1

Opšta dokumentacija

- Ugovor između investitora i projektanta za izradu tehničke dokumentacije
- Rješenje o registraciji
- Izvod iz CRPS
- Licenca projektanta za izradu tehničke dokumentacije
- Dokaz o osiguranju od profesionalne odgovornosti projektanta
- Licenca glavnog (odgovornog) inženjera
- Potvrda o članstvu u Inženjerskoj komori Crne Gore
- Spisak odgovornih inženjera za pojedine djelove tehničke dokumentacije

2

Dokumentacija Investitora

- Urbanističko-tehnički uslovi
- List nepokretnosti
- Geodetska podloga
- Izjava geodete o tačnoj lokaciji planiranog objekta
- Projektni zadatak

3

Tekstualna dokumentacija

- Spisak primijenjenih propisa i standarda
- Tehnički opis

4

Numerička dokumentacija

- Procjena investicije

5

Grafička dokumentacija

- Šira situacija 1:200
- Geodetska podloga 1:100
- Situacija sa osnovom krova 1:50
- Osnova prizemlja

NRA Atelier d.o.o.

T: +382 20 672 212 | M: +382 67 379 488

Ilije Plamenca bb, 81000 Podgorica, Montenegro

W: www.nraatelier.me | E: office@nraatelier.me

- Izgled krova	1:50
- Presjek A-A	1:50
- Presjek B-B	1:50
- Zapadna fasada	1:50
- Južna fasada	1:50
- Istočna fasada	1:50
- Sjeverna fasada	1:50
- 3D prikazi	1:50

1

OPŠTA DOKUMENTACIJA

UGOVOR O IZRADI PROJEKTNE DOKUMENTACIJE

Zaključen u Podgorici, dana 21.02.2026. godine, između:

1. **DRAGANA BOLJEVIĆA**, JMB 2807960210032, sa prebivalištem u Podgorici (81000) i adresom stanovanja Farmaci b.b., Opština Podgorica (u daljem tekstu: **INVESTITOR**) i
2. **„NRA ATELIER“ D.O.O.**, PIB 03118118, sa sjedištem na adresi ul. Ilije Plamenca bb, zgrada Ventura, lamela A, stan 61, 81000 Podgorica, koje zastupa Izvršni direktor Nikola Radović (u daljem tekstu: **PROJEKTANT**), sa druge strane.

Investitor i Projektant će u daljem tekstu biti zajednički označeni kao „Ugovorne strane“, a svaki pojedinačno kao „Ugovorna strana“.

U ovom Ugovoru, riječi koje imaju značenje u jednini, podrazumijevaju njihovo identično značenje u množini i obrnuto.

ČLAN 1. PREDMET UGOVORA

Predmet ovog Ugovora je izrada projektne dokumentacije na nivou koncept dizajna i idejnog rješenja arhitekture– za izgradnju privremenog objekta namijenjenog za trgovinu i usluge – objekat za trgovinu i usluge, u svemu u skladu sa Urbanističko-tehničkim uslovima za predmetnu lokaciju br. UPI 04-335/25-5459 Podgorica, izdatim dana 04.12.2025. godine od strane Sekretarijata za komunalne poslove.

U smislu stava 1 ovog Člana, projektna dokumentacija koja je predmet ovog Ugovora, sadrži sljedeće dijelove:

- **KONCEPT DIZAJN OBJEKTA**, koji obuhvata:
 - ARHITEKTONSKE OSNOVE SA DISPOZICIJOM NAMJEŠTAJA I UKUPNIM DIMENZIJAMA;
 - 3D PERSPEKTIVE/RENDERE OBJEKTA.
- **IDEJNO RJEŠENJE ARHITEKTURE OBJEKTA**, koje obuhvata:
 - SITUACIONI PLAN;
 - ARHITEKTONSKE OSNOVE OBJEKTA;
 - ARHITEKTONSKE PRESJEKE OBJEKTA;
 - ARHITEKTONSKE FASADE OBJEKTA;
 - 3D PERSPEKTIVE/RENDERE OBJEKTA;
 - OSTALE DIJELOVE RJEŠENJA (OPŠTA, TEKSTUALNA I NUMERIČKA DOKUMENTACIJA).

Ovaj Ugovor o izradi projektne dokumentacije ne obuhvata izradu sljedećih projekata i elaborata, bez ograničenja:

- projekat zaštite temeljne jame;
- projekat potpornih zidova;
- projekat mašinskih instalacija (instalacije grijanja i hlađenja, saune i drugi dodatni sadržaji);
- projekat solarnih panela;
- projekat smart home instalacija;
- projekat automatskog upravljanja objektom (BMS & EMP instalacije);
- projekat bazenske tehnike;
- projekat pejzažne arhitekture;
- projekat instalacija irigacije;
- elaborat zvučne zaštite;
- projekat enterijera;
- slične i druge projekte i elaborate (koji nisu navedeni u sklopu spiska datog u stavu 2 ovog Člana).

ČLAN 2. OBAVEZE PROJEKTANTA

Projektant je obavezan da projektnu dokumentaciju iz Člana 1 ovog Ugovora izradi u svemu u skladu sa odredbama Zakona o izgradnji objekata („Službeni list Crne Gore“ br. 19/25), Zakona o uređenju prostora („Službeni list Crne Gore“ br. 19/25), Pravilnika o uslovima za izradu tehničke dokumentacije za stambenu zgradu („Službeni list Crne Gore“ br. 066/23), Pravilnika o načinu izrade, razmjeri i bližoj sadržini tehničke dokumentacije („Službeni list Crne Gore“ br. 044/18 i 043/19), Projektnog zadatka, Urbanističko-tehničkih uslova br. UPI br. 04-335/25-4959, kao i pravilima, standardima i normativima struke.

Projektant je nosilac prava i obaveza izrade projektne dokumentacije iz Člana 1 ovog Ugovora i obavezan je da sve ugovorene poslove izvrši precizno i u okvirima ugovorenog roka za izradu, kao i da detaljno provjeri tačnost tehničkih rješenja koja je izradio.

Projektant nije u obavezi da dodijeljeni posao izvrši isključivo uz pomoć svog osoblja, već može dio ili čak pretežan dio posla prenijeti na druga stručna lica van njegove projektantske firme. U tom slučaju, Projektant će biti lično odgovoran Investitoru za obavljanje povjerenog posla.

Projektant je obavezan da postupi po svim primjedbama Investitora u pogledu tačnosti izrađenih tehničkih rješenja, ukoliko su date primjedbe u skladu sa važećim cmogorskim zakonima, standardima i pravilima arhitektonske struke, kao i primjedbama revidenta.

ČLAN 3. OBAVEZE INVESTITORA

Investitor je obavezan da obezbijedi pristup lokaciji Projektantu.

Prije početka izrade projektne dokumentacije na nivou koncept dizajna iz Člana 1 ovog Ugovora, Investitor je obavezan da pribavi i blagovremeno dostavi Projektantu sljedeću dokumentaciju:

- validnu geodetsku podlogu;
- validne Urbanističko-tehničke uslove za predmetnu lokaciju;
- detaljan projektni zadatak u pisanoj formi i reference/foto dokumentaciju koja upućuje na arhitektonski stil i/ili kombinaciju stilova u kojem/-ima investitor želi da razvija predmetni objekat.

Prije početka izrade projektne dokumentacije na nivou idejnog rješenja arhitekture iz Člana 1 ovog Ugovora, Investitor je obavezan da pribavi i blagovremeno dostavi Projektantu sljedeću dokumentaciju:

- originalne listove nepokretnosti za predmetnu katastarsku parcelu – ne starije od 6 (slovima: šest) mjeseci;
- elaborat parcelacije prema planskom dokumentu;
- geodetski elaborat potpisan i ovjeren od strane predstavnika licencirane geodetske kompanije – ne stariji od 6 (slovima: šest) mjeseci.

Prije početka izrade projektne dokumentacije na nivou glavnog projekta arhitekture sa pratećim inženjerskim projektima iz Člana 1 ovog Ugovora, Investitor je obavezan da pribavi i blagovremeno dostavi Projektantu sljedeću dokumentaciju:

- rješenje kojim se izdaje saglasnost nadležnog organa na predato idejno rješenje arhitekture;
- druga dokumenta/informacije od značaja za izradu predmetne projektne dokumentacije.

Investitor je obavezan da Projektantu preda potpisan Projektni zadatak koji sadrži sljedeće informacije, bez ograničenja:

- definisane želje Investitora u pogledu namjene, izgleda objekta, uređenja terena i funkcionalne organizacije objekta, uz poštovanje parametara zadatih Urbanističko-tehničkim uslovima, odnosno drugim aktom iste ili veće pravne snage;
- broj parking mjesta i njihove pozicije, uz poštovanje parametara zadatih Urbanističko-tehničkim uslovima, odnosno drugim aktom iste ili veće pravne snage;
- definisane želje Investitora u pogledu materijalizacije objekta i uređenja terena i vrste instalacija i opreme koju treba ugraditi, uz poštovanje parametara zadatih Urbanističko-tehničkim uslovima, kao i smjernica datih od strane inženjera arhitekture, odnosno inženjera drugih disciplina na bazi njihovog stručnog mišljenja;
- druge informacije od značaja za izradu predmetne projektne dokumentacije.

Investitor je obavezan da pokrije troškove kompanija koje će izvršiti usluge izrade validne geodetske podloge, geodetskog elaborata, elaborata parcelacije po planskom dokumentu, odnosno izvršiti nezavisnu reviziju Glavnog projekta arhitekture sa pratećim inženjerskim projektima.

ČLAN 4.

ROK IZRADE KONCEPT DIZAJNA I IDEJNOG RJEŠENJA

Izrada projektne dokumentacije na nivou koncept dizajna arhitekture iz Člana 1 ovog Ugovora će biti završena u roku od 15 (slovima: petnaest) radnih dana od zajednički potvrđenog početka rada na projektu u pisanom obliku (od strane Investitora i Projektanta), prijema sve potrebne dokumentacije iz Člana 3 ovog Ugovora, avansne uplate Projektantu, kao i potpisivanja ovog Ugovora između Ugovornih strana.

Izrada projektne dokumentacije na nivou idejnog rješenja arhitekture iz Člana 1 ovog Ugovora će biti završena u roku od 15 (slovima: petnaest) radnih dana od dana prijema finalnog odobrenja Investitora na predat koncept dizajn objekta u pisanoj formi, zajednički potvrđenog početka rada na rješenju (od strane Investitora i Projektanta) i prijema sve potrebne dokumentacije iz Člana 3 ovog Ugovora.

ČLAN 5.

ODLAGANJE ROKA ZA PREDAJU KONCEPT DIZAJNA I IDEJNOG RJEŠENJA

Ukoliko Projektant ne izradi projektnu dokumentaciju na način i u roku predviđenom Članom 4 ovog Ugovora, Investitor će obezbijediti Projektantu primjereni naknadni rok koji ne može biti duži od 15 (slovima: petnaest) kalendarskih dana za završetak radova. Ukoliko Projektant ne izradi projektnu dokumentaciju u cjelosti u primjerenom naknadnom roku, Investitor može raskinuti Ugovor i zahtijevati naknadu štete.

Projektant ima pravo da traži produženje roka za izradu projektne dokumentacije u slučaju nastupanja promijenjenih okolnosti ili neispunjenja obaveza od strane Investitora, koje sprečavaju Projektanta da izradi projektnu dokumentaciju u potpunosti ili njene dijelove.

U tom slučaju, rok za izvršenje ugovorenih obaveza se može produžiti aneksom ugovora za onoliko vremena koliko je trajala neka od smetnji navedena u stavu 2 ovog Člana.

ČLAN 6.

IZMJENE PROJEKTNE DOKUMENTACIJE

Investitor ima pravo na jednu značajnu izmjenu predloženog koncept dizajna – izgleda objekta i pripadajućeg uređenja terena, kao i funkcionalne organizacije objekta.

Ugovorne strane su saglasne da Idejno rješenje arhitekture za predmetni objekat sa pripadajućim uređenjem terena, po prijemu rješenja kojim se izdaje saglasnost nadležnog organa, neće biti podložno daljim izmjenama u skladu sa pozitivnom zakonskom regulativom.

Sve dodatne izmjene projektne dokumentacije, koje nisu predviđene prethodnim stavovima ovog Člana i koje nisu uključene u izmjene obuhvaćene cijenom datom u Članu 7 ovog Ugovora, ukoliko budu prihvaćene, daju pravo Projektantu na produženje rokova za izradu projektne dokumentacije predviđene Članom 1 ovog Ugovora.

ČLAN 7.

CIJENA PROJEKTANJSKIH USLUGA I ROKOVI PLAĆANJA

Cijena projektantskih usluga iz Člana 1 ovog Ugovora će biti naknadno regulisana aneksom Ugovora.

ČLAN 8.

PREDAJA PROJEKTNE DOKUMENTACIJE

Projektant je obavezan da dostavi projektnu dokumentaciju u skladu sa rokovima izrade definisanim u Članu 4 ovog Ugovora, osim u izuzetnim slučajevima definisanim Članovima 5 i 6 ovog Ugovora.

Projektant je obavezan da dostavi kvalitetno i precizno izrađenu projektnu dokumentaciju poštujući savremena dostignuća tehnologije.

Projektant je obavezan da Investitoru preda projektnu dokumentaciju iz Člana 1 ovog Ugovora u 2 (slovima: dva) primjerka u digitalnom formatu.

Projektant je obavezan da sve dijelove projektne dokumentacije preda Investitoru uz zapisnik o primopredaji koji potpisuju obje Ugovorne strane u kome se navodi koji su dijelovi projektne dokumentacije predati i u kom roku. Zapisnik o primopredaji moraju potpisati obje Ugovorne strane.

ČLAN 9. ODGOVORNOST ZA NEDOSTATKE

Investitor je obavezan da pregleda izrađenu projektnu dokumentaciju i o njenim nedostacima bez odlaganja obavijesti Projektanta koji je, sa druge strane, u obavezi da postupi po svim primjedbama Investitora i otkloni eventualne nedostatke u projektnoj dokumentaciji, ukoliko su date primjedbe u skladu sa važećim crnogorskim propisima, standardima i pravilima arhitektonske struke.

Nakon izvršenog pregleda od strane Investitora i ustupanja projektne dokumentacije, Projektant neće biti odgovoran za očigledne nedostatke koji bi se mogli uočiti običnim pregledom, ali će i dalje biti odgovoran za skrivene nedostatke. Ukoliko Projektant ne postupi po primjedbama Investitora i ne otkloni nedostatke u dokumentaciji do isteka primjerenog roka za njihovo otklanjanje, Investitor može, u skladu sa sopstvenim izborom, srazmjerno smanjiti naknadu ili raskinuti Ugovor. U svakom od ovih slučajeva, Investitor ima pravo na naknadu štete.

Projektant je obavezan da ukaže Investitoru na nedostatke u Projektnom zadatku, kao i na druge okolnosti koje mogu biti od značaja za izradu projektne dokumentacije i kasnije izvođenje radova.

ČLAN 10. AUTORSKO PRAVO

Danom izvršenja ovog Ugovora, Investitor stiče imovinsko pravo – postaje sopstvenik projektne dokumentacije iz Člana 1 ovog Ugovora, dok Projektant zadržava autorsko pravo na predmetu ovog Ugovora.

Iz autorskog prava Projektanta derivira i njegovo pravo da umnožava projektnu dokumentaciju, kao i da istom raspolaže i upotrebljava njene dijelove ili cjelokupnu projektnu dokumentaciju u svrhe promocije, marketinga, obavještanja javnosti o obavljenom poslu, kao i učestvovanja na lokalnim i međunarodnim izložbama i takmičenjima u oblasti arhitekture.

ČLAN 11. IZMJENE I DOPUNE UGOVORA

Ovaj Ugovor se može mijenjati isključivo u istoj formi u kojoj je zaključen.

Ugovorne strane mogu dopunjavati ili mijenjati pojedinačne odredbe ovog Ugovora na osnovu saglasnosti volja, pismenim putem, u istoj formi u kojoj je zaključen osnovni Ugovor (slanjem u elektronskoj formi ili putem pošte).

ČLAN 12. USTUPANJE OBAVEZA I PRENOS UGOVORA

Kako je ovaj Ugovor sačinjen s obzirom na specifična znanja i umijeća jedne od Ugovornih strana, kao i s obzirom na specifične oblasti djelatnosti u kojima posluju, to prenos obaveza, u cjelosti ili djelimičan, nije moguć bez prethodne pisane saglasnosti Ugovornih strana iz ovog Ugovora i strane na koju se ugovorne obaveze, u cjelosti ili djelimično, prenose.

Pravni sljedbenik Ugovorne strane neposredno preuzima prava i obaveze iz ovog Ugovora.

ČLAN 13. RASKID UGOVORA

Ugovor se može raskinuti i prije isteka roka važenja, sporazumom Ugovornih strana ili jednostrano, uz ostavljanje otkaznog roka koji ne može biti kraći od 2 (slovima: dva) mjeseca. U slučaju prestanka važenja Ugovora istekom otkaznog roka, Projektant je dužan da odmah obustavi rad na izradi predmetne projektne dokumentacije i ispostavi račun za završeni posao.

Sporazum o raskidu Ugovora i jednostrani otkaz Ugovora moraju biti sačinjeni u pismenoj formi.

Strana vjerna Ugovoru zadržava pravo da zatraži naknadu materijalne i nematerijalne štete u slučaju raskida Ugovora.

ČLAN 14.
RJEŠAVANJE SPOROVA

Sve sporove i nesuglasice koji mogu nastati u vezi sa izvršenjem ovog Ugovora, Ugovorne strane će pokušati da riješe sporazumnim putem.
Ukoliko se spor ne može riješiti mirnim putem, njegovo rješavanje će biti u nadležnosti Osnovnog suda u Podgorici.

ČLAN 15.
ZAVRŠNE ODREDBE

Ovaj Ugovor stupa na snagu danom potpisa od strane ovlašćenih lica Ugovornih strana.
Ugovorne strane su saglasne da na sva pitanja koja nisu riješena ovim Ugovorom, treba primijeniti odredbe Zakona o obligacionim odnosima.
Ovaj Ugovor je sačinjen u 4 (slovima: četiri) istovjetna primjerka, od kojih svaka Ugovorna strana zadržava po 2 (slovima: dva) primjerka.

UGOVORNE STRANE:

ZA INVESTITORA:



Dragan Boljević

ZA PROJEKTANTA:

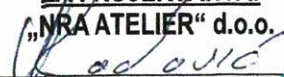

Nikola Radović, spec.sc. arh.
Izvršni direktor





CRNA GORA
VLADA CRNE GORE
PORESKA UPRAVA
Područna jedinica Podgorica
Broj: 30-01-23412-8
PODGORICA, 27.12.2016. godine

Na osnovu člana 6 stav 1 Zakona o objedinjenoj registraciji i sistemu izvještavanja o obračunu i naplati poreza i doprinosa ("Sl.list RCG", br. 29/05 i "Sl.list CG", br. 75/10), člana 27 stav 3 Zakona o poreskoj administraciji ("Sl.list RCG", br. 65/01 i 80/04 i "Sl.list CG", br. 20/11 i 28/12) i člana 207 Zakona o opštem upravnom postupku ("Sl.list RCG", br. 60/03 i "Sl.list CG", br. 32/11) Poreska uprava, d o n o s i

RJEŠENJE O REGISTRACIJI

Upisuje se u registar poreskih obveznika:

Naziv: DRUŠTVO SA OGRANIČENOM ODGOVORNOŠĆU "NRA ATELIER" D.O.O.
PODGORICA

Poreskom obvezniku se dodjeljuje:

PIB **0 3 1 1 8 1 1 8**
(Matični broj)

3 0 2
(Šifra područne jedinice poreskog organa)

Datum upisa u registar: 27.12.2016. godine.

Poreski obveznik je dužan da obavijesti poreski organ o svim promjenama podataka iz registra poreskog obveznika (član 33 Zakona o poreskoj administraciji) u roku od 15 dana od dana nastanka promjene.

Uputstvo o pravnom sredstvu: Protiv ovog Rješenja može se izjaviti žalba Ministarstvu finansija CG - Odsjek za drugostepeni poreski i carinski postupak, u roku od 15 dana od dana prijema Rješenja. Žalba se predaje preko ove Područne jedinice i taksira administrativnom taksom u iznosu od 8,00 €, shodno Tarifnom broju 5 Taksene tarife za administrativne takse. Taksa se uplaćuje u korist računa broj 832-3161-26 - Administrativna taksa.



PORESKI INSPEKTOR I
Stanislava Martinović
Stanislava Martinović



CRNA GORA
MINISTARSTVO FINANSIJA CRNE GORE
PORESKA UPRAVA
CENTRALNI REGISTAR PRIVREDNIH SUBJEKATA

Broj: 5 - 0781221 / 001

U Podgorici, dana 23.12.2016.godine

Poreska uprava - Centralni registar privrednih subjekata u Podgorici, na osnovu člana 83 i 86 Zakona o privrednim društvima ("Sl.list RCG", br.6/02 i "Sl.list", br.17/07 ... 40/11), rješavajući po prijavi za registraciju osnivanja društva sa ograničenim odgovornošću DRUŠTVO SA OGRANIČENOM ODGOVORNOŠĆU "NRA ATELIER" DOO PODGORICA, broj 245407 podnijetoj dana 23.12.2016 u 11:40:10, preko

Ime i prezime: MILANKA ĐUKIĆ

JMBG ili br.pasoša: 1106976285154

Adresa: SIMA MATAVULJA BR. 7 PODGORICA CRNA GORA

donosi

RJEŠENJE

Registruje se osnivanje DRUŠTVO SA OGRANIČENOM ODGOVORNOŠĆU "NRA ATELIER" DOO PODGORICA sa sljedećim podacima:

Skraćeni naziv:	NRA ATELIER
Oblik organizovanja:	DRUŠTVO SA OGRANIČENOM ODGOVORNOŠĆU
Nastanak:	Osnivanjem
Registarski broj:	50781221
PIB:	03118118
Datum statuta:	23.12.2016.
Datum ugovora:	23.12.2016.
Adresa uprave - sjedište:	ZETSKOG ODREDA BR. 47 PODGORICA
Adresa za prijem službene pošte:	ZETSKOG ODREDA BR. 47 PODGORICA
Adresa glavnog mjesta poslovanja:	ZETSKOG ODREDA BR. 47 PODGORICA
Pretežna djelatnost:	7112 Inženjerske djelatnosti i tehnicko savjetovanje
Oblik svojine:	Privatna
Podaci o osnovnom kapitalu:	Ukupni kapital: 1,00 Euro Novcani: 1,00 Euro Nenovcani: 0,00 Euro
Porijeklo kapitala:	Domaći
Obavljanje spoljno-trgovinskog poslovanja:	DA

Osnivač: NIKOLA RADOVIĆ
MB/JMBG/BR. PASOŠA: 1005988212992
Adresa: KRALJA NIKOLE BR. 333 PODGORICA CRNA GORA
Udio: 100%

Izvršni direktor: NIKOLA RADOVIĆ
JMBG/BR. PASOŠA: 1005988212992
Adresa: KRALJA NIKOLE BR. 333 PODGORICA CRNA GORA
Ovlašćenja u prometu: Neograničeno
Ovlašćen da djeluje: Pojedinačno

Ovlašćeni zastupnik: SONJA MILIĆEVIĆ
JMBG/BR. PASOŠA: 0604989175087
Adresa: KRALJA NIKOLE BR. 333 PODGORICA CRNA GORA
Ovlašćenja u prometu: Neograničeno
Ovlašćen da djeluje: Pojedinačno

Obrazloženje

Podnosilac je dana 23.12.2016 u 11:40:10 podnio prijavu za registraciju osnivanja društva sa ograničenim odgovornošću NRA ATELIER. Rješavajući po predmetnoj prijavi, obzirom da su ispunjeni Zakonom propisani uslovi, odlučeno je kao u dispozitivu rješenja.

Visina naplaćene naknade za registraciju propisana je članom 87 Zakona o privrednim društvima ("Sl.list RCG", br.6/02 i "Sl.list" br.17/07, 40/11).

Sam. savjetnik III

Zdravko Gutović



Pomoćnik direktora

Veljko Blagojević

Pravna pouka:

Protiv ovog rješenja može se izjaviti žalba Ministarstvu finansija CG u roku od 15 dana od dana prijema rješenja. Žalba se predaje preko ovog organa i taksira administrativnom taksom u iznosu od 8, 00 EUR, shodno Tarifnom broju 5 Taksene tarife za administrativne takse. Taksa se upućuje u korist računa 832-3161-26-Administrativna taksa.



IZVOD IZ CENTRALNOG REGISTRA PRIVREDNIH SUBJEKATA PORESKE UPRAVE

Registarski broj 5 - 0781221 / 003

Datum registracije: 23.12.2016.

PIB/Carinski broj: 03118118

Datum promjene podataka: 12.02.2024.

DRUŠTVO SA OGRANIČENOM ODGOVORNOŠĆU "NRA ATELIER" DOO PODGORICA

Broj važeće registracije: /003

Skraćeni naziv: NRA ATELIER
Telefon: +38267379488
eMail: office@nraatelier.me
Web adresa:
Datum zaključivanja ugovora: 23.12.2016.
Datum donošenja Statuta: 23.12.2016. Datum promjene Statuta: 01.02.2024.
Adresa glavnog mjesta poslovanja: ILIJE PLAMENCA BB, ZGRADA VENTURA, LAMELA A, STAN 61
PODGORICA
Adresa za prijem službene pošte: ILIJE PLAMENCA BB, ZGRADA VENTURA, LAMELA A, STAN 61
PODGORICA
Adresa sjedišta: ILIJE PLAMENCA BB, ZGRADA VENTURA, LAMELA A, STAN 61
PODGORICA
Pretežna djelatnost: 7112 Inženjerske djelatnosti i tehničko savjetovanje
Obavljanje spoljno-trgovinskog poslovanja: DA
Oblik svojine: Privatna
Porijeklo kapitala: Domaći
Upisani kapital: 1,00Euro (Novčani 1,00Euro, nenovčani 0,00Euro)

OSNIVAČI:

NIKOLA RADOVIĆ 1005988212992 CRNA GORA

Uloga: Osnivač

Udio: 50% Adresa: PIPERSKA BR. 2 PODGORICA CRNA GORA

SONJA MILIĆEVIĆ RADOVIĆ 0604989175087 CRNA GORA

Uloga: Osnivač

Udio: 50% Adresa: PIPERSKA BR. 2 PODGORICA CRNA GORA

LICA U DRUŠTVU:

NIKOLA RADOVIĆ 1005988212992 CRNA GORA

Adresa: PIPERSKA BR. 2 PODGORICA CRNA GORA

Uloga: Izvršni direktor

Ovlašćenja u prometu: Neograničeno ()

Ovlašćen da djeluje: POJEDINAČNO ()

NIKOLA RADOVIĆ 1005988212992 CRNA GORA

Adresa: PIPERSKA BR. 2 PODGORICA CRNA GORA

Uloga: Ovlašćeni zastupnik

Ovlašćenja u prometu: Neograničeno ()

Ovlašćen da djeluje: POJEDINAČNO ()

SONJA MILIĆEVIĆ 0604989175087

Adresa: KRALJA NIKOLE BR. 333 PODGORICA CRNA GORA

Uloga: Ovlašćeni zastupnik

Ovlašćenja u prometu: Neograničeno ()

Ovlašćen da djeluje: POJEDINAČNO ()

Izdato: 23.05.2024 godine u 11:38h**Podgorica****Načelnica****Sanja Bojanić**



Broj: UPI 09-332/25-1444/2

Podgorica, 28.07.2025. godine

Ministarstvo prostornog planiranja, urbanizma i državne imovine, postupajući po zahtjevu privrednog društva „NRA Atelier“ D.O.O. PODGORICA, broj UPI 09-332/25-1444/1 od 10.06.2025. godine, za izdavanje licence za izradu tehničke dokumentacije i izvođenje radova, na osnovu člana 107 Zakona o izgradnji objekata ("Službeni list CG", broj 19/25), člana 15 Uredbe o organizaciji i načinu rada državne uprave ("Službeni list CG", broj 98/23, 102/23, 71/24 i 72/24), člana 7 Pravilnika o bližem načinu i postupku izdavanja i mirovanja licenci za obavljanje djelatnosti u oblasti izgradnje objekata i načinu vođenja registra licenci ("Službeni list CG", broj 42/25), i čl. 18 i 46 stav 1 Zakona o upravnom postupku ("Službeni list CG", br. 56/14, 20/15, 40/1 i 37/17), donosi

RJEŠENJE

Privrednom društvu „NRA Atelier“ D.O.O. PODGORICA, izdaje se

LICENCA

za izradu tehničke dokumentacije i izvođenje radova

na period od **pet godina**.

Obrazloženje

Aktom broj UPI 09-332/25-1444/1 od 10.06.2025. godine, ovom ministarstvu, obratilo se privredno društvo „NRA Atelier“ D.O.O. PODGORICA, pretežna djelatnost - 7112 – inženjerske djelatnosti i tehničko asvjetovanje, zahtjevom za izdavanje licence za izradu tehničke dokumentacije i izvođenje radova. Uz zahtjev, privredno društvo je priložilo sledeće dokaze:

- 1) rješenje broj UPI 09-332/25-1413/2 od 10.07.2025. godine, kojim je **Nikoli Radoviću, spec.sci. arhitekture**, izdata licenca za izradu tehničke dokumentacije i izvođenje radova u svojstvu odgovornog projektanta i odgovornog inženjera građenja, donijeto od strane Ministarstva prostornog planiranja, urbanizma i državne imovine;
- 2) ugovor o radu sa Radović Nikolom, broj 03-001/16 od 23.12.2016. godine, Aneks Ugovora o radu na neodređeno vrijeme br. 01/2016-02, broj 03-071/23-1 od 16.01.2023. godine, Aneks Ugovora o radu na neodređeno vrijeme br. 01/2016-03, broj 03-153/23-1 od 30.06.2023. godine, Aneks Ugovora o radu na neodređeno vrijeme br. 01/2016-04, broj 03-034/24-1 od 13.03.2024. godine, i Aneks Ugovora o radu na neodređeno vrijeme br. 01/2016-05, broj 03-241/24-1 od 31.10.2024. godine na neodređeno vrijeme;
- 3) izvod iz Centralnog registra privrednih subjekata, registarski broj 5 – 0781221/003.

Ministarstvo prostornog planiranja, urbanizma i državne imovine, razmotrilo je podnijeti zahtjev sa priloženom dokumentacijom i odlučilo kao u dispozitivu rješenja, a ovo iz sledećih razloga:

Naime, članom 156 stav 1 Zakona o izgradnji objekata propisano je da je privredno društvo, pravno lice odnosno preduzetnik, kao i fizičko lice koje je, do stupanja na snagu zakona steklo licencu u oblasti izgradnje objekata, dužno je da u roku od šest mjeseci od dana stupanja na snagu ovog zakona pribavi licencu u skladu sa pomenutim zakonom.

Odredbom člana 76 stav 1 Zakona o izgradnji objekata propisano je da djelatnost izrade tehničke dokumentacije može da obavlja projektant koji ima najmanje jednog zaposlenog licenciranog arhitektu odnosno licenciranog inženjera po vrsti projekta iz člana 9 stav 2 ovog zakona koji izrađuje.

Nadalje, članom 84 stav 1 istog zakona propisano je da djelatnost građenja objekta obavlja izvođač radova koji ima najmanje jednog zaposlenog licenciranog arhitektu odnosno licenciranog inženjera građenja po vrsti radova.

Članom 107 stav 6 prethodno navedenog zakona propisuje se da se licenca za privredno društvo, pravno lice odnosno preduzetnika izdaje se na period od pet godina.

Shodno članu 7 Pravilnika o bližem načinu i postupku izdavanja i mirovanja licenci za obavljanje djelatnosti u oblasti izgradnje objekata i načinu vođenja registra licenci ("Službeni list CG", broj 42/25), propisano je da se uz zahtjev za izradu tehničke dokumentacije i izvođenje radova za projektanta i izvođača radova podnosi: 1) Izvod iz Centralnog registra privrednih subjekta; 2) dokaz da ima najmanje jednog zaposlenog licenciranog arhitektu, odnosno inženjera; 3) licencu za licenciranog arhitektu, odnosno inženjera.

Postupajući po predmetnom zahtjevu, ministarstvo je, na osnovu raspoloživih dokaza, utvrdilo da su ispunjeni uslovi propisani zakonom i pravilnikom, i odlučilo kao u dispozitivu rješenja.

UPUTSTVO O PRAVNOJ ZAŠTITI: Protiv ovog rješenja može se pokrenuti upravni spor tužbom kod Upravnog suda, u roku od 20 dana od dana prijema istog.



OBNOVA / ZAMENA POLISE:	
POL-00275147	
Tip obnove:	Obnova
Broj ponude:	PON-051035/25

POLISA - RAČUN POL-00319892

Zastupnik:	Dragaš Goran, 81-032		
Ugovarač			
Naziv	NRA ATELIER	MB	03118118
Adresa	ZETSKOG ODREDA 47, 81000 PODGORICA_GRAD, Crna Gora	Telefon	00382
Trajanje:	Godišnje osiguranje		
Period osiguranja	16.11.2025 (24:00) - 16.11.2026 (24:00)	Period obračuna	16.11.2025 - 16.11.2026
<p>Predmet osiguranja: Profesionalna odgovornost projekatana: Osiguranje pokriva odštetne zahtjeve naručioca usluga ili trećih lica, uključujući i direktne finansijske gubitke/štete, koji su posljedica stručne greške osiguranika koji posjeduje licencu projektanta i izvođača radova izdatu od strane Ministarstvo prostornog planiranja, urbanizma i državne imovine: UPI-09-332/25-1444/2, pri obavljanju djelatnosti izrade projektne (tehničke) dokumentacije, a za koje osiguranik odgovara na osnovu zakona u skladu sa uslovima osiguranja.</p> <p>Vrsta projektovanja: Arhitektonsko Planirani godišnji prihod: 100.000€</p>			
Vrsta osiguranja:	Osiguranje od projektantske odgovornosti	Šifra:	1310
Osiguranik			
Naziv	NRA ATELIER	MB	03118118
Adresa	ZETSKOG ODREDA 47, 81000 PODGORICA_GRAD, Crna Gora	Telefon	00382
Suma osiguranja			
Uloga		Način ugovaranja	
Jedinstvena suma osiguranja		Na sumu osiguranja	
		Iznos	
		100.000,00	
Franšiza			
Franšiza		Odbitna franšiza iznosi 10% od priznate štete ali najmanje 500 EUR	
Obračun za predmet			
Premija		270,00	
Popust za jednokratno plaćanje premije		-27,00	
Komerijalni popust		-24,30	
Popust za poslednje tri osiguravajuće godine bez šteta		-21,87	
Ukupna premija bez poreza		196,83	
Porez na premiju		17,71	
Ukupna premija sa porezom		214,54	
<p>Osiguravajuće pokriće važi za područje Crne Gore</p> <p>Osiguranje je zaključeno bez garantnog roka</p> <p>Osiguranje je zaključeno u skladu sa Opštim uslovima za osiguranje odgovornosti projekatana koji su usvojeni 24.05.2018.god. (OU-ODPRK-05/18) i koji su sastavni dio ugovora o osiguranju.</p> <p>Osiguranje je zaključeno u skladu sa Klauzulom za isključenje odgovornosti u slučaju pandemije koja je usvojena dana 23.02.2021. godine (KL-ISKPAND-02/21) i koja je sastavni dio polise osiguranja.</p> <p>Ugovarač osiguranja svojim potpisom potvrđuje da mu je blagovremeno, prije zaključenja ugovora, uručen Predugovorni dokument sa ključnim informacijama o proizvodu (KI ODG_PROJ 01/24).</p> <p>Ugovarač osiguranja u svakom trenutku može preuzeti elektronsku kopiju Predugovornog dokumenta sa ključnim informacija na sajtu društva (https://www.sava.co.me/me-me/dokumenti).</p> <p>Ukupna isplata odšteta za sve osigurane slučajeve koji se dese u jednoj godini limitirana je iznosom sume osiguranja (godišnji agregat)</p>			

POLISA: POL-00319892

Datum štampe: 12.11.2025 12:15

Akcionarsko društvo Sava osiguranje. Adresa sjedišta: ul. Svetlane Kane Radević br.1. 81000 Podgorica, Crna Gora; E-mail: info@sava.co.me; Website: www.sava.co.me

Call centar: +382 (0) 20 40 30 20 Žiro račun: Nib banka 530-12245-41, Erste banka 540-394-30, Hipotekarna banka 520-528105-61

PDV: 30/31-04077-8 M.B. 02303388 CRPS reg. br. 40004670

Strana 1 od 2

UKUPAN OBRAČUN

Ukupna premija bez poreza	196,83
Porez na premiju	17,71
Ukupna premija sa porezom	214,54
Način plaćanja	U cjelosti

Sve međusobne nesporazume stranke će rješavati mirnim putem, a u slučaju spora ugovaraju nadležnost suda u Podgorici.

Ugovorne strane su saglasne da ukoliko osiguranik ostvari pravo na naknadu štete, osiguravač ima pravo da dug po toj ili nekoj drugoj polisi odbije od iznosa obračunate štete.

Polisa se smatra računom. Oslobođeni plaćanja PDV-a po članu 27. zakona o PDV-u. Osiguravač zadržava pravo ispravke računске ili neke druge greške učinjene od strane zastupnika. Obaveza osiguravača iz ugovora o osiguranju počinje po isteku 24-og časa dana koji je u ugovoru o osiguranju naveden kao početak osiguranja, ali nikako prije isteka 24-og časa dana kada je Ugovarač osiguranja uplatio ugovorenu premiju u cjelosti ili prvu ratu premije osiguranja, a prestaje 24-og časa onog dana koji je u ugovoru označen kao istek osiguranja.

Na međusobne odnose ugovarača osiguranja/osiguranika i osiguravača koji nijesu definisani ugovorom o osiguranju primjenjuju su odredbe Zakona o obligacionim odnosima.

Potpisom polise ugovarač osiguranja potvrđuje da je primio Uslove zaključenog osiguranja.

Sankcijska klauzula: Osiguravač nije dužan pružiti pokriće, platiti nijednu štetu, niti dati bilo kakvu naknadu, ukoliko bi pružanje takvog pokrića, plaćanje štete ili davanje naknade izložilo osiguravača bilo kakvim sankcijama, zabranama ili ograničenjima po rezolucijama Ujedinjenih nacija ili trgovinskim i/ili ekonomskim sankcijama, zakonima i direktivama bilo koje jurisdikcije koja se primjenjuje na osiguravača.

Polisa je važeća bez pečata Osiguravača.

Ugovarač osiguranja je dužan da plati premiju u cjelosti prilikom zaključenja ugovora o osiguranju.



Osiguravač:



M.P. Ugovarač osiguranja:
(puno ime i prezime)

Odjeljenje za korporativne klijente, Odjeljenje za korporativne klijente, 12.11.2025

POLISA: POL-00319892

Datum štampe: 12.11.2025 12:15

Akcionarsko društvo Sava osiguranje. Adresa sjedišta: ul. Svetlane Kane Radević br.1. 81000 Podgorica, Crna Gora; E-mail: info@sava.co.me; Website: www.sava.co.me

Call centar: +382 (0) 20 40 30 20 Žiro račun: Nlb banka 530-12245-41, Erste banka 540-394-30, Hipotekarna banka 520-528105-61

PDV: 30/31-04077-8 M.B. 02303388 CRPS reg. br. 40004670

Strana 2 od 2



Crna Gora
Ministarstvo prostornog planiranja,
urbanizma i državne imovine

Adresa: IV proleterske brigade broj 19

81000 Podgorica, Crna Gora

tel: +382 20 446 200

fax: +382 20 446 215

Broj: UPI 09-332/25-1413/2

Podgorica, 10.07.2025. godine

Ministarstvo prostornog planiranja, urbanizma i državne imovine, postupajući po zahtjevu Nikole Radovića, broj UPI 09-332/25-1413/1 od 09.06.2025. godine, za izdavanje licence za licenciranog arhitekta, na osnovu člana 107 Zakona o izgradnji objekata ("Službeni list CG", br.19/25), člana 15 Uredbe o organizaciji i načinu rada državne uprave, ("Službeni list Crne Gore", br. 98/23, 102/23, 113/23, 71/24, 72/24, 90/24, 93/24, 93/24, 104/24, 117/24 i 39/25) člana 3 Pravilnika o bližem načinu i postupku izdavanja i mirovanja licenci za obavljanje djelatnosti u oblasti izgradnje objekata i načinu vođenja registra licenci ("Službeni list CG", br. 42/25), Stručnog uputstva br.06-333/25-6008/1 od 08.05.2025. godine i čl. 18 i 46 stav 1 Zakona o upravnom postupku ("Službeni list CG", br. 56/14, 20/15, 40/16, 37/17), donosi

RJEŠENJE

Nikoli Radoviću, spec.sci arhitekture, iz Podgorice, izdaje se

LICENCA

za izradu tehničke dokumentacije i izvođenje radova u svojstvu odgovornog projektanta i odgovornog inženjera građenja

na neodređeno vrijeme.

Obrazloženje

Aktom broj UPI 09-332/25-1413/1 od 09.06.2025. godine, ovom ministarstvu, obratio se Nikola Radović, zahtjevom za izdavanje licence za licenciranog arhitekta. Uz zahtjev su dostavljeni sledeći dokazi:

- rješenje Ministarstva održivog razvoja i turizma br. UPI 107/7-620/2 od 21.03.2018. godine, kojim se Nikoli Radoviću, spec.sci arhitekture, iz Podgorice izdaje Licenca ovlašćenog inženjera za obavljanje djelatnosti izrade tehničke dokumentacije i građenje objekta;
- potvrda o članstvu u Inženjerskoj komori Crne Gore, broj 05-353 od 18.01.2024. godine;
- fotokopija lične karte.

Ministarstvo prostornog planiranja, urbanizma i državne imovine, razmotrilo je podnijeti zahtjev sa priloženom dokumentacijom, te je izvršen uvid u dokumentaciju dostupnu u Arhivi ovog ministarstva, zavedenu pod brojem UPI 107/7-620/1 od 19.02.2018. godine, i odlučilo kao u dispozitivu rješenja, a ovo iz sledećih razloga:

Naime, članom 156 stav 1 Zakona o izgradnji objekata propisano je da je privredno društvo, pravno lice odnosno preduzetnik, kao i fizičko lice koje je, do stupanja na snagu zakona steklo licencu u oblasti izgradnje objekata, dužno je da u roku od šest mjeseci od dana stupanja na snagu ovog zakona pribavi licencu u skladu sa pomenutim zakonom.

Odredbom člana 78 stav 2 Zakona o izgradnji objekata propisano je da rukovođenje izradom dijela tehničke dokumentacije, u svojstvu odgovornog projektanta, može da vrši licencirani arhitekta odnosno licencirani inženjer odgovarajuće struke, dok je stavom 3 propisano da licencirani arhitekta odnosno licencirani inženjer iz st. 1 i 2 ovog člana može da bude fizičko lice koje posjeduje najmanje VII1 nivo kvalifikacije obrazovanja i najmanje tri godine radnog iskustva na stručnim poslovima izrade tehničke dokumentacije i/ili građenja objekta, položen stručni ispit i koje je upisano u registar iz člana 122 zakona.

Nadalje, članom 85 st. 1, 2 i 3 istog zakona propisano je da rukovodilac građenja može da bude licencirani arhitekta, licencirani građevinski inženjer, licencirani inženjer elektrotehnike ili licencirani mašinski inženjer. Izvođenje dijela radova, u svojstvu odgovornog inženjera građenja može da vrši licencirani arhitekta odnosno licencirani inženjer odgovarajuće struke. Licencirano lice iz st. 1 i 2 ovog člana može da bude fizičko lice koje posjeduje najmanje VII1 nivo kvalifikacije obrazovanja i najmanje tri godine radnog iskustva na stručnim poslovima izrade tehničke dokumentacije i/ili građenja objekta, položen stručni ispit i koji je upisan u registar iz člana 122 zakona.

Članom 107 stav 7 prethodno navedenog zakona propisuje se da se licenca za fizičko lice izdaje na neodređeno vrijeme.

Članom 157 propisano je da lica koja su položila stručni ispit, po propisima koji su bili na snazi u vrijeme njihovog polaganja odnosno stekla ovlaštenje ili licencu u oblasti izgradnje objekta, nijesu obavezni da polažu stručni ispit u skladu sa ovim zakonom.

Shodno članu 3 Pravilnika o bližem načinu i postupku izdavanja i mirovanja licenci za obavljanje djelatnosti u oblasti izgradnje objekata i načinu vođenja registra licenci ("Službeni list CG", br. 42/25), propisano je da se uz zahtjev za izdavanje licence za izradu tehničke dokumentacije i izvođenje radova za odgovornog projektanta i odgovornog inženjera građenja podnosi: 1) fotokopija lične karte, odnosno pasoša; 2) dokaz o stručnoj spremi 3) dokaz o najmanje tri godine radnog iskustva na stručnim poslovima izrade tehničke dokumentacije i/ili građenja objekta 4) dokaz o položenom stručnom ispitu i 5) dokaz da je upisan u registar Komore arhitekata i planera Crne Gore, odnosno Inženjerske komore Crne Gore.

U cilju praktične primjene novih zakonskih rješenja Ministarstvo prostornog planiranja, urbanizma i državne imovine dalo je Stručno uputstvo br. 06-333/25-6008/1 od 08.05.2025. godine, u kojem je navedeno da licence za izradu tehničke dokumentacije i/ili građenje objekata, kao i licence za reviziju tehničke dokumentacije i stručni nadzor izdate fizičkim licima po propisima koji su važili do donošenja Zakona o izgradnji objekata, treba usklađivati sa licencama propisanim pomenutim zakonom odnosno Pravilnikom o bližem načinu i postupku izdavanja, mirovanja i oduzimanja licenci za obavljanje djelatnosti u oblasti izgradnje objekata i načinu vođenja registra licenci. Navedeno usklađivanje treba vršiti na osnovu licence izdate po propisima koji su važili do donošenja Zakona odnosno Pravilnika, izvršenog uvida u dokumentaciju dostupnu u Arhivi Ministarstva, kao i dokaza da je fizičko lice upisano u registar Komore arhitekata i planera Crne Gore odnosno Inženjerske komore Crne Gore.

Postupajući po predmetnom zahtjevu, Ministarstvo je, na osnovu raspoloživih dokaza, utvrdilo da su ispunjeni uslovi propisani Zakonom i Pravilnikom, i odlučilo kao u dispozitivu rješenja.

UPUTSTVO O PRAVNOJ ZAŠTITI: Protiv ovog rješenja može se pokrenuti upravni spor tužbom kod Upravnog suda, u roku od 20 dana od dana prijema istog.



Na osnovu člana 124 Zakona o uređenju prostora ("Službeni list Crne Gore", br. 019/25, 028/25 i 049/25), i evidencije
Registra članova Komore arhitekata i planera Crne Gore izdaje se

POTVRDA O ČLANSTVU

RADOVIĆ NIKOLA

IME I PREZIME

Podgorica

MJESTO ROĐENJA

ARHITEKTA

STRUČNA KVALIFIKACIJA



ČLAN KOMORE OD
22.07.2016.

ČLANSTVO VAŽI DO
31.12.2026.

Podgorica, 29.01.2026.



PREDSJEDNIK KOMORE
mr Novica Mitrović

2

DOKUMENTACIJA INVESTITORA



CRNA GORA
GLAVNI GRAD PODGORICA
SEKRETARIJAT ZA KOMUNALNE POSLOVE

Rimski trg 50, 81000 Podgorica, Crna Gora
tel: +382 20 235-184, 235-186
email: sekretarijat.kps@podgorica.me
www.podgorica.me

Broj: UPI 04-335/25-5459
Podgorica, 4. 12. 2025. godine

Sekretarijat za komunalne poslove, na osnovu člana 116 i 74 Zakona o planiranju prostora i izgradnji objekata ("Službeni list CG", br. 64/17, 44/18, 63/18, 11/19, 82/20, 86/22, 04/23, 19/25 i 91/25), a u vezi sa članom 146 stav 5 Zakona o izgradnji objekata ("Službeni list CG", br. 19/25 i 92/25), Programa privremenih objekata na teritoriji Glavnog grada Podgorica 2025-2030. godine ("Službeni list - opštinski propisi", br. 39/20, br. 38/22, 57/25), Pravilnika o bližim uslovima za postavljanje odnosno građenje privremenih objekata, uređaja i opreme ("Službeni list CG", br. 43/18, 76/18, 76/19, 76/19, 09/24, 28/24) i podnijetog zahtjeva **BOLJEVIĆ DRAGAN, JMBG/PIB 2807960210032, Farmaci bb**, izdaje:

URBANISTIČKO-TEHNIČKE USLOVE za izradu tehničke dokumentacije

za postavljanje **privremenog objekta namjenog za trgovinu i usluge – objekat za trgovinu i usluge preko 150 m²**, na lokaciji označenoj brojem **79 (Zona II)** u Programu privremenih objekata na teritoriji Glavnog grada Podgorica od 2025-2030. godine, na dijelu katastarske parcele broj **1378/1, K.O. Donja Gorica**.

PODNOŠILAC ZAHTJEVA

BOLJEVIĆ DRAGAN

POSTOJEĆE STANJE

Prema Listu nepokretnosti - prepis broj 3063, površina katastarske parcele broj 1378/1, K.O. Donja Gorica, iznosi 350,00 m², ista je u svojini – Boljević Branko Dragan.

PLANIRANO STANJE:

Namjena parcele – odnosno lokacije:

Na dijelu katastarske parcele broj 1378/1, K.O. Donja Gorica, predviđena je postavljanje privremenog objekta namijenjenog za trgovinu i usluge, maksimalne površine do 170,00 m².

Objekat za trgovinu i usluge je privremeni objekat namijenjen za pružanje trgovinskih i drugih usluga.

Način pričvršćivanja za tlo:

- montažno-demontažni privremeni objekat;
- nepokretni.

Dimenzionisanje:

- indeks zauzetosti parcele iznosi maksimum 0,50;
- ukoliko se zadati indeks zauzetosti ne poklapa sa maksimalno zadatom bruto građevinskom površinom, poštovati maksimalno zadatu bruto građevinsku površinu;
- svijetla visina prizemlja iznosi maksimum 6 m.

Spratnost:

• maksimalna spratnost objekta je prizemlje (moguće organizovanje galerije na površini ne većoj od 30 % površine prizemlja, koja ulazi u maksimalnu BGP).

Materijali:

- trajnog materijala - čelika pocinčanog i plastificiranog u boji, od inoksa ili od eloksiranog ili plastificiranog aluminijuma;
- struktura fasada i zidova objekta za trgovinu i usluge može biti od pocinčanih bojenih limova, poliuretanskih panela, termopan stakla, fasadnih laminata ili fasadnih ispuna sa kamenim ili drvenim oblogama;
- svojim izgledom, oblikovanjem i bojom usklađen sa prostorom u kojem se postavlja.

Način postavljanja:

- montira se na gotovu podlogu (asfalt, beton, kamene ploče, drvo), sa mogućnošću da se sa lokacije uklone u cjelini ili u djelovima
- lokacija za građenje, odnosno postavljanje objekta, mora biti minimalno udaljena 2m od susjednih katastarskih parcela ili manje uz eventualnu saglasnost vlasnika susjednih parcela
- građevinska linija u odnosu na regulacionu liniju (liniju ka saobraćajnici) poštovati iz planskog dokumenta, a ukoliko nije na snazi ili je nepostojeća planska dokumentacija, istu planirati na rastojanju od 5m.
- za sve objekte za trgovinu i usluge iz kojih se stvaraju/emituju otpadne vode, a planirani su na području gdje nije izgrađena javna kanalizaciona mreža tretman/prečišćavanje otpadnih voda obavljace se ugradnjom uređaja za biološko porečišćavanje otpadnih voda. Efikasnost prečišćavanja otpadnih voda, na nivou parametra kvaliteta ispuštene vode (Efluenta) iz uređaja za biološko prečišćavanje otpadnih voda mora biti u skladu sa kvalitetom koji propisuje Pravilnik o kvalitetu i sanitarno-tehničkim uslovima za ispuštanje otpadnih voda, načinu i postupku ispitivanja kvaliteta otpadnih voda i sadržaju izvještaja o utvrđenom kvalitetu otpadnih voda („SI.list CG“, br. 56/19).
- sakupljene/istaložene otpadne vode iz bio-prečišćivača prazniće se/crpiti odgovarajućom dinamikom od strane ovlašćene i tehnički opremljene firme (javno komunalno preduzeće ili pravno ili fizičko lice koje je specijalizovano za obavljanje tih poslova) sa kojom korisnik/vlasnik objekta za trgovinu i usluge zaključuje ugovor o dugoročnom vršenju usluge crpljenja, odvoza i tretmana istaloženih otpadnih voda.

Drugi objekti:

- može se vezati uz građevinski objekat, pod uslovom da taj građevinski objekat (uz koji se "vezuje" privremeni) posjeduje građevinsku dozvolu.

Parkiranje:

- za objekte koji se grade, odnosno postavljaju, obavezno je planiranje privremenog parkirališta;
- obezbijediti 1PM na 30m² BGP objekta (minimum 2 parking mjesta).

Zelene površine:

- prilikom postavljanja, odnosno izgradnje objekta neophodno je da se na lokaciji predvidi min 20% uređene zelene površine.

USLOVI I MJERE ZAŠTITE PRIRODE I ŽIVOTNE SREDINE

Izrada Programa privremenih objekata na teritoriji Glavnog grada Podgorice za period 2025-2030. godine i odabir lokacija za pozicioniranje privremenih objekata usmjeren je na zaštitu prirode i životne sredine, poštujući smjernice i ograničenja propisana prostorno-planskom dokumentacijom i smjernicama iz oblasti zaštite životne sredine.

Zakonski i drugi uslovi, zabrane i ograničenja koji su vezani za zaštićena područja i sam karakter

susjednog prostora koji je u zahvatu Programa, definišu karakter i način primjene bioloških, tehničkih i tehnoloških mjera zaštite prirode.

Sistem zaštite na području Glavnog grada Podgorica treba da bude cjelovit, odnosno da objedini mjere očuvanja predjela (ekološkog i oblikovanog), održavanja autohtonog prirodnog i stvorenog ambijenta, zaštitu od elementarnih nepogoda, kao i preduslove za uspješno organizovanje zaštite korisnika. Navedene mjere ne treba da se ograniče na uspostavljanje zabrana, već da budu takve prirode da korisnici neposredno učestvuju u njihovom sprovođenju.

Koncept zaštite prirode zasnovan je na primjeni modela održivog razvoja, koji je usklađen sa lokalnim uslovima i zasnovan na novim karakteristikama prostora. Razvoj mora biti kompatibilan sa ekološkim karakteristikama prostora i mora ih uvažavati, u cilju očuvanja kvaliteta prirode i životne sredine.

Pri realizaciji svih sadržaja treba težiti postizanju balansa između očuvanja postojećih vrijednosti i razvoja u značajnoj mjeri neiskorišćenih potencijala.

Mjere zaštite odnose se na očuvanje prirodnih ekosistema i definisane su na osnovu analize stanja prirodne sredine i prihvatnog kapaciteta razmatranog područja. Zaštita će se sprovoditi primjenom mjera zaštite životne sredine, pravilima izgradnje i uređenja koja su data ovim Programom i u skladu sa zakonima i propisima iz ove oblasti.

Očuvanje kvaliteta vazduha na ovom području ostvariti izborom adekvatnog energetskog goriva. Zaštitu voda od zagađivanja ostvariti organizacijom kontrole kvaliteta vode i prečišćavanjem otpadnih voda na mjestu nastajanja, primjenom tehničko-tehnoloških mjera.

Očuvanje i zaštita šumskog zemljišta sprovodiće se kroz prioritarnu aktivnost na sprovođenju rekultivacije degradiranog zemljišta u zonama izvršene sječe i uz puteve; kontrolisanom sječom autohtonih šumskih sastojina; određivanjem granica područja privremenih objekata, kako bi se spriječila nekontrolisana gradnja.

Mjere upravljanja otpadom sprovoditi od mjesta nastajanja selektivnim odlaganjem, prikupljanjem i evakuacijom u skladu sa propisima. Građevinski otpad takođe sakupljati i evakuisati odvojeno, izdvajajući naročito opasni građevinski otpad.

Zaštitu od buke u životnoj sredini zasnivati na poštovanju graničnih vrijednosti nivoa buke u skladu sa Pravilnikom o graničnim vrijednostima nivoa buke u životnoj sredini ("Sl. list CG", br. 75/06). Mjerama za sprječavanje i zaštitu od elementarnih nepogoda (zemljotresa, atmosferskih nepogoda – olujni vjetrovi, odronjavanja i klizanja zemljišta, suše, požara i eksplozija, saobraćajnih i drugih nezgoda) obuhvatiti preventivne mjere kojima se sprječavaju nepogode ili ublažava njihovo dejstvo, mjere koje se podrazumijevaju u slučaju neposredne opasnosti od elementarne nepogode, mjere zaštite kada nastupe nepogode, kao i mjere ublažavanja i otklanjanja neposrednih posljedica nastalih dejstvom nepogoda.

Mjere zaštite od požara i eksplozija sprovoditi poštovanjem propisanih udaljenja između objekata različitih namjena (dalekovod, bazna stanica); izgradnjom saobraćajnica propisane širine tako da omoguće prolaz vatrogasnim vozilima do objekta, manevrisanje vatrogasnih vozila, kao i nesmetani saobraćajni tok; uključivanjem šumskih površina sa područja ovog Programa u izradu planova zaštite od požara.

Zaštitu od zemljotresa sprovoditi primjenom građevinskih i tehničkih mjera u skladu sa uslovima aseizmike gradnje: primjenjivati adekvatne mjere za obezbjeđenje stabilnosti terena (padine) i susjednih objekata; pri izradi tehničke dokumentacije obavezna je izrada geomehantičkog elaborata u skladu sa propisima.

U okviru raspoloživih mehanizama za zaštitu životne sredine koji se koriste prilikom sprovođenja programa, odnosno izgradnje objekata, kao obavezne, treba da se sprovedu mjere iz važećih zakonskih propisa, prvenstveno:

- Zakon o zaštiti prirode („Sl. list CG”, br. 54/16, 084/24);
- Zakon o životnoj sredini („Sl. list CG”, br. 52/16, 073/19, 084/24);
- Zakon o procjeni uticaja na životnu sredinu („Sl. list CG”, br. 75/18, 084/24);
- Zakon o vodama („Sl. list RCG”, br. 27/07 i „Sl. list CG”, br. 073/10, 32/11, 047/11, 48/15, 52/16, 055/16, 002/17, 080/17, 84/18 i 084/24);
- Zakon o zaštiti vazduha („Sl. list CG” br. 25/10, 040/11, 43/15, 073/19, 084/24);
- Zakon o upravljanju otpadom („Sl. list CG”, br. 034/24, 092/24);
- Zakon o zaštiti od buke u životnoj sredini („Sl. list CG”, br. 28/11, 1/14);
- Program o usklađivanju pojedinih privrednih grana sa Zakonom o integrisanom sprečavanju i kontroli zagađivanja životne sredine („Sl. list CG”, br. 019/12, 003/14, 010/16);
- Zakon o komunalnim djelatnostima („Sl. list CG”, br. 55/16, 074/16, 002/18, 66/19, 140/22, 084/24);
- Zakon o zaštiti i spašavanju („Sl. list CG”, br. 013/07, 005/08, 086/09, 32/11, 54/16, 146/21 i 003/23);
- Zakon o zaštiti i zdravlju na radu („Sl. list CG”, br. 34/14, 44/18 i 084/24);
- Zakon o prevozu opasnih materija („Sl. list CG”, br. 33/14, 13/18 i 084/24).

Prilikom izrade tehničke dokumentacije poštovati Uredbu o projektima za koje se vrši procjena uticaja zahvata na životnu sredinu („Sl. list RCG”, br. 20/07, „Sl. list CG”, br. 47/13, 53/14 i 37/18).

Podaci o ustanovljenim režimima, zonama i mjerama zaštite i korišćenja prirodnih resursa i dobara u okviru granica zahvata Programa – za zonu zahvata predmetnog Plana važe režimi zaštite koji se odnose na sljedeće kategorije zaštićenih područja: Spomenik prirode, Park prirode i Nacionalni park koji gravitiraju predmetnom Planu.

Uslovi, zabrane i ograničenja pod kojima se radnje, aktivnosti i djelatnost mogu realizovati u okviru granica u dijelu zahvata Programa:

– opšti uslovi, zabrane i ograničenja koji su utvrđeni u odgovarajućim: (i) propisima: Zakon o životnoj sredini, Zakon o vodama, Zakon o zaštiti vazduha, Zakon o upravljanju otpadom, Zakon o procjeni uticaja na životnu sredinu i dr, (ii) prostorno-planskim dokumentima višeg reda – Prostornim planom Crne Gore (2008), (iii) sektorskim politikama, strategijama, programima i planovima u kojima su utvrđeni uslovi, zabrane i ograničenja vezani za zonu zahvata predmetnih planova (Nacionalnom strategijom održivog razvoja (2016), Nacionalnom strategijom biodiverziteta sa Akcionim planom za period 2016-2020, ako i lokalnim – opštinskim strateškim i planskim dokumentima.

– opšti uslovi, zabrane i ograničenja koji su utvrđeni u Zakonu o zaštiti prirode u pogledu: planiranja održivog korišćenja prostora i prirodnih resursa; zaštite biološke, geološke i predione raznovrsnosti; mjere zaštite i očuvanje prirode; izbjegavanje oštećenja prirode; zaštite i očuvanja zaštićenih divljih vrsta biljaka, životinja i gljiva.

– posebni uslovi, zabrane i ograničenja zaštite prirode koji su vezani za planiranje – izbor lokacija i definisanje vrsta i kapaciteta privremenih građevinskih objekata u zoni zahvata predmetnog Programa, a odnose se na: (i) izbor mikrolokacija novih privremenih objekata van zone zaštićenih područja; (ii) nedozvoljenu gradnju objekata koji zbog svojih karakteristika (način izgradnje, vrsta, veličina/kapacitet, tehnologija i sl.) mogu da oštete ili imaju uticaj na prirodne vrijednosti zaštićenih područja.

USLOVI I MJERE ZAŠTITE NEPOKRETNIH KULTURNIH DOBARA I NJIHOVE ZAŠTIĆENE OKOLINE

U postupku sprovođenja Programa privremenih objekata na teritoriji Glavnog grada Podgorica, potrebno je obezbijediti zaštitu kulturnih dobara i njihove okoline, na način kojim se poštuje njihov integritet i status i dosljedno sprovode mjere zaštite.

Programom nijesu predviđene intervencije na kulturnim dobrima, kao ni intervencije kojima se direktno utiče na stanje kulturnih dobara.

Pri realizaciji privremenih objekata u okviru zaštićene okoline kulturnih dobara potrebno je obezbijediti očuvanje njihovog integriteta, kulturno-istorijskih i ambijetalnih vrijednosti, sprječavanjem aktivnosti kojima se može uticati na izgled, svojstvo, osobenost, značenje ili značaj kulturnog dobra.

Ukoliko se prilikom iskopa terena za potrebe postavljanja i izgradnje privremenih objekata, naiđe na arheološke ili druge nalaze, koji mogu biti kulturno dobro, obavezno je prekinuti radove, obavijestiti organ uprave nadležan za zaštitu kulturnih dobara, kako bi se izvršila neophodna istraživanja i druge radnje i aktivnosti u skladu sa članom 87 i 88 Zakona o zaštiti kulturnih dobara ("Službeni list CG", br. 49/10, 40/11, 44/17, 18/19 i 84/24).

Postupak realizacije Programa sprovesti tako da se ne zadire u zonu kulturnih dobara i njihove zaštićene okoline u skladu sa Zakonom o zaštiti kulturnih dobara ("Sl. List CG", BR. 49/10, 40/11, 44/17, 18/19 i 84/24).

U postupku definisanja urbanističkih uslova za privremene objekte u kontaktu sa kulturnim dobrom potrebno je pribaviti uslove Uprave za zaštitu kulturnih dobara.

U predloženoj zaštićenoj okolini kulturnih dobara onemogućiti gradnju kojom se narušava prostorni i vizuelni integritet cjeline. U predloženoj zaštićenoj okolini ne graditi objekte većih visina ili visoke gustine izgrađenosti, kao ni infrastrukturne objekte većih dimenzija.

USLOVI ZA LICA SMANJENE POKRETLJIVOSTI I LICA SA INVALIDITETOM

Tehničkom dokumentacijom obezbijediti prilaz i upotrebu objekta/objekata licima smanjene pokretljivosti u skladu sa članom 30 Zakona o izgradnji objekata i Pravilnikom o bližim uslovima i načinu prilagođavanja objekata za pristup i kretanje lica smanjene pokretljivosti i lica sa invaliditetom ("Službeni list CG", br. 41/25).

INFRASTRUKTURNI USLOVI

Uslovi priključenja na tehničku infrastrukturu

- Tehnička infrastruktura podrazumijeva kompletnu opremljenost u skladu sa najvišim standardima i važećom regulativom;
- Prilikom izrade tehničke dokumentacije pribaviti tehničke uslove za relevantnu infrastrukturu od nadležnog organa.

Uslovi za priključenje privremenih objekata na infrastrukturu i posebni tehnički uslovi

Vodovodne i kanalizacione, elektro i tk instalacije u privremenom objektu i izvan njega projektovati u skladu sa važećim propisima i standardima. Priključenje na postojeće infrastrukturne sisteme projektovati prema uslovima dobijenim od nadležnih javnih preduzeća.

Saobraćajni uslovi

Lokacija na koju se postavlja privremeni objekat/objekti mora imati obezbijeđen pristup sa javne površine, osim lokacija sa pokretnim i plutajućim privremenim objektima ili otvorenoj površini u funkciji privremenog objekta.

Izuzetno, lokacije koje nemaju mogućnost obezbijeđenja kolskog pristupa, može se obezbijediti samo pješачki pristup sa javne površine uz obezbijeđenje prava službenosti prolaza.

Uslovi za odvoženje čvrstog otpada

Na lokacijama obezbijediti uslove za upravljanje komunalnim otpadom u skladu sa Planom upravljanja otpadom i lokalnim normativnim aktima, a upravljanje ambalažnim, opasnim i ostalim vrstama otpada konkretnog tehnološkog postupka u skladu sa važećom zakonskom regulativom. Mjesta za odlaganje otpada predvidjeti na lokaciji za postavljanje privremenog objekta. Mjesta u objektu ili niše za otpad kao i njihov broj predvidjeti u skladu sa važećim propisima i standardima, odnosno u saradnji sa nadležnim komunalnim preduzećem.

<p><u>Posebni uslovi</u></p> <p>U slučaju da se u okviru navedene lokacije nalazi određeni zaštitni pojas (putni i/ili željeznička infrastruktura, objekti energetike, vodoizvorišta, objekti odbrane, objekti sanitarne zaštite i sl.) neophodno je postupiti u skladu sa važećim propisima i standardima.</p>	
<p>POTREBA IZRADE URBANISTIČKOG RJEŠENJA</p>	
<p>Tehnička dokumentacija:</p> <ul style="list-style-type: none"> • Revidovan glavni projekat za objekte površine veće od 30 m²; • Atesti ovlašćenih proizvođača; • Saglasnost Agencije za zaštitu životne sredine; • Saglasnost organa za puteve, koja se odnosi na saobraćajno tehničke uslove vezano za priključak, odnosno prilaz privremenom objektu; • Odobrenje Službe za podršku poljoprivredi Glavnog grada za prenamjenu poljoprivrednog zemljišta u nepoljoprivredne svrhe. 	
<p>POTREBA PRIBAVLJANJA SAGLASNOSTI GLAVNOG GRADSKOG ARHITEKTE</p>	
<p>Shodno članu 117 Zakona o planiranju prostora i izgradnji objekata, potrebna je Saglasnost od strane Glavnog gradskog arhitekta za privremeni objekat namijenjen za trgovinu i usluge – objekat za trgovinu i usluge preko 150 m².</p>	
<p>VREMENSKI PERIOD NA KOJI SE IZDAJU PREDMETNI UTU</p>	
<p>Ovi uslovi važe za period od 4. 12. 2025. godine do 17. 11. 2030. godine</p>	
<p>NAPOMENA:</p> <p>Shodno članu 117 Zakona o planiranju prostora i izgradnji objekata, korisnik je dužan da 15 dana prije postavljanja privremenog objekta, dostavi prijavu postavljanja privremenog objekta Upravi za inspekcijske poslove Glavnog grada sa ovim urbanističko-tehničkim uslovima, Tehničkom dokumentacijom, kao i dokazom o pravu svojine odnosno drugom pravu na zemljište koje je u privatnom vlasništvu.</p>	
<p>DOSTAVLJENO:</p> <ul style="list-style-type: none"> • BOLJEVIĆ DRAGAN, Farmaci bb; • Uprava za inspekcijske poslove Glavnog grada; • a/a. 	
<p>OBRAĐIVAČI URBANISTIČKO-TEHNIČKIH USLOVA</p>	
<p>Samostalni savjetnik I Aleksandra Mitrović, Spec. sci. građ.</p> <p>ŠEFICA ODJELJENJA ZA UPRAVNO-PRAVNE POSLOVE Marina Bulatović, dipl.ecc.</p>	<p>Potpis obrađivača:</p> <p><i>A. Mitrović</i></p> <p><i>Marina Bulatović</i></p>

OVLAŠĆENO SLUŽBENO LICE

Andrija Babović, dipl.ecc.master

SEKRETAR

Potpis ovlašćenog službenog lica:

M.P.



PRILOZI

- Skica – planirani položaj privremenog objekta za trgovinu i usluge na terenu;
- List nepokretnosti;
- Tabelarni prikaz.



CRNA GORA
GLAVNI GRAD PODGORICA
SEKRETARIJAT ZA KOMUNALNE POSLOVE

Rimski trg 50, 81000 Podgorica, Crna Gora
tel: +382 20 235-184, 235-186
email: sekretarijat.kps@podgorica.me
www.podgorica.me

Broj: UPI 04-335/25-5459

4. decembar 2025. godine

Tip privremenog objekta: Objekat za trgovinu I usluge

Zona: II

Površina: 170,00 m²

Lokacija: Bulevar knjaza Danila Petrovića

Katastarska parcela br.: 1378/1

K.O.: Donja Gorica

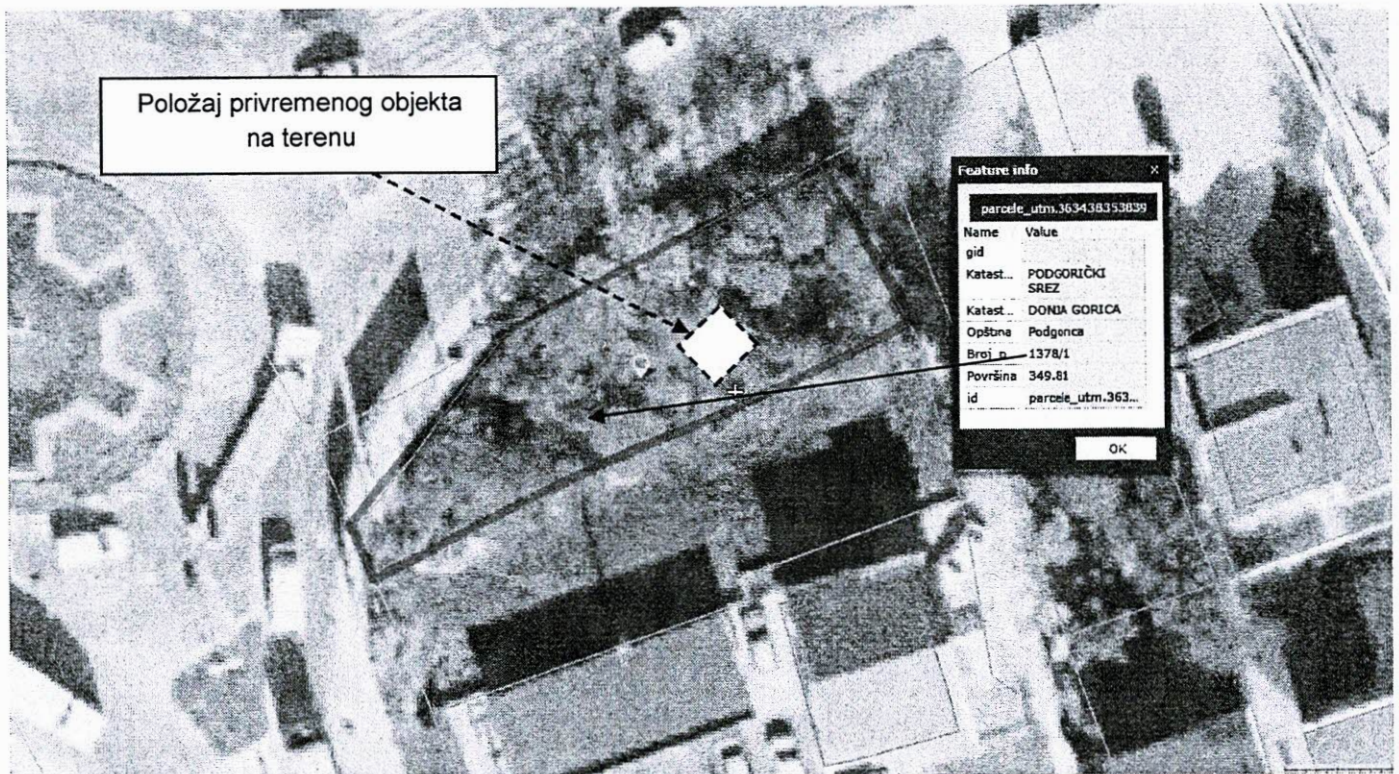

Tehnička obrada:
Aleksandra Mitrović, Spec.sci.građ.

Štampaj

Korisnik: KORISNIK

Datum i vrijeme štampe: 04.12.2025 13:56

PODRUČNA JEDINICA
PODGORICA

Datum: 04.12.2025 13:56

KO: DONJA GORICA

LIST NEPOKRETNOSTI 3063 - PREPIS

Podaci o parceli							
Broj/podbroj	Broj zgrade	Plan Skica	Datum upisa	Potes ili ulica i kućni broj	Način korišćenja Osnov sticanja	Površina m ²	Prihod
1378/1		19 94	20.01.2017	NASELJE KRUŠEVAC	Njiva 2. klase ODRŽAJ, POKLON	350	4.62

Podaci o vlasniku ili nosiocu prava			
Matični broj - ID broj	Naziv nosioca prava - adresa i mjesto	Osnov prava	Obim prava
*	BOLJEVIĆ BRANKO DRAGAN *	Svojina	1/1

Podaci o teretima i ograničenjima						
Broj/podbroj	Broj zgrade	PD	Redni broj	Način korišćenja	Datum upisa	Opis prava
1378/1	0		1	Njiva 2. klase	22.02.2017	Zabilježba žalbe ZABILJ. ŽALBE PREDATE OD STRANE BOLJEVIĆ DRAGANA NA RJEŠENJE OD 17.01.2017G

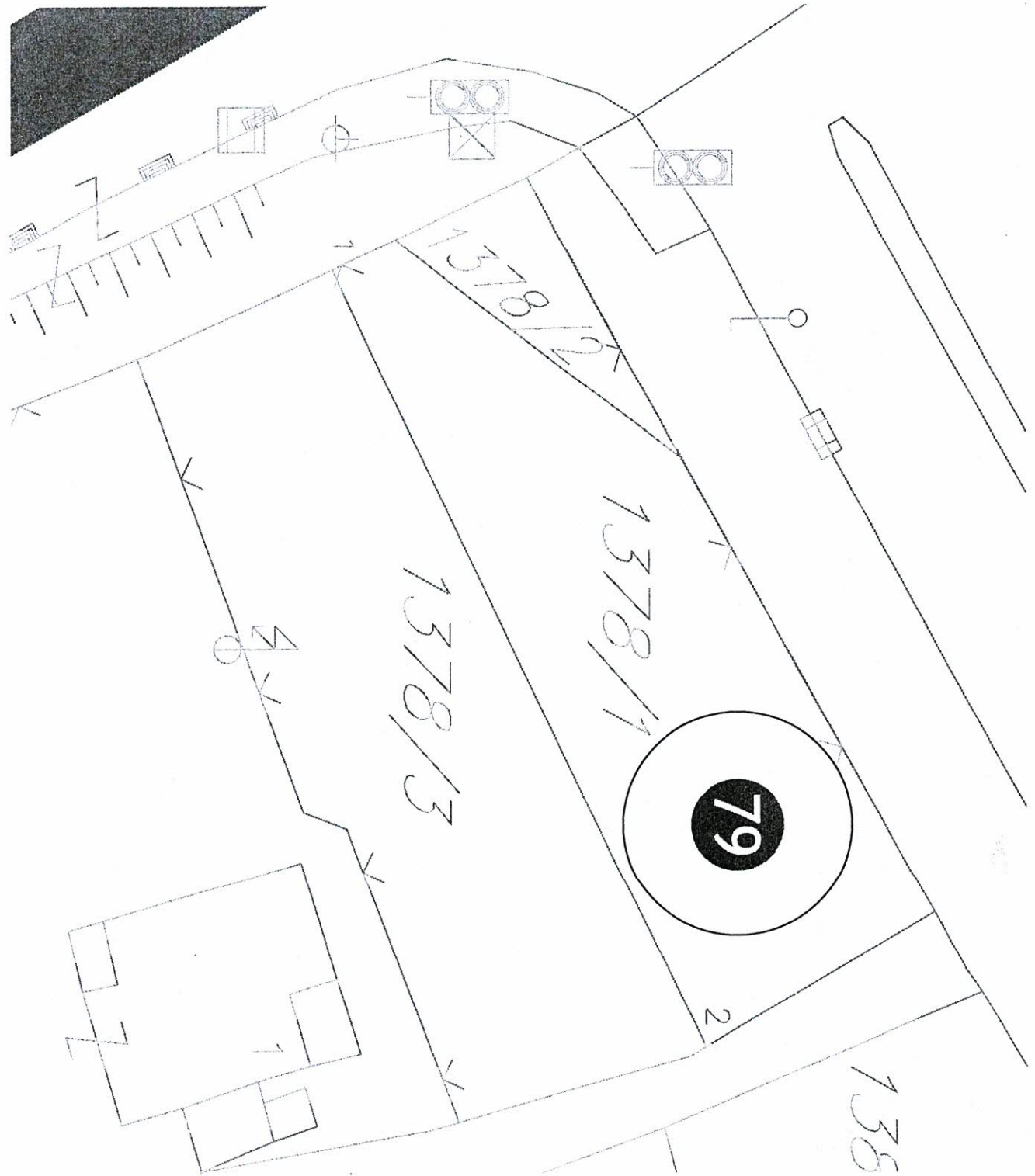

70	Objekat za trgovinu i usluge	4134/1	Donja Gorica	Privatno	500.00	Rusa Radulovića
71	Objekat za trgovinu i usluge	4134/2	Donja Gorica	Privatno	395.00	Rusa Radulovića
72	Objekat za trgovinu i usluge	4134/3	Donja Gorica	Privatno	395.00	Rusa Radulovića
73	Objekat za trgovinu i usluge	4134/4	Donja Gorica	Privatno	500.00	Rusa Radulovića
74	Objekat za trgovinu i usluge	2610/4	Podgorica II	Privatno	40.00	I Proleterske brigade
75	Objekat za trgovinu i usluge	12/10, 12/9, 76/6, 4/16	Podgorica II	Privatno	700.00	Rogamska
76	Objekat za trgovinu i usluge	3530/9, 3530/11	Podgorica III	Privatno	300.00	Vojvode Ilije Plamenca (blokovska saobraćajnica)
77	Objekat za trgovinu i usluge	317, 318, 321	Podgorica I	Privatno	108.00	Nikca od Rovina
78a	Objekat za trgovinu i usluge	7900/5, 7900/6, 7900/7, 7900/8	Podgorica III	Javno	500.00	Put Radomira Ivanovića
78b					500.00	
79	Objekat za trgovinu i usluge	1378/1	Donja Gorica	Privatno	170.00	Bulevar knjaza Danila Petrovića
80	Objekat za trgovinu i usluge	2090/1283, 2079/3, 5471/29, 2082/9	Podgorica III	Privatno	260.00	Bulevar Peka Dapčevića
81	Objekat za trgovinu i usluge	1269 ; 1270 ; 1261 ; 1273	Podgorica II	Privatno	322.00	I Proleterske
82	Objekat za trgovinu i usluge	67	Masline	Privatno	500.00	Đulje Jovanova
83	Objekat za trgovinu i usluge	24/1	Masline	Privatno	500.00	Đulje Jovanova
84	Objekat za trgovinu i usluge	928/1	Podgorica II	Privatno	50.00	Nikole Tesle
85	Objekat za trgovinu i usluge	337	Podgorica I	Privatno	100.00	Vladike Danila

Otpadne vode zbrinjavati bioprečišćavanjem i priključenjem na vodonepropusni sud kako je propisano Smjernicama zaštite prirode i životne sredine tekuslalnog dijela programa. (Pravilnik o kvalitetu i sanitarno-tehničkim uslovima za ispuštanje otpadnih voda, načinu i postupku ispitivanja kvaliteta otpadnih voda i sadržaju izvještaja o utvrđenom kvalitetu otpadnih voda. „Službeni list Crne Gore“ br. 056/19 od 4.10.2019.)



CRNA GORA
GLAVNI GRAD PODGORICA
SEKRETARIJAT ZA SAOBRAĆAJ

Oktobarske Revolucije 98, 81000 Podgorica, Crna Gora
tel.: +382 20 235-185, 235-188, 675-654
email: saobracaj@podgorica.me
www.podgorica.me

Broj: UPI 11-341/26-48/1

21.01.2026. godine

Boljević Dragan
Podgorica

Predmet: Saobraćajno tehnički uslovi za izradu projektne dokumentacije za privremeni objekat na KP br. 1378/1 KO Donja Gorica u Podgorici

Poštovani,

Zahhtjevom br. UPI 11-341/24-48, obratili ste se ovom Sekretarijatu vezano za izdavanje saobraćajno-tehničkih uslova koji će biti dio konačnih urbanističko-tehničkih uslova za izradu tehničke dokumentacije za postavljanje privremenog objekta na katastarskoj parceli br. 1378/1 KO Donja Gorica u Podgorici.

S tim u vezi, u cilju rješavanja Vašeg zahtjeva, potrebno je urbanističko tehničke uslove dio "INFRASTRUKTURNI USLOVI" dopuniti sljedećim:

- Privremeni priključak za predmetni privremeni objekat planirati na Bulevaru na kraju parcele istočno. Potrebno je da projektanti koji su ovlašćeni za ovaj dio tehničke dokumentacije (građevinski inženjer smjer saobraćaj i inženjer drumskog saobraćaja) pronađu adekvatno rješenje za pozicioniranje istog u skladu sa važećim propisima i standardima i gore navedenim smjernicama kako bi se omogućio nesmetan i bezbjedan ulaz i izlaz vozila sa predmetne parcele i što veća udaljenost od kružnog toka. Priključak definisati postavljanjem oborenih ivičnjaka i uz obilježavanje adekvatnom saobraćajnom signalizacijom. Isti će važiti do implementacije i izgradnje DUPom predviđenih saobraćajnica u zoni parcele.
- Mjerodavno vozilo definisati u skladu sa planiranim sadržajem na parceli, širinu priključka projektovati prema normativima za usvojeno mjerodavno vozilo. Na spoju parcele i kontaktne saobraćajnice koristiti iste materijale.
- Na projektovanom priključku na kontaktnu saobraćajnicu mora se obezbijediti odgovarajuća preglednost za sve učesnike u saobraćaju i isprojektovati adekvatna saobraćajna signalizacija kojom će se jasno definisati pravo prvenstva prolaza i obavezan smjer kretanja vozila, a sve to u skladu sa važećim Pravilnikom o saobraćajnoj signalizaciji i standardima koji važe u ovoj oblasti.
- Za predmetni privremeni objekat osim projekta arhitekture i ostalih projekata koji su traženi u osnovnim UTU-ima izdatim od strane Sekretarijata za komunalne poslove Glavnog grada, uraditi projekat saobraćajne infrastrukture kao i projekat saobraćajne signalizacije i opreme puta i iste dostaviti ovom Sekretarijatu radi davanja saobraćajne saglasnosti za privremeni priključak. Za sve planirane sadržaje koji se nalaze unutar parcele, a vezani su za saobraćaj (unutrašnje saobraćajnice, parking mjesta, i sl.) potrebno je da se ispoštuju svi propisi i standardi koji važe u ovoj oblasti, a za iste su odgovorni ovlašćeni projektanti i revidenti navedenih struka.

S poštovanjem,

Ninoslav Kalđerović
SEKRETAR

Dostavljeno: - Naslovu
- a/a.

Crna Gora

Područna jedinica: Podgorica

Opština: Podgorica

Kat. Opštin: Donja Gorica

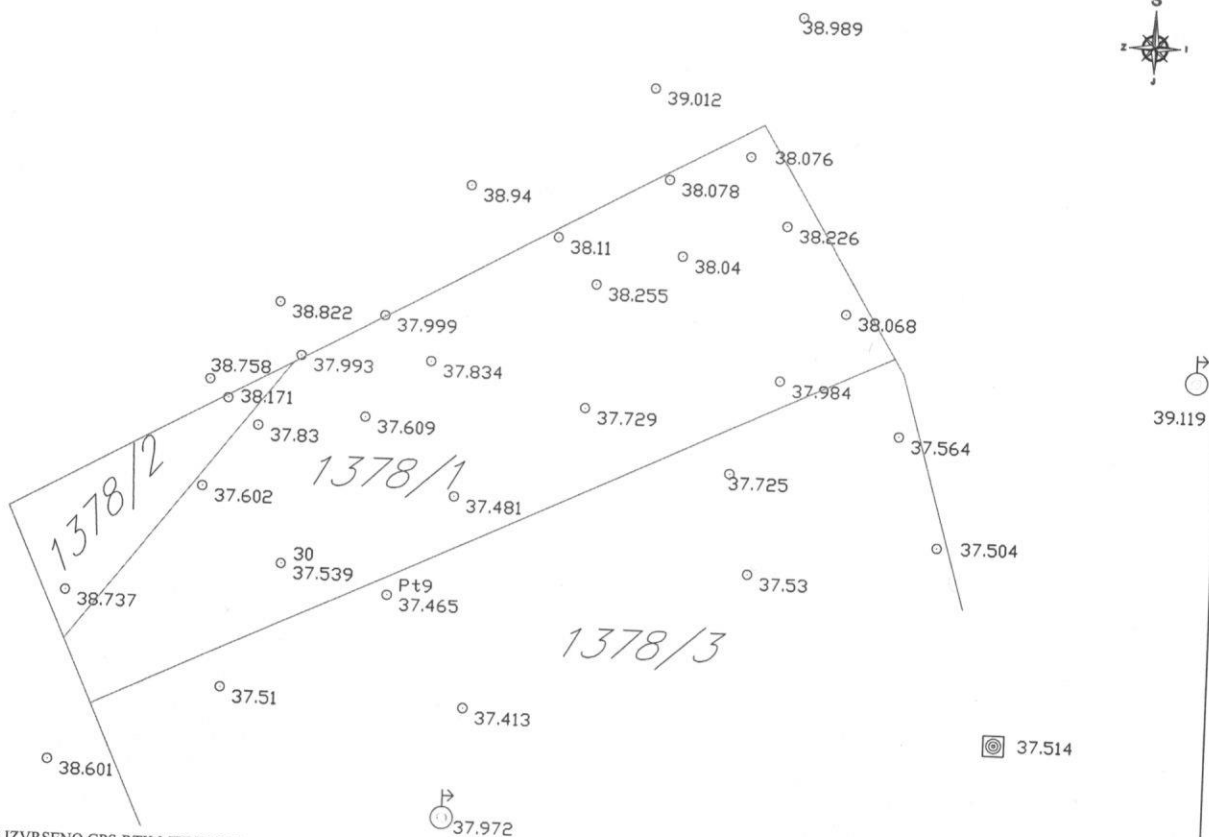

SKICA ODRŽAVANJA KATASTRA NEPOKRETNOSTI

R \approx 1:500



SNIMANJE JE IZVRSENO GPS-RTK METODOM
KORISCENI SU TRANSFORMACIONI PARAMETRI UZN 6. ZONA

LEGENDA:

-  Stub za struju
-  Sahta za vodu
-  Granica katastarske parcele

Ovlašćena geodetska organizacija

"A-MEĐAŠ" DOO Bar

Licenca broj 02-216/1 od 24.04.2019.god.

Snimio dana _____ god.

geodeta Paunović Miroslav





UPRAVA ZA NEKRETNINE

CRNA GORA

PODRUČNA JEDINICA
PODGORICA

Broj: 101-919-12121/2026

Datum: 26.02.2026

KO: DONJA GORICA

Na osnovu člana 173 Zakona o državnom premjeru i katastru nepokretnosti ("Sl. list RCG" br. 29/07, "Sl. list CG" br. 73/10, 032/11, 040/11, 043/15, 037/17 i 17/18), postupajući po zahtjevu , , za potrebe izdaje se

LIST NEPOKRETNOSTI 3063 - PREPIS

Podaci o parcelama									
Broj	Podbroj	Broj zgrade	Plan Skica	Datum upisa	Potes ili ulica i kućni broj	Način korišćenja Osnov sticanja	Bon. klasa	Površina m ²	Prihod
1378	1		19 94	20/01/2017	NASELJE KRUŠEVAC	Njiva 2. klase ODRŽAJ,POKLON		350	4.62
								350	4.62

Podaci o vlasniku ili nosiocu			
Matični broj - ID broj	Naziv nosioca prava - adresa i mjesto	Prava	Obim prava
2807960210032	BOLJEVIĆ BRANKO DRAGAN FARMACI BB Farmaci	Svojina	1/1

Podaci o teretima i ograničenjima							
Broj	Podbroj	Broj zgrade	PD	Redni broj	Način korišćenja	Datum upisa Vrijeme upisa	Opis prava
1378	1			1	Njiva 2. klase	22/02/2017 9:23	Zabilježba žalbe ZABILJ ŽALBE PREDATE OD STRANE BOLJEVIĆ DRAGANA NA RJEŠENJE OD 17.01.2017G

Taksa naplaćena na osnovu Tarifnog broja 1, Zakona o administrativnim taksama ("Sl.list CG, br. 18/19) u iznosu od 2 eura. Naknada za korišćenje podataka premjera, katastra nepokretnosti i usluga, naplaćena na osnovu člana 174 Zakona o državnom premjeru i katastru nepokretnosti ("Sl. list RCG" br. 29/07, "Sl. list CG" br. 73/10, 032/11, 040/11, 043/15, 037/17 i 17/18) u iznosu od 3 eura.



Ovlašćeno lice:

Stanković



GEODETSKA ORGANIZACIJA
A-MEDAŠ DOO
Bulevar Revolucije A3

ZAPISNIK O IZVRŠENOM UVIĐAJU

Sastavljen u službenim prostorijama od strane geodetske organizacije A- MEDAŠ DOO

na dan 20.01.2026 po zahtjevu stranke
za obavljene geodetske radove situacija terena i visinska predstava
čiji je podnosilac prijave: **Boljevic Dragan**

Prisutni:
Geodetska
organizacija : **Paunović Miodrag**
Stranke: **Boljevic Dragan**

Rezultati uviđaja na licu mjesta: *Dolaskom na licu izvršili smo identifikaciju katastarske parcele 1378/1 upisane u LN 3063 KO Donja Gorica*

Nakon snimanja podloge terena i prikupljenih podataka sa terena, pristupilo se izradi skice za potrebe planiranog objekta na toj lokaciji.

U prilog ovog tehničkog izvještaja se nalazi i dokumentacija o etaloniranju instrumenata koja potvrđuje da su instrumenti ispravni, licenca firme i odgovornog lica za održavanje i premjer katastra nepokretnosti.

Zapisnik je pročitao u prisustvu lica koja su prisustvovala uviđaju.
Stavljene su sljedeće primjedbe: **bez primjedbi**

Stranke:

Boljevic Dragan

Geodetska organizacija

A-Medjas Bar DOO

Paunovic Miodrag



PROJEKTNI ZADATAK

za izradu Idejnog rješenja Privremenog objekta namijenjenog za trgovinu i usluge – objekat za trgovinu i usluge

OBJEKAT:	PRIVREMENI OBJEKAT NAMIJENJEN ZA TRGOVINU I USLUGE
VRSTA PROJEKTA:	IDEJNO RJEŠENJE
LOKACIJA:	Lokacija broj 79 (Zona III) u programu privremenih objekata na teritoriji Glavnog grada Podgorica od 2025-2030 godine, na dijelu katastarske parcele broj 1378/1 KO Donja Gorica, Opština Podgorica
INVESTITOR:	DRAGAN BOLJEVIĆ
PROJEKTANT:	„NRA ATELIER“ D.O.O., Podgorica

Za potrebe Investitora, potrebno je izraditi sljedeću tehničku dokumentaciju: **IDEJNO RJEŠENJE PRIVREMENOG OBJEKTA NAMIJENJENOG ZA TRGOVINU I USLUGE** na Lokaciji broj 79 (Zona III) u Programu privremenih objekata na teritoriji Glavnog grada Podgorica od 2025-2030. Godine na dijelu katastarske parcele broj 1378/1 KO Donja Gorica, Opština Podgorica, u svemu prema pribavljenim Urbanističko - tehničkim uslovima broj 04-335/25-5459 od 04.12.2025. godine, izdatim od strane Sekretarijata za komunalne poslove Opštine Podgorica, važećim tehničkim propisima i normativima za pojedine namjene i usvojenim konceptualnim rješenjem.

1. PLANIRANO STANJE

1.1. LOKACIJA

Predmetna lokacija je broj 79 u obuhvatu Zone III u Programu privremenih objekata na teritoriji Glavnog grada Podgorica od 2025-2030. Godine, Crna Gora.
Lokaciju čini katastarska parcela broj 1378/1 KO Donja Gorica.
Površina predmetnih parcela je 350,00m². Na predmetnoj lokaciji nisu evidentirani postojeći objekti.

2. FUNKCIJA I UREĐENJE

Na predmetnoj lokaciji projektovati privremeni objekat spratnosti P i maksimalne površine do 170,00 m² a u skladu sa pribavljenim Urbanističko-tehničkim uslovima broj 04-335/25-5459 od 04.12.2025. godine.

Funkcijom objekta obezbijediti nesmetano funkcionisanje i rad u objektu. Objekat projektovati od čelične konstrukcije obložene sendvič panelima.

U sklopu objekta predvidjeti mokri čvor i kancelariju.

2.1. ARHITEKTURA

Pri projektovanju i oblikovanju, primijeniti moderne elemente lokalne arhitekture koji neće narušavati postojeći ambijent. Formu objekta planirati na osnovu rješenja i smjernica koji su propisani Urbanističko-tehničkim uslovima, važećom regulativom i normativima.

2.2. KONSTRUKCIJA

Objekat u konstruktivnom smislu riješiti od čelične montažne konstrukcije čiji se čelični stubovi

oslanjaju na armirano-betonske temeljne stope. Krovnu konstrukciju raditi od čelične rešetke pokrivene sendvič panelom.

Predvidjeti maksimalnu svijetlu visinu od 6m.

3. MATERIJALIZACIJA

Pri materijalizaciji upotrijebiti sendvič panel u Anthracite boji.

3.1. FASADNI ZIDOVI

Fasadne zidove predvidjeti od sendvič panela u Anthracite boji.

3.2. UNUTRAŠNJI ZIDOVI

Pregradni zidovi projektovati od duplih gips-kartonskih ploča na metalnoj potkonstrukciji sa odgovarajućom ispunom od mineralne vune. Prema prostorijama sa povećanom vlažnošću, zidovi su predviđeni od vlagootpornih gips-kartonskih ploča.

3.3. HIDROIZOLACIJA

Predviđena je hidroizolaciju na podu u mokrom čvoru.

3.4. KROVOVI

Za pokrivač kosog krova, izabrati sendvič panel.

3.5. FASADNI OTVORI

Fasadna bravariju je predviđena od aluminijumskih profila, tipa ALUMIL ili slično u boji Anthracite.

Podgorica, februar 2026.

INVESTITOR



3

TEKSTUALNA DOKUMENTACIJA

SPISAK PRIMIJENJENIH PROPISA I STANDARDA

1. Zakon o planiranju prostora i Zakonizgradnji objekata (Sl. list Crne Gore br. 19/25)
2. Pravilnik o načinu izrade, razmjeri i bližoj sadržini tehničke dokumentacije (Sl. List Crne Gore br. 53/25)
3. Pravilnik o načinu obračuna površine i zapremine zgrade (Sl. list Crne Gore br. 60/18)
4. Standard MEST EN 15221-6
5. Pravilnik o bližem sadržaju i formi planskog dokumenta, kriterijumima namjene površina, elementima urbanističke regulacije i jedinstvenim grafičkim simbolima (Sl. List Crne Gore br. 24/10)
6. Pravilnik o izmjenama i dopuni Pravilnika o bližem sadržaju i formi planskog dokumenta, kriterijumima namjene površina, elementima urbanističke regulacije i jedinstvenim grafičkim simbolima (Sl. list Crne Gore br. 33/14)
7. Zakon o procjeni uticaja na životnu sredinu (Sl. list Crne Gore br. 80/05).

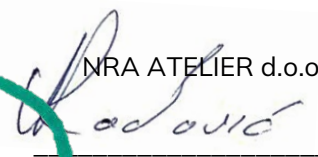

NRA ATELIER d.o.o.



Nikola Radović, spec.sci.arh.
Izvršni direktor

OBJEKAT:	PRIVREMENI OBJEKAT NAMIJENJEN TRGOVINU I USLUGE
VRSTA PROJEKTA:	ARHITEKTONSKI PROJEKAT SA UREĐENJEM TERENA
LOKACIJA:	Lokacija broj 79 (Zona II) u Programu privremenih objekata na teritoriji Glavnog grada Podgorica od 2025-2030. Godine, na dijelu katastarskih parcela broj 1378/1 KO Donja Gorica, Opština Podgorica
INVESTITOR:	BOLJEVIĆ DRAGAN
PROJEKTANT:	„NRA ATELIER“ d.o.o. - PODGORICA

1. OPŠTI PODACI O OBJEKTU I NASELJU

Šira lokacija planiranog privremenog objekta nalazi se u Donjoj Gorici, u Opštini Podgorica, Crna Gora. Lokacija na kojoj se gradi privremeni objekat je **Lokacija broj 79 (Zona II) u Programu privremenih objekata na teritoriji Glavnog grada Podgorica od 2025-2030. Godine, na dijelu katastarske parcele broj 1378/1 KO Donja Gorica, Opština Podgorica, u svemu prema pribavljenim Urbanističko - tehničkim uslovima broj 04-335/25-5459 od 04.12.2025. godine, izdatim od strane Sekretarijata za komunalne poslove Opštine Podgorica**), sa površinom parcele od 350,00m². Svi urbanistički i projektantski parametri zadati Urbanističko-tehničkim uslovima su ispoštovani u procesu obrade objekta. Urbanističko-tehničkim uslovima je dozvoljena izgradnja objekta bruto građevinske površine 170,00 m², maksimalno dozvoljene spratnosti 1 nadzemne etaže.

2. LOKACIJA OBJEKTA

Predmetna lokacija je u obuhvatu Zone II u Programu privremenih objekata na teritoriji Glavnog grada Podgorica od 2025-2030. Godine, Crna Gora. Lokaciju čini katastarska parcela broj 1378/1 KO Donja Gorica. Površina predmetne parcele je 350,00m². Na predmetnoj lokaciji nije evidentiran postojeći objekat. Za parkiranje je potrebno obezbijediti 1PM na 30,00 m² BGP (minimum 2 parking mjesta). Kako objekat ima 106,06 m² predviđena su 4 PM na uređenju terena.

3. URBANISTIČKI PARAMETRI

DOZVOLJENI URBANISTIČKI PARAMETRI:	
- broj katastarske parcele:	1378/1
- površina katastarske parcele:	350,00 m ²
- indeks dozvoljene zauzetosti:	0,50
- dozvoljena zauzetost:	175,00 m ²
- dozvoljena izgrađenost:	170,00 m ²
- dozvoljena spratnost objekta:	P

- minimalni procenat zelenila	20% (70,00 m ²)
OSTVARENI URBANISTIČKI PARAMETRI	
- ostvarena zauzetost:	106,06 m ²
- ostvareni indeks zauzetosti:	0,30
- ostvarena ukupna bruto površina:	106,06 m ²
- ostvareni indeks izgrađenosti:	0,30
- ostvarena spratnost:	P
- ostvareni procenat zelenila	34% (119,09 m ²)

	BRUTO	NETO
površina prizemlja	106,06 m ²	98,48 m ²
ostvarena površina objekta	106,06 m²	98,48 m²

4. KONCEPT I FUNKCIJA

Na predmetnoj lokaciji projektovan je privremeni objekat spratnosti P I površine od 106,06 m² a u skladu sa pribavljenim Urbanističko-tehničkim uslovima broj 04-335/25-5459 od 04.12.2025. godine.

Funkcijom objekta obezbijediti nesmetano funkcionisanje i rad u objektu. Objekat je projektovan od čelične konstrukcije obložene sendvič panelima.

U sklopu objekta predviđena je kancelarija i mokri čvor.

Objekat je spratnosti P sa sljedećim sadržajima:

PRIZEMLJE

1. Trgovina i usluge	88,75 m ²
2. Kancelarija	7,98 m ²
3. Toalet	1,75 m ²

UKUPNA NETO POVRŠINA PRIZEMLJA: 98,48 m²

UKUPNA BRUTO POVRŠINA PRIZEMLJA: 106,06 m²

UKUPNA NETO POVRŠINA OBJEKTA: 98,48 m²

UKUPNA BRUTO POVRŠINA OBJEKTA: 106,06 m²

5. MATERIJALIZACIJA OBJEKTA

SPOLJNI ZIDOVI

Projektovan je jedan osnovni tip spoljnog zida:

- fasadni zidovi od sendvič panela (RAL7016 Anthracite i RAL9010)

UNUTRAŠNJI ZIDOVI

NRA Atelier d.o.o.

T: +382 20 672 212 | M: +382 67 379 488

Ilije Plamenca bb, 81000 Podgorica, Montenegro

W: www.nraatelier.me | E: office@nraatelier.me

Pregradni zidovi su projektovani od duplih vlagootpornih gips-kartonskih ploča. Zidovi su završno gletovani i obojeni završnim disperzivnim bojama ili obloženi pločicama na sloju ljepila.

PODOVI

Projektovana su dva osnovna tipa podova:

- podovi obrađeni pločicama na ljepilu, odnosno odgovarajućem cementnom estrihu;
- pod od ferobetona

Podna ploča je armirano-betonska ploča debljine $d=15$ cm, sa odgovarajućim slojem cementnog estriha i završnom obradom od ferobetona.

PLAFONI

Projektovan je jedan tipa plafona koji je završno gletovan i obojen kvalitetnim enterijerskim premazima i silikatnim malterom:

- spušteni plafoni od jednostrukih gipskartonskih ploča na metalnoj potkonstrukciji;

KROV

Projektovan je jedan osnovni tip krova:

- kosi jednovodni krovov, sa čeličnom konstrukcijom I pokriven sendvič panelom.
- Nagib krova je 5%.

IZOLACIJA

Hidroizolacija je predviđena u mokrom čvoru.

5.1. SEKUNDARNI ELEMENTI MATERIJALIZACIJE

FASADNI OTVORI

Fasadna bravarija je predviđena od aluminijumskih profila. Bravarija je u boji RAL7016 Anthracite.

6. KONSTRUKCIJA

U skladu sa zahtjevima VII seizmičke zone, objekat je u konstruktivnom smislu riješen kao ramovski čelični sistem sistem nosećih stubova i greda sa armirano-betonskim temeljnim stopama. Podna ploča je monolitna betonska ploča debljine $d=15,0$ cm, livena na licu mjesta.

7. INSTALACIJE

U objektu će biti projekatovane sve potrebne elektro, vodovodne i kanalizacione instalacije. Sistemi instalacija će biti detaljno obrađeni na nivou Glavnih projekata instalacija.

8. MJERE ENERGETSKE EFIKASNOSTI

Radi racionalnog korišćenja energije, kao i korisne redukcije korišćenja energije, prilikom projektovanja objekta se vodilo računa o primjeni mjera energetske efikasnosti.

Planirani su savremeni termoizolacioni materijali koji će pozitivno uticati na smanjenje potrošnje toplotne energije.



NRA ATELIER d.o.o.

Nikola Radović, spec.sci.arh

NRA Atelier d.o.o.

T: +382 20 672 212 | M: +382 67 379 488

Ilije Plamenca bb, 81000 Podgorica, Montenegro

W: www.nraatelier.me | E: office@nraatelier.me



Izvršni direktor

NRA Atelier d.o.o.

T: +382 20 672 212 | **M:** +382 67 379 488

Ilije Plamenca bb, 81000 Podgorica, Montenegro

W: www.nraatelier.me | **E:** office@nraatelier.me

4

NUMERIČKA DOKUMENTACIJA

APROKSIMATIVNA PROCJENA INVESTICIJE

Aproksimativna procjena investicije obuhvata:

- Građevinsko-zanatske radove
- Instalaterske radove (električne, hidrotehničke, mašinske instalacije).

ETAŽA	POVRŠINA	IZNOS PO m ²	UKUPNO:
Prizemlje	106,06 m ²	350,00 €	37.121,00 €
UKUPNO:			37.121,00 €

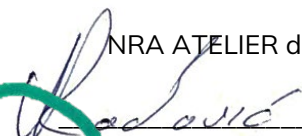

NRA ATELIER d.o.o.
Nikola Radović, spec.sci.arh.
Izvršni direktor

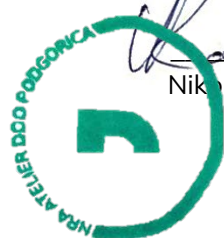





5

GRAFIČKA DOKUMENTACIJA



- - - - - LINIJA URBANISTIČKE PARCELE
- - - - - GRADEVINSKA LINIJA
- - - - - REGULACIONA LINIJA

Projektant:  NRA Atelier d.o.o. Ilije Plamenca bb, 81000 Podgorica, Crna Gora office@nraatelier.me www.nraatelier.me +382 20 672 212	Investitor: <p style="text-align: center;">Boljević Dragan Farmaci bb, Podgorica</p>
Autor: Radović Nikola, spec.sci.arh.	Objekat: <p style="text-align: center;">Privremeni objekat namijenjen za trgovinu i usluge</p>
Glavni inženjer: Radović Nikola, spec.sci.arh. 	Lokacija: Lokacija br 79 (Zona III) u Programu privremenih objekata na teritoriji Glavnog grada Podgorica od 2025-2030. godine na dijelu katastarske parcele broj 1378/1, KO Donja Gorica, Opština Podgorica
Odgovorni inženjer: Radović Nikola, spec.sci.arh. 	Vrsta tehničke dokumentacije: <p style="text-align: center;">IDEJNO RJEŠENJE</p>
Saradnici: Đurišić Danilo, arh.teh. Filipović Ivana, spec.sci.arh. Simović Nina, spec.sci.arh. Balandžić Jovan, spec.sci.arh.	Dio tehničke dokumentacije: <p style="text-align: center;">ARHITEKTONSKI PROJEKAT SA UREĐENJEM TERENA</p>
Datum izrade i M.P.: Februar 2026. 	Datum revizije i M.P.: M.P.
Razmjera: <p style="text-align: right;">1:1000</p>	
Br. priloga: <p style="text-align: right;">01</p>	
Br. strane:	

Područna jedinica: Podgorica
Opština: Podgorica
Kat. Opštin: Donja Gorica

SKICA ODRŽAVANJA KATASTRA NEPOKRETNOSTI

R_≈ 1:500

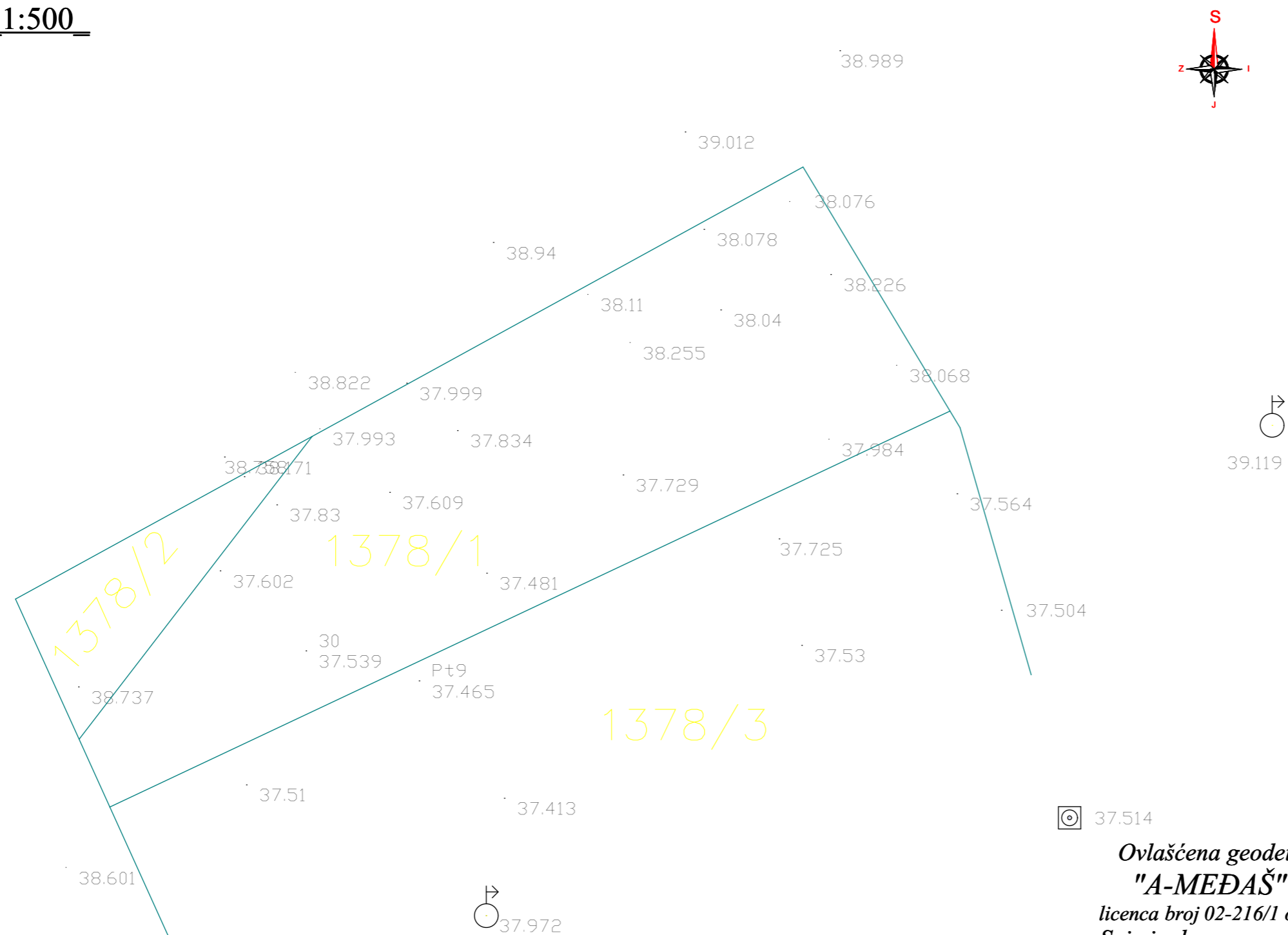

37.514

Ovlašćena geodetska organizacija
"A-MEĐAŠ" DOO Bar
licenca broj 02-216/1 od 24.04.2019.god.
Snimio dana _____ god.
geodeta Paunović Miodrag.

Projektant:  NRA Atelier d.o.o. Ilije Plamenca bb, 81000 Podgorica, Crna Gora office@nraatelier.me www.nraatelier.me +382 20 672 212	Investitor: Boljević Dragan Farmaci bb, Podgorica
Autor: Radović Nikola, spec.sci.arh.	Objekat: Privremeni objekat namijenjen za trgovinu i usluge
Glavni inženjer: Radović Nikola, spec.sci.arh. <i>Koolovic</i>	Lokacija: Lokacija br 79 (Zona III) u Programu privremenih objekata na teritoriji Glavnog grada Podgorica od 2025-2030. godine na dijelu katastarske parcele broj 1378/1, KO Donja Gorica, Opština Podgorica
Odgovorni inženjer: Radović Nikola, spec.sci.arh. <i>Koolovic</i>	Vrsta tehničke dokumentacije: IDEJNO RJEŠENJE
Saradnici: Đurišić Danilo, arh.teh. Filipović Ivana spec.sci.arh. Simović Nina, spec.sci.arh. Balandžić Jovan, spec.sci.arh.	Dio tehničke dokumentacije: ARHITEKTONSKI PROJEKAT SA UREĐENJEM TERENA
Datum izrade i M.P.: Februar 2026.	Datum revizije i M.P.: M.P.
	Razmjera: 1:50
	Br. priloga: 02
	Br. strane:

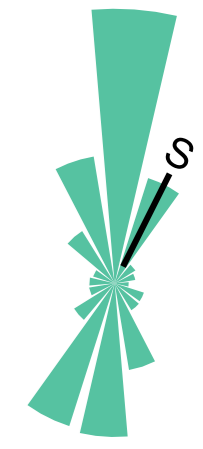
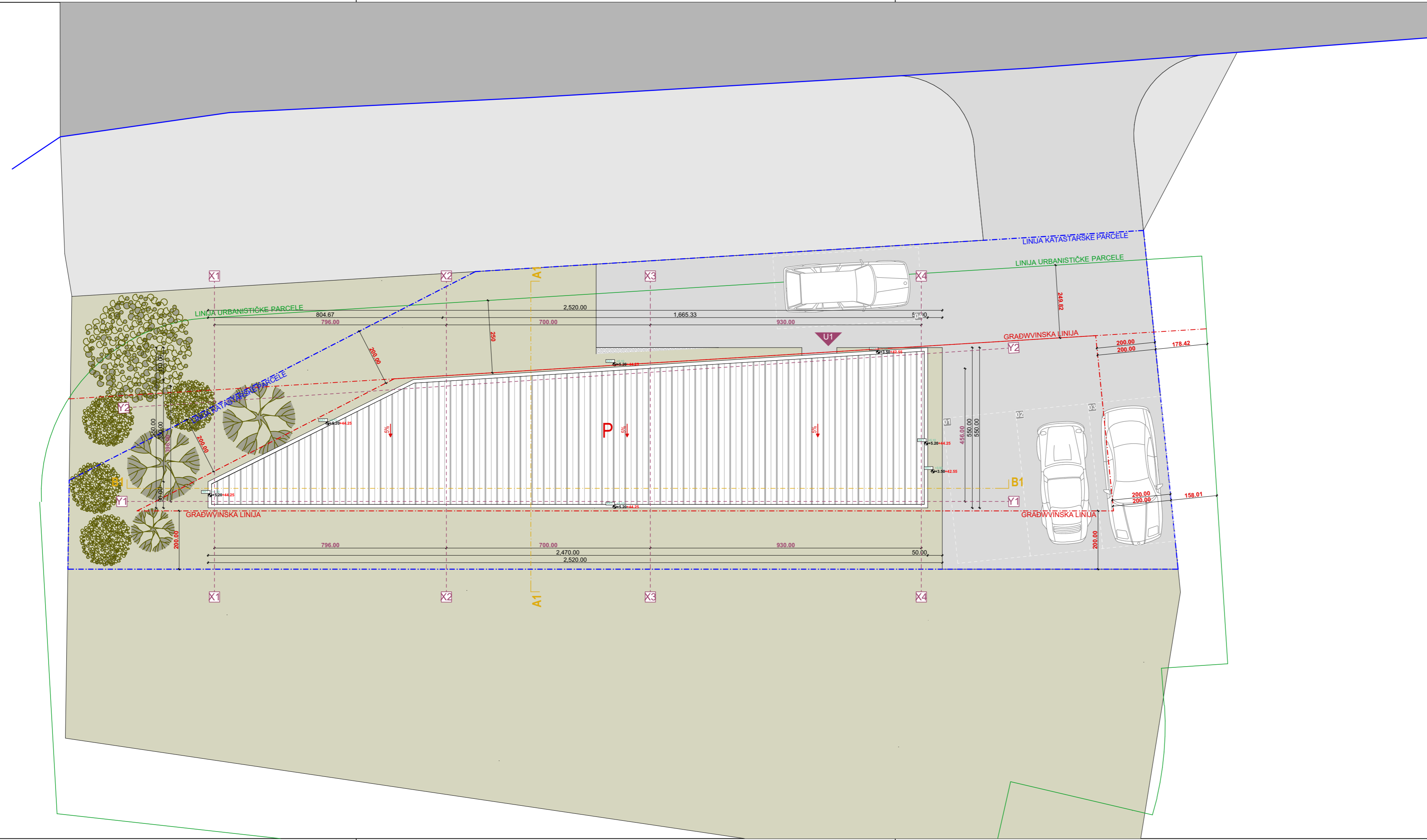

- NABIJENA ZEMLJA
 - POPLOČANJE
 - ZELENA POVRŠINA
 - TRAVNA REŠETKA
 - GRAĐEVINSKA LINIJA
 - REGULACIONA LINIJA
- Oznaka prostorije i relativna kota betonske ploče: **U1** ±0.00 ±57.80 Apsolutna kota betonske ploče

Projektant: NRA Atelier d.o.o. , Ilije Plamenca bb, 81000 Podgorica, Crna Gora office@nraatelier.me www.nraatelier.me +382 20 672 212		Investitor: Boljević Dragan Farmaci bb, Podgorica	
Autor: Radović Nikola, spec.sci.arh.		Objekat: Privremeni objekat namijenjen za trgovinu i usluge	
Glavni inženjer: Radović Nikola, spec.sci.arh.		Lokacija: Lokacija br 79 (Zona III) u Programu privremenih objekata na teritoriji Glavnog grada Podgorica od 2025-2030. godine na dijelu katastarske parcele broj 1378/1, KO Donja Gorica, Opština Podgorica	
Odgovorni inženjer: Radović Nikola, spec.sci.arh.		Vrsta tehničke dokumentacije: IDEJNO RJEŠENJE	
Saradnici: Đurišić Danilo, arh.teh. Filipović Ivana, spec.sci.arh. Simović Nina, spec.sci.arh. Balandžić Jovan, spec.sci.arh.		Dio tehničke dokumentacije: ARHITEKTONSKI PROJEKAT SA UREĐENJEM TERENA	
Datum izrade i M.P.: Februar 2026.		Datum revizije i M.P.: M.P.	
		Razmjera: 1:50	
		Br. priloga: 03	
		Br. strane:	

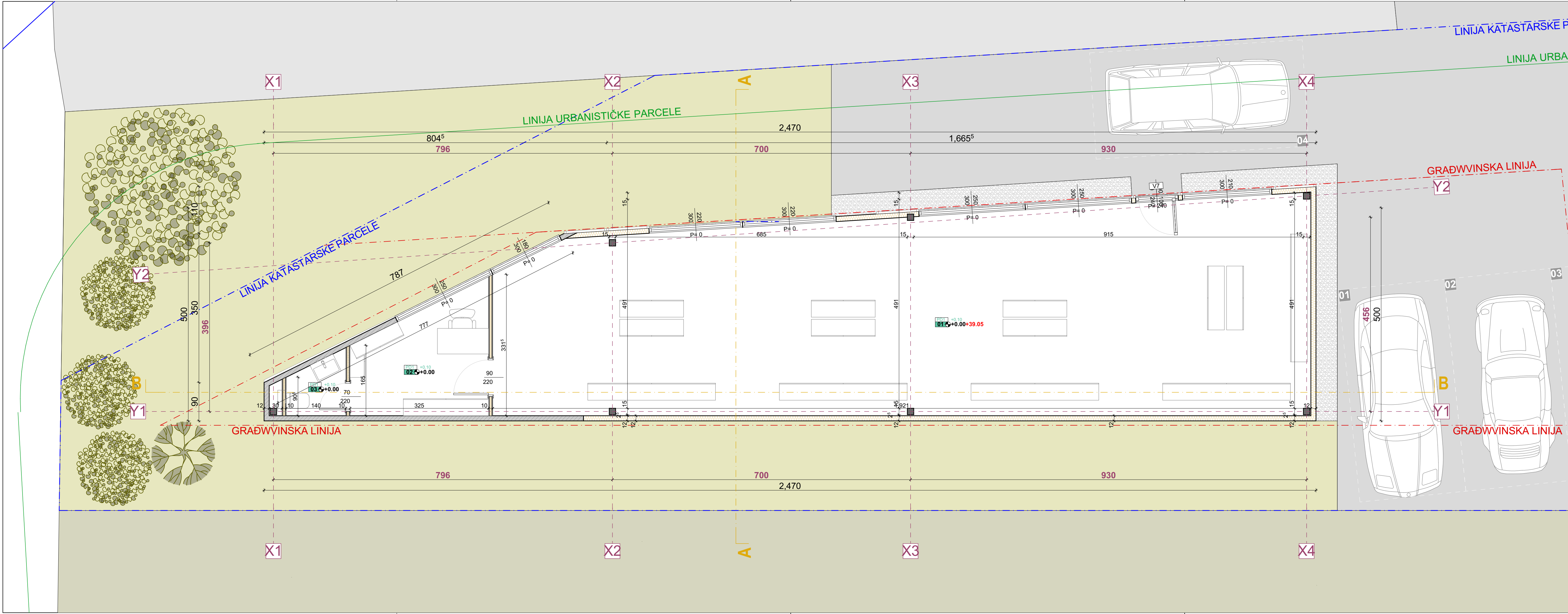

LEGENDA

Zajedničke prostorije	P (m ²)	Obrada poda	Obrada zidova	Obrada plafona
1. Trgovina i usluge	88.75 m ²	Ferobeton	Sendvič panel	Sendvič panel
2. Kancelarija	7.98 m ²	Keramika	Disperzivna boja	Disperzivna boja
3. Toalet	1.75 m ²	Keramika	Disperzivna boja	Disperzivna boja

Neto površina prizemlja	98.48m ²
Bruto površina prizemlja	106.06 m ²

Ukupna neto površina objekta	98.48m ²
Ukupna bruto površina objekta	106.06 m ²

- HIDROIZOLACIJA
 - ZVUČNA IZOLACIJA
 - PARNA BRANA
 - PVC FOLIJA
 - ESTRIH
 - TERMOIZOLACIJA - MINERALNA VUNA
 - GLAVNI ULAZ
 - BRUTO POVRŠINA
 - GIPS KARTONSKA PLOČA
 - GIPS VLAGOOTPORN PLOČA
 - PRIRODNO TLO
 - NABIJENI ŠLJUNAK
 - HUMUS
 - NABIJENA ZEMLJA
 - POPLOČANJE
 - ZELENA POVRŠINA
 - TRAVNA REŠETKA
 - GRAĐEVINSKA LINIJA
 - REGULACIONA LINIJA
- Oznaka prostorije i relativna kota betonske ploče: **01 ±0.00 ±57.80** Absolutna kota betonske ploče

Projektant: NRA ATELIER NRA Atelier d.o.o. Ilije Plamenca bb, 81000 Podgorica, Crna Gora office@nraatelier.me www.nraatelier.me +382 20 672 212	Investitor: Boljević Dragan Farmaci bb, Podgorica
Autor: Radović Nikola, spec.sci.arh.	Objekat: Privremeni objekat namijenjen za trgovinu i usluge
Glavni inženjer: Radović Nikola, spec.sci.arh.	Lokacija: Lokacija br 79 (Zona III) u Programu privremenih objekata na teritoriji Glavnog grada Podgorica od 2025-2030. godine na dijelu katastarske parcele broj 1378/1, KO Donja Gorica, Opština Podgorica
Odgovorni inženjer: Radović Nikola, spec.sci.arh.	Vrsta tehničke dokumentacije: IDEJNO RJEŠENJE
Saradnici: Durišić Danilo, arh.teh. Filipović Ivana, spec.sci.arh. Simović Nina, spec.sci.arh. Balandžić Jovan, spec.sci.arh.	Dio tehničke dokumentacije: ARHITEKTONSKI PROJEKAT SA UREĐENJEM TERENA
	Prilog: Osnova prizemlja
Datum izrade i M.P.: Februar 2026.	Datum revizije i M.P.: M.P.

Razmjera:
1:50
Br. priloga:
04
Br. strane:

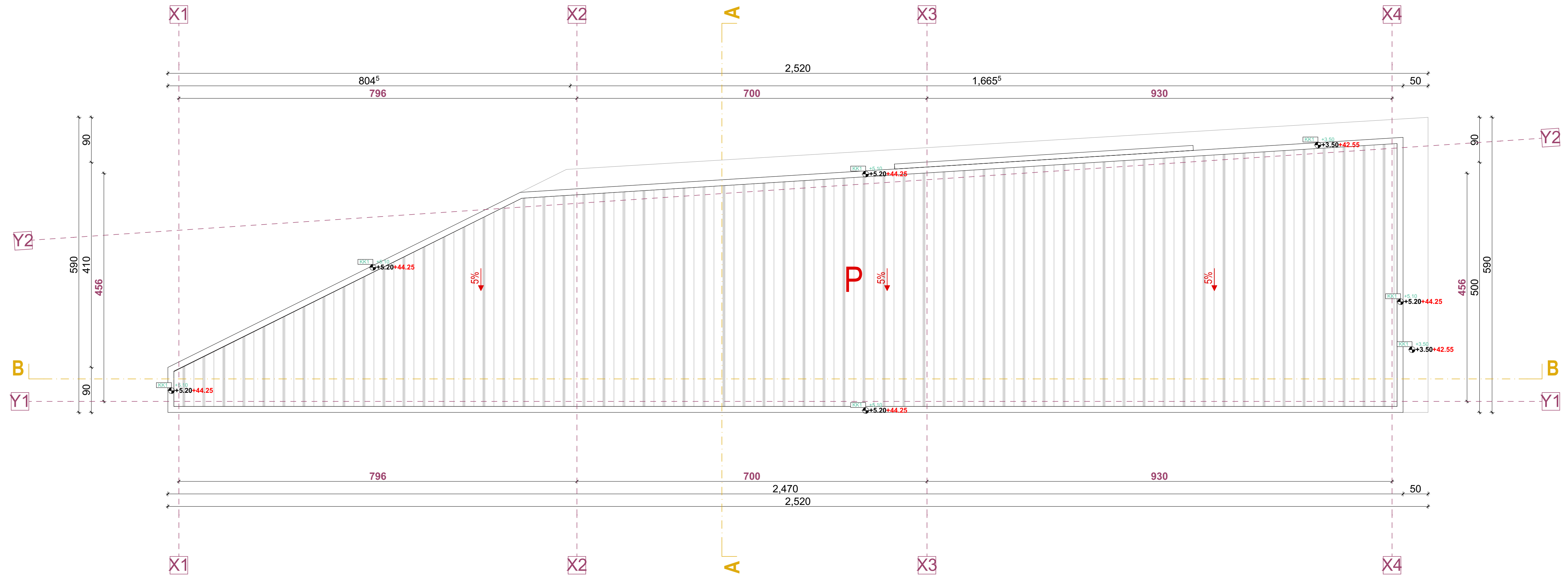

- | | |
|---------------------------------|------------------------|
| HIDROIZOLACIJA | GIPS KARTONSKA PLOČA |
| ZVUČNA IZOLACIJA | GIPS VLAGOOTPORN PLOČA |
| PARNA BRANA | PRIRODNO TLO |
| PVC FOLIJA | NABIJENI ŠLJUNAK |
| ESTRIH | HUMUS |
| TERMOIZOLACIJA - MINERALNA VUNA | NABIJENA ZEMLJA |
| GLAVNI ULAZ | POPLOČANJE |
| BRUTO POVRŠINA | ZELENA POVRŠINA |
| | TRAVNA REŠETKA |
| | GRAĐEVINSKA LINIJA |
| | REGULACIONA LINIJA |

Oznaka prostorije i relativna kota betonske ploče: **U1** ±0.00 ±57.80. *Apsolutna kota betonske ploče*

Projektant: NRA Atelier d.o.o. Ilije Plamenca bb, 81000 Podgorica, Crna Gora office@nraatelier.me www.nraatelier.me +382 20 672 212	Investitor: Boljević Dragan Farmaci bb, Podgorica
Autor: Radović Nikola, spec.sci.arh.	Ocjekat: Privremeni objekat namijenjen za trgovinu i usluge
Glavni inženjer: Radović Nikola, spec.sci.arh.	Lokacija: Lokacija br 79 (Zona III) u Programu privremenih objekata na teritoriji Glavnog grada Podgorica od 2025-2030. godine na dijelu katastarske parcele broj 1378/1, KO Donja Gorica, Opština Podgorica
Odgovorni inženjer: Radović Nikola, spec.sci.arh.	Vrsta tehničke dokumentacije: IDEJNO RJEŠENJE
Saradnici: Đurišić Danilo, arh.teh. Filipović Ivana, spec.sci.arh. Simović Nina, spec.sci.arh. Balandžić Jovan, spec.sci.arh.	Dio tehničke dokumentacije: ARHITEKTONSKI PROJEKAT SA UREĐENJEM TERENA
Datum izrade i M.P.: Februar 2026.	Datum revizije i M.P.: M.P.
	Razmjera: 1:50 Br. priloga: 05 Br. strane:

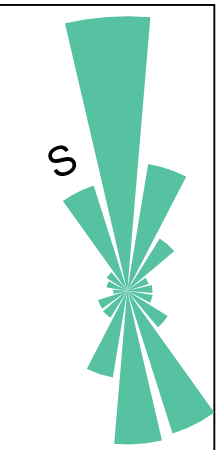

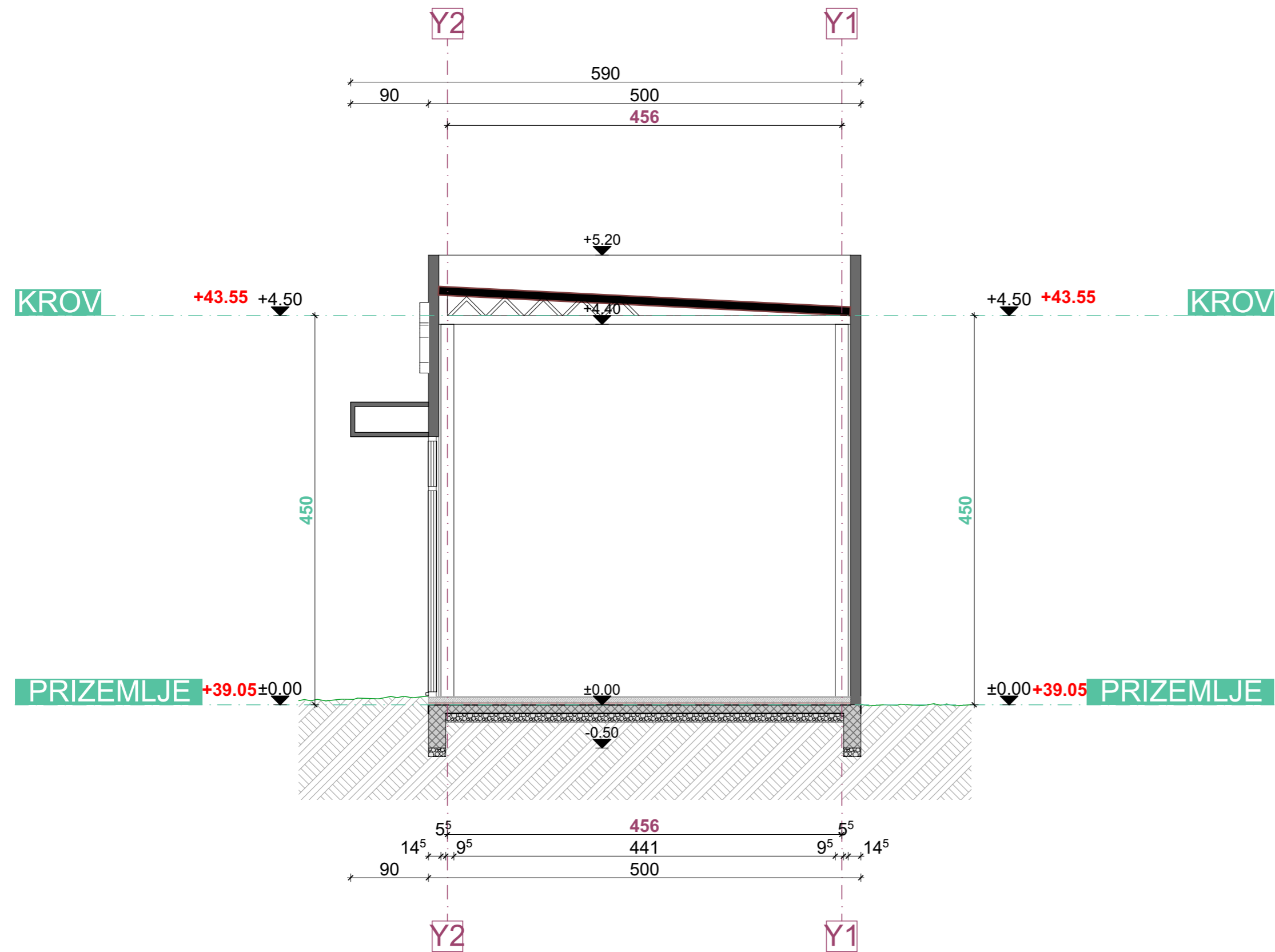

- HIDROIZOLACIJA
- ZVUČNA IZOLACIJA
- PARNA BRANA
- PVC FOLIJA
- ESTRIH
- TERMOIZOLACIJA - MINERALNA VUNA
- GLAVNI ULAZ
- BRUTO POVRŠINA
- GIPS KARTONSKA PLOČA
- GIPS VLAGOOTPORNA PLOČA
- PRIRODNO TLO
- NABIJENI ŠLJUNAK
- HUMUS
- NABIJENA ZEMLJA
- POPLOČANJE
- ZELENA POVRŠINA
- TRAVNA REŠETKA
- GRAĐEVINSKA LINIJA
- REGULACIONA LINIJA

Oznaka prostorije i relativna kota betonske ploče: **01** ±0.00±57.80 Apsolutna kota betonske ploče

<p>Projektant:</p> <p>NRA Atelier d.o.o. Ilije Plamenca bb, 81000 Podgorica, Crna Gora office@nraatelier.me www.nraatelier.me +382 20 672 212</p>	<p>Investitor:</p> <p style="text-align: center;">Boljević Dragan Farmaci bb, Podgorica</p>								
<p>Autor:</p> <p>Radović Nikola, spec.sci.arh.</p>	<p>Objekat:</p> <p style="text-align: center;">Privremeni objekat namijenjen za trgovinu i usluge</p>								
<p>Glavni inženjer:</p> <p>Radović Nikola, spec.sci.arh. <i>Koolovic</i></p>	<p>Lokacija: Lokacija br 79 (Zona III) u Programu privremenih objekata na teritoriji Glavnog grada Podgorica od 2025-2030. godine na dijelu katastarske parcele broj 1378/1, KO Donja Gorica, Opština Podgorica</p>								
<p>Odgovorni inženjer:</p> <p>Radović Nikola, spec.sci.arh. <i>Koolovic</i></p>	<p>Vrsta tehničke dokumentacije:</p> <p style="text-align: center;">IDEJNO RJEŠENJE</p>								
<p>Saradnici:</p> <table style="width: 100%; font-size: small;"> <tr> <td>Đurišić Danilo, arh.teh.</td> <td>Jovana Jušković, spec.sci.arh.</td> </tr> <tr> <td>Filipović Ivana spec.sci.arh.</td> <td>Tijana Jolović, arh.teh.</td> </tr> <tr> <td>Simović Nina, spec.sci.arh.</td> <td>Ivana Rabrenović, msc.arh.</td> </tr> <tr> <td>Balandžić Jovan, spec.sci.arh.</td> <td></td> </tr> </table>	Đurišić Danilo, arh.teh.	Jovana Jušković, spec.sci.arh.	Filipović Ivana spec.sci.arh.	Tijana Jolović, arh.teh.	Simović Nina, spec.sci.arh.	Ivana Rabrenović, msc.arh.	Balandžić Jovan, spec.sci.arh.		<p>Dio tehničke dokumentacije:</p> <p style="text-align: center;">ARHITEKTONSKI PROJEKAT SA UREĐENJEM TERENA</p>
Đurišić Danilo, arh.teh.	Jovana Jušković, spec.sci.arh.								
Filipović Ivana spec.sci.arh.	Tijana Jolović, arh.teh.								
Simović Nina, spec.sci.arh.	Ivana Rabrenović, msc.arh.								
Balandžić Jovan, spec.sci.arh.									
<p>Datum izrade i M.P.:</p> <p style="text-align: center;">Februar 2026.</p>	<p>Datum revizije i M.P.:</p> <p style="text-align: center;">M.P.</p>								
	<table style="width: 100%; font-size: x-small;"> <tr> <td style="width: 50%;">Razmjera:</td> <td style="text-align: center;">1:50</td> </tr> <tr> <td>Br. priloga:</td> <td style="text-align: center;">06</td> </tr> <tr> <td>Br. strane:</td> <td></td> </tr> </table>	Razmjera:	1:50	Br. priloga:	06	Br. strane:			
Razmjera:	1:50								
Br. priloga:	06								
Br. strane:									

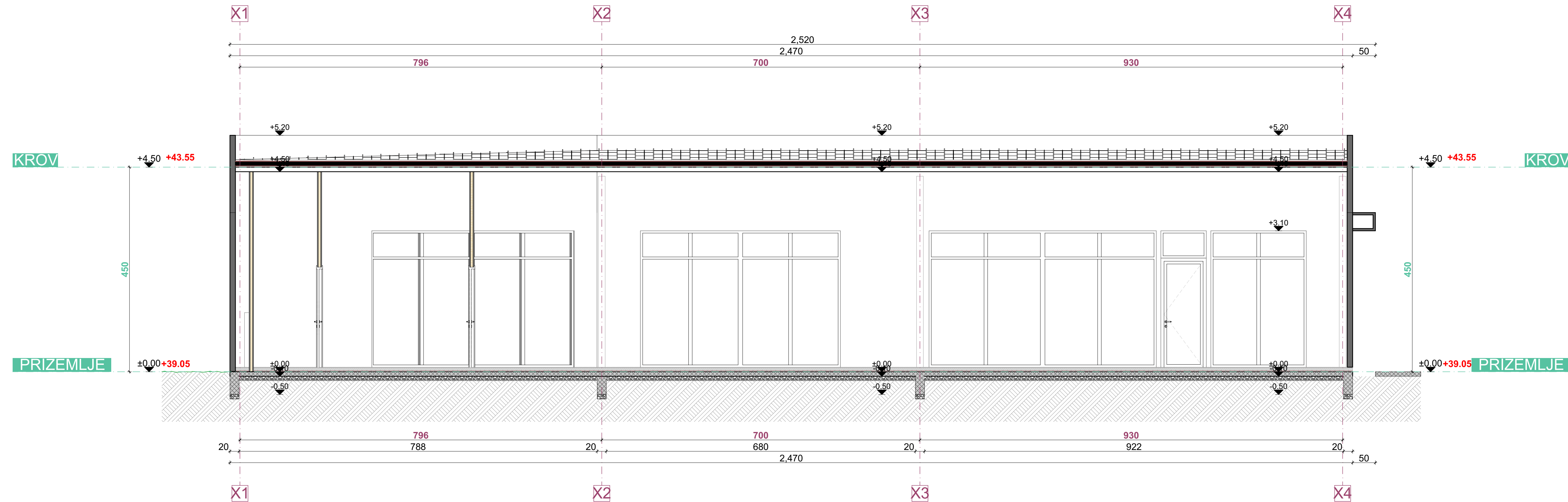



- | | |
|---------------------------------|------------------------|
| HIDROIZOLACIJA | GIPS KARTONSKA PLOČA |
| ZVUČNA IZOLACIJA | GIPS VLAGOOTPORN PLOČA |
| PARNA BRANA | PRIRODNO TLO |
| PVC FOLIJA | NABIJENI ŠLJUNAK |
| ESTRIH | HUMUS |
| TERMOIZOLACIJA - MINERALNA VUNA | NABIJENA ZEMLJA |
| U1 GLAVNI ULAZ | POPLOČANJE |
| BRUTO POVRŠINA | ZELENA POVRŠINA |
| | TRAVNA REŠETKA |
| | GRAĐEVINSKA LINIJA |
| | REGULACIONA LINIJA |

Oznaka prostorije i relativna kota betonske ploče: U1 ±0.00 ±57.80. Absolutna kota betonske ploče

Projektant: NRA Atelier d.o.o. Ilije Plamenca bb, 81000 Podgorica, Crna Gora office@nraatelier.me www.nraatelier.me +382 20 672 212	Investitor: Boljević Dragan Farmaci bb, Podgorica
Autor: Radović Nikola, spec.sci.arh.	Ocjekat: Privremeni objekat namijenjen za trgovinu i usluge
Glavni inženjer: Radović Nikola, spec.sci.arh.	Lokacija: Lokacija br 79 (Zona III) u Programu privremenih objekata na teritoriji Glavnog grada Podgorica od 2025-2030. godine na dijelu katastarske parcele broj 1378/1, KO Donja Gorica, Opština Podgorica
Odgovorni inženjer: Radović Nikola, spec.sci.arh.	Vrsta tehničke dokumentacije: IDEJNO RJEŠENJE
Saradnici: Đurišić Danilo, arh.teh. Filipović Ivana, spec.sci.arh. Simović Nina, spec.sci.arh. Balandžić Jovan, spec.sci.arh.	Dio tehničke dokumentacije: ARHITEKTONSKI PROJEKAT SA UREĐENJEM TERENA
Datum izrade i M.P.: Februar 2026.	Datum revizije i M.P.: M.P.
	Razmjera: 1:50 Br. priloga: 07 Br. strane:



- SENDVIČ PANEL
- STAKLO
- BRAVARIJA

 <p>NRA ATELIER NRA Atelier d.o.o. Ilije Plamenca bb, 81000 Podgorica, Crna Gora office@nraatelier.me www.nraatelier.me +382 20 672 212</p>		Investitor: <p>Boljević Dragan Farmaci bb, Podgorica</p>	
Autor: Radović Nikola, spec.sci.arh.		Objekat: Privremeni objekat namijenjen za trgovinu i usluge	
Glavni inženjer: Radović Nikola, spec.sci.arh.		Lokacija: Lokacija br 79 (Zona III) u Programu privremenih objekata na teritoriji Glavnog grada Podgorica od 2025-2030. godine na dijelu katastarske parcele broj 1378/1, KO Donja Gorica, Opština Podgorica	
Odgovorni inženjer: Radović Nikola, spec.sci.arh.		Vrsta tehničke dokumentacije: IDEJNO RJEŠENJE	
Saradnici: Đurišić Danilo, arh.teh. Filipović Ivana, spec.sci.arh. Simović Nina, spec.sci.arh. Balandžić Jovan, spec.sci.arh.		Dio tehničke dokumentacije: ARHITEKTONSKI PROJEKAT SA UREĐENJEM TERENA	
Datum izrade i M.P.: Februar 2026.		Datum revizije i M.P.: M.P.	
		Razmjera: 1:50 Br. priloga: 08 Br. strane:	

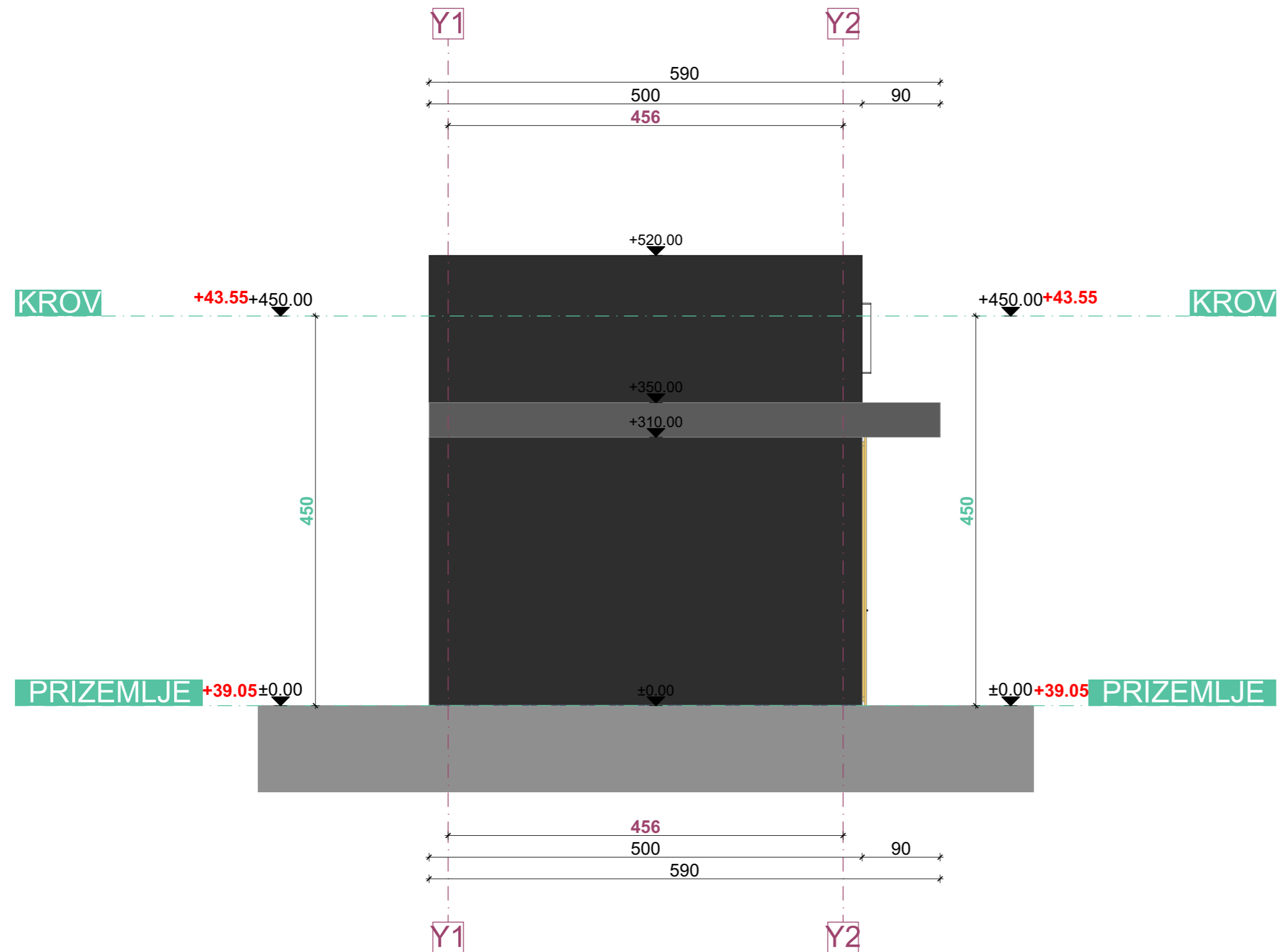

- SENDVIČ PANEL
- STAKLO
- BRAVARIJA

Projektant:  NRA Atelier d.o.o. Ilije Plamenca bb, 81000 Podgorica, Crna Gora office@nraatelier.me www.nraatelier.me +382 20 672 212		Investitor: Boljević Dragan Farmaci bb, Podgorica	
Autor: Radović Nikola, spec.sci.arh.		Objekat: Privremeni objekat namijenjen za trgovinu i usluge	
Glavni inženjer: Radović Nikola, spec.sci.arh. <i>Koolovic</i>		Lokacija: Lokacija br 79 (Zona III) u Programu privremenih objekata na teritoriji Glavnog grada Podgorica od 2025-2030. godine na dijelu katastarske parcele broj 1378/1, KO Donja Gorica, Opština Podgorica	
Odgovorni inženjer: Radović Nikola, spec.sci.arh. <i>Koolovic</i>		Vrsta tehničke dokumentacije: IDEJNO RJEŠENJE	
Saradnici: Đurišić Danilo, arh.teh. Jovana Jušković, spec.sci.arh. Filipović Ivana, spec.sci.arh. Tijana Jolović, arh.teh. Simović Nina, spec.sci.arh. Ivana Rabrenović, msc.arh. Balandžić Jovan, spec.sci.arh.		Dio tehničke dokumentacije: ARHITEKTONSKI PROJEKAT SA UREĐENJEM TERENA	
Datum izrade i M.P.: Februar 2026.		Datum revizije i M.P.: M.P.	
		Razmjera: 1:50	
		Br. priloga: 09	
		Br. strane:	

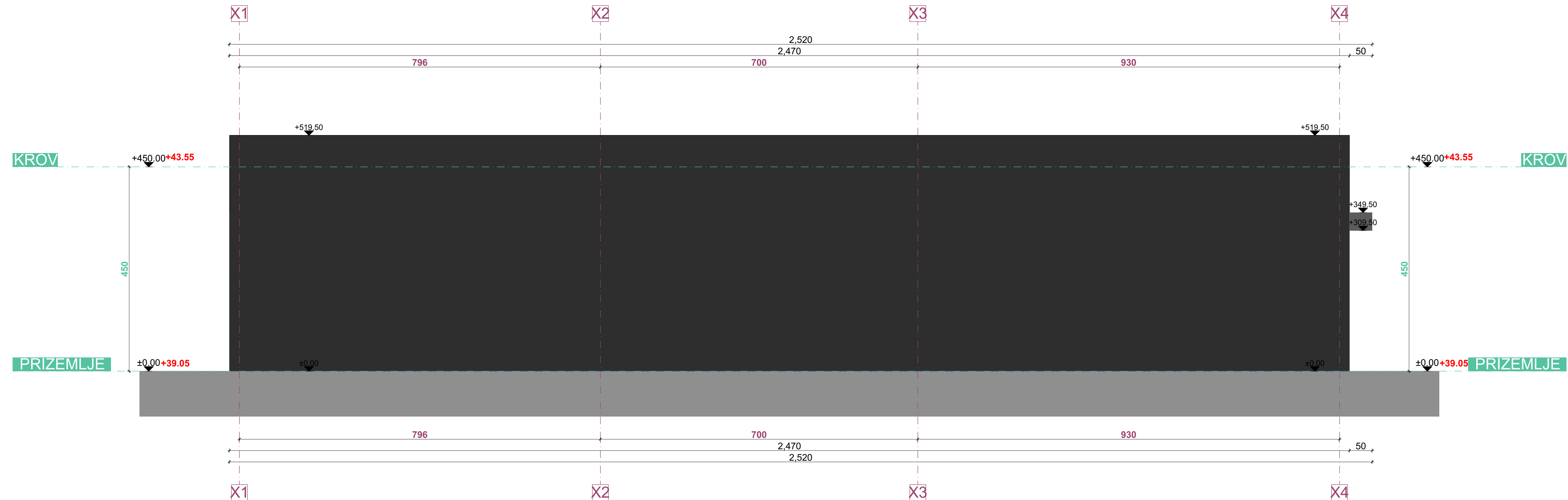

- SENDVIČ PANEL
- STAKLO
- BRAVARIJA

 NRA Atelier d.o.o. Ilije Plamenca bb, 81000 Podgorica, Crna Gora office@nraatelier.me www.nraatelier.me +382 20 672 212		Boljević Dragan Farmaci bb, Podgorica	
Autor: Radović Nikola, spec.sci.arh.		Objekat: Privremeni objekat namijenjen za trgovinu i usluge	
Glavni inženjer: Radović Nikola, spec.sci.arh. <i>Radović</i>		Lokacija: Lokacija br 79 (Zona III) u Programu privremenih objekata na teritoriji Glavnog grada Podgorica od 2025-2030. godine na dijelu katastarske parcele broj 1378/1, KO Donja Gorica, Opština Podgorica	
Odgovorni inženjer: Radović Nikola, spec.sci.arh. <i>Radović</i>		Vrsta tehničke dokumentacije: IDEJNO RJEŠENJE	
Saradnici: Đurišić Danilo, arh.teh. Filipović Ivana spec.sci.arh. Simović Nina, spec.sci.arh. Balandžić Jovan, spec.sci.arh.		Dio tehničke dokumentacije: ARHITEKTONSKI PROJEKAT SA UREĐENJEM TERENA	
		Prilog: Južna fasada	
Datum izrade i M.P.: Februar 2026.		Datum revizije i M.P.: M.P.	
		Razmjera: 1:50	
		Br. priloga: 10	
		Br. strane: 10	

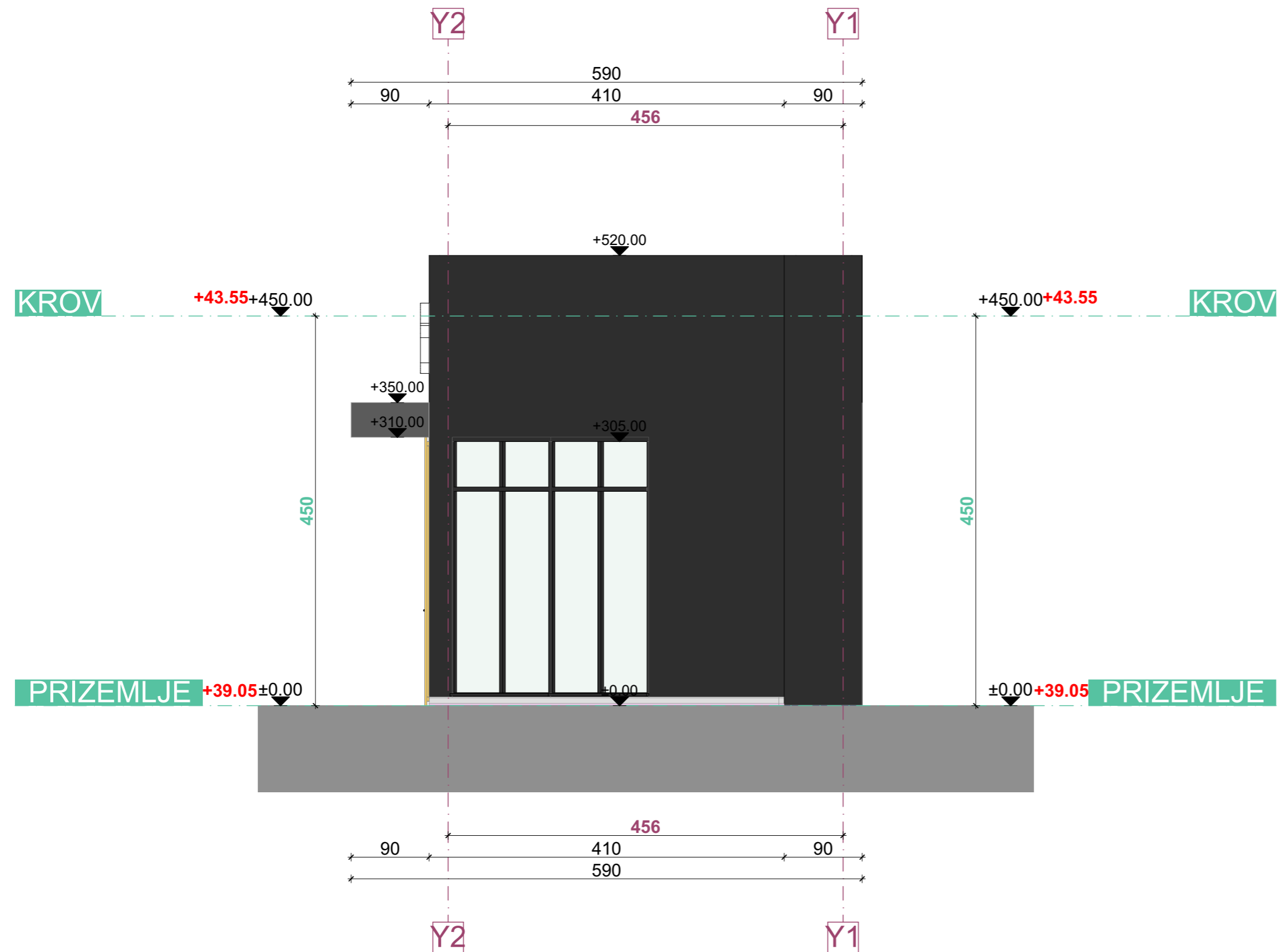

- SENDVIČ PANEL
- STAKLO
- BRAVARIJA

<p>Projektant:</p> <p>NRA Atelier d.o.o. Ilije Plamenca bb, 81000 Podgorica, Crna Gora office@nraatelier.me www.nraatelier.me +382 20 672 212</p>	<p>Investitor:</p> <p style="text-align: center;">Boljević Dragan Farmaci bb, Podgorica</p>								
<p>Autor:</p> <p>Radović Nikola, spec.sci.arh.</p>	<p>Objekat:</p> <p style="text-align: center;">Privremeni objekat namijenjen za trgovinu i usluge</p>								
<p>Glavni inženjer:</p> <p>Radović Nikola, spec.sci.arh. <i>Koolovic</i></p>	<p>Lokacija: Lokacija br 79 (Zona III) u Programu privremenih objekata na teritoriji Glavnog grada Podgorica od 2025-2030. godine na dijelu katastarske parcele broj 1378/1, KO Donja Gorica, Opština Podgorica</p>								
<p>Odgovorni inženjer:</p> <p>Radović Nikola, spec.sci.arh. <i>Koolovic</i></p>	<p>Vrsta tehničke dokumentacije:</p> <p style="text-align: center;">IDEJNO RJEŠENJE</p>								
<p>Saradnici:</p> <table style="width: 100%; border: none;"> <tr> <td style="width: 50%;">Đurišić Danilo, arh.teh.</td> <td style="width: 50%;">Jovana Jušković, spec.sci.arh.</td> </tr> <tr> <td>Filipović Ivana, spec.sci.arh.</td> <td>Tijana Jolović, arh.teh.</td> </tr> <tr> <td>Simović Nina, spec.sci.arh.</td> <td>Ivana Rabrenović, msc.arh.</td> </tr> <tr> <td>Balandžić Jovan, spec.sci.arh.</td> <td></td> </tr> </table>	Đurišić Danilo, arh.teh.	Jovana Jušković, spec.sci.arh.	Filipović Ivana, spec.sci.arh.	Tijana Jolović, arh.teh.	Simović Nina, spec.sci.arh.	Ivana Rabrenović, msc.arh.	Balandžić Jovan, spec.sci.arh.		<p>Dio tehničke dokumentacije:</p> <p style="text-align: center;">ARHITEKTONSKI PROJEKAT SA UREĐENJEM TERENA</p>
Đurišić Danilo, arh.teh.	Jovana Jušković, spec.sci.arh.								
Filipović Ivana, spec.sci.arh.	Tijana Jolović, arh.teh.								
Simović Nina, spec.sci.arh.	Ivana Rabrenović, msc.arh.								
Balandžić Jovan, spec.sci.arh.									
<p>Datum izrade i M.P.:</p> <p style="text-align: center;">Februar 2026. </p>	<p>Datum revizije i M.P.:</p> <p style="text-align: center;">M.P.</p>								
<table style="width: 100%; border: none;"> <tr> <td style="width: 50%; border: none;">Razmjera:</td> <td style="width: 50%; border: none;">1:50</td> </tr> <tr> <td style="border: none;">Br. priloga:</td> <td style="border: none;">11</td> </tr> <tr> <td style="border: none;">Br. strane:</td> <td style="border: none;"></td> </tr> </table>		Razmjera:	1:50	Br. priloga:	11	Br. strane:			
Razmjera:	1:50								
Br. priloga:	11								
Br. strane:									



3D IZGLEDI



Projektant:



NRA Atelier d.o.o. Ilije Plamenca bb, 81000 Podgorica, Crna Gora
office@nraatelier.me www.nraatelier.me +382 20 672 212



Investitor:

Boljević Dragan
Farmaci b.b., Pljevlja

Objekat i lokacija:

Privremeni objekat namijenjen za trgovinu i usluge

Šifra priloga:

Razmjera:

Datum:

Februar 2026.

Prilog:

3D montaža 1

Br. strane:

Br. priloga:

01



Projektant:



NRA Atelier d.o.o. Ilije Plamenca bb, 81000 Podgorica, Crna Gora
 office@nraatelier.me www.nraatelier.me +382 20 672 212



Investitor:

Boljević Dragan
 Farmaci b.b., Pljevlja

Objekat i lokacija:

Privremeni objekat namijenjen za trgovinu i usluge

Šifra priloga:

Razmjera:

Datum:

Februar 2026.

Prilog:

3D montaža 2

Br. strane:

Br. priloga:

02



Projektant:



NRA Atelier d.o.o. Ilije Plamenca bb, 81000 Podgorica, Crna Gora
office@nraatelier.me www.nraatelier.me +382 20 672 212



Investitor:

Boljević Dragan
Farmaci b.b., Pljevlja

Objekat i lokacija:

Privremeni objekat namijenjen za trgovinu i usluge

Šifra priloga:

Razmjera:

Datum:

Februar 2026.

Prilog:

3D montaža 3

Br. strane:

Br. priloga:

03



Projektant:



NRA Atelier d.o.o. Ilije Plamenca bb, 81000 Podgorica, Crna Gora
 office@nraatelier.me www.nraatelier.me +382 20 672 212



Investitor:

Boljević Dragan
 Farmaci b.b., Pljevlja

Objekat i lokacija:

Privremeni objekat namijenjen za trgovinu i usluge

Šifra priloga:

Razmjera:

Datum:

Februar 2026.

Prilog:

3D montaža 4

Br. strane:

Br. priloga:

04