

IDEJNO RJEŠENJE ARHITEKTURE SKLADIŠNI OBJEKAT-HANGAR



OBRAZAC 1

Elektronski potpis projektanta	Elektronski potpis revidenta	Elektronski potpis nadležnog organa za izdavanje građevinske dozvole
--------------------------------	------------------------------	--

INVESTITOR¹

Dejan Mugoša

OBJEKAT²

Skladišni objekat-hangar

LOKACIJA³Katastarske parcele br. 4489/1 KO Donja Gorica,
Opština PodgoricaDIO TEHNIČKE
DOKUMENTACIJE⁴**IDEJNO RJEŠENJE**AUTOR PROJEKTA⁵

mr Tonja Katnić, d.i.a.

PROJEKTANT⁶A-TIM STUDIO d.o.o.
Ulica Ksenije Cicvarić br.39, 81000 PodgoricaODGOVORNO LICE⁷

mr Marko Katnić, d.i.a.

VODEĆI
PROJEKTANT⁸

mr Tonja Katnić, d.i.a., br. Lic. UPI 09-332/25-2737/2

ODGOVORNI
PROJEKTANT⁹SARADNICI NA
PROJEKTU¹⁰¹ Naziv/ime investitora² Naziv objekta koji se gradi³ Mjesto gradnje, planski dokument, urbanistička parcela, katastarska opština, katastarska parcela⁴ Idejno rješenje, idejni projekat, glavni projekat, projekat izvedenog stanja, projekat održavanja⁵ Ime i prezime autora projekta⁶ Naziv privrednog društva, pravnog lica odnosno preduzetnika koji je izradio tehničku dokumentaciju, adresa⁷ Ime i prezime odgovornog lica u privrednom društvu ili pravnom licu ili ime i prezime preduzetnika⁸ Ime i prezime vodećeg projektanta⁹ Ime i prezime odgovornog projektanta¹⁰ Ime i prezime saradnika na izradi dijela tehničke dokumentacije

OBRAZAC 2

Elektronski potpis projektanta	Elektronski potpis revidenta	Elektronski potpis nadležnog organa za izdavanje građevinske dozvole
--------------------------------	------------------------------	--

INVESTITOR¹ Dejan Mugoša

OBJEKAT² Skladišni objekat-hangar

LOKACIJA³ Katastarske parcele br. 4489/1 KO Donja Gorica,
Opština Podgorica

DIO TEHNIČKE DOKUMENTACIJE⁴ **ARHITEKTONSKI PROJEKAT**

AUTOR PROJEKTA⁵ mr Tonja Katnić, d.i.a.
A-TIM STUDIO d.o.o.

PROJEKTANT⁶ Ulica Ksenije Cicvarić br.39, 81000 Podgorica

ODGOVORNO LICE⁷ mr Marko Katnić, d.i.a.

VODEĆI PROJEKTANT⁸ mr Tonja Katnić, d.i.a., br. Lic. UPI 09-332/25-2737/2

ODGOVORNI PROJEKTANT⁹

SARADNICI NA PROJEKTU¹⁰

¹ Naziv/ime investitora

² Naziv objekta koji se gradi

³ Mjesto gradnje, planski dokument, urbanistička parcela, katastarska opština, katastarska parcela

⁴ Idejno rješenje, idejni projekat, glavni projekat, projekat izvedenog stanja, projekat održavanja

⁵ Ime i prezime autora projekta

⁶ Naziv privrednog društva, pravnog lica odnosno preduzetnika koji je izradio tehničku dokumentaciju, adresa

⁷ Ime i prezime odgovornog lica u privrednom društvu ili pravnom licu ili ime i prezime preduzetnika

⁸ Ime i prezime vodećeg projektanta

⁹ Ime i prezime odgovornog projektanta

¹⁰ Ime i prezime saradnika na izradi dijela tehničke dokumentacije



SADRŽAJ DOKUMENTACIJE IDEJNOG RJEŠENJA

Skladišni objekat-hangar

Lokacija se nalazi katastarskoj parceli br. 4489/1 KO Donja Gorica, Opština
Podgorica

PROJEKTNI ZADATAK

1. Uvod;
2. Cilj i svrha izrade tehničke dokumentacije;
3. Predmet tehničke dokumentacije (opšti podaci o objektu, lokacija, namjena, kapacitet, faznost gradnje, zahtijevani materijali i podaci o zahtijevanom nivou instalacija i opreme);
4. Osnove za projektovanje sa podacima o zahtijevanim tehnološkim procesima;
5. Specifični zahtjevi;
6. Potpis i ovjera investitora;

TEKSTUALNA DOKUMENTACIJA

1. Tehnički opis objekta;

GRAFIČKA DOKUMENTACIJA

OSNOVE

Naziv priloga	Šifra priloga	Razmjera priloga
ŠIRA SITUACIJA POSTOJEĆEG STANJA	GP.ARH.S.01	1:200
ŠIRA SITUACIJA PLANIRANOG STANJA		1:200
OSNOVA KROVNE RAVNI	GP.ARH.S.02	1:200
SITUACIJA PLANIRANOG STANJA – OSNOVA PRIZEMLJA	GP.ARH.S.03	1:200
SITUACIJA PLANIRANOG STANJA – OSNOVA KROVNE RAVNI	GP.ARH.S.04	
OSNOVA PRIZEMLJA	GP.ARH.S.05	
OSNOVA KROVNE RAVNI	GP.ARH.S.06	1:50
		1:50

PRESJECI

Naziv priloga	Šifra priloga	Razmjera priloga
PRESJEK A-A'	GP.ARH.P.07	1:50
PRESJEK B-B'	GP.ARH.P.08	1:50

FASADE

Naziv priloga	Šifra priloga	Razmjera priloga
SJEVERNA FASADA	GP.ARH.F.09	1:50
JUŽNA FASADA	GP.ARH.F.10	1:50
ISTOČNA FASADA	GP.ARH.F.11	1:50
ZAPADNA FASADA	GP.ARH.F.12	1:50

3D PRIKAZI OBJEKTA

UGOVOR

za izradu Idejnog rješenja **Skladišnog objekta-hangar** koji se nalazi na katastarskoj parceli br. 4489/1 KO Donja Gorica, Opština Podgorica.

Sklopljen dana 05.02.2026. godine u Podgorici između:

1. „A-TIM STUDIO” d.o.o. Podgorica, Ulica Ksenije Cicvarić, br. 39, 81000 Podgorica, koga zastupa direktor Marko Katnić i

2. Dejan Mugoša

PREDMET UGOVORA

Član 1.

Predmet ugovora je izrada Idejnog rješenja **Skladišnog objekta-hangar** koji se nalazi na katastarskoj parceli br. 4489/1 KO Donja Gorica, Opština Podgorica.

Tehnička dokumentacija će se raditi u skladu sa odredbama Zakona o planiranju prostora i izgradnji objekata (Sl. List CG, br. 64/17, 44/2018, 11/2019-ispr. i 82/2020) i Pravilnikom o načinu izrade, razmjeri i bližoj sadržini tehničke dokumentacije.

Član 2.

Projektant garantuje da će posao iz predmeta ovog ugovora izraditi u svemu prema odredbama Zakona o planiranju prostora i izgradnji objekata, Pravilnika o načinu izrade, razmjeri i bližoj sadržini tehničke dokumentacije, normativima i standardima koji se primjenjuju prilikom izrade tehničke dokumentacije predmetne vrste, kao i sa ponudom Projektanta koja je prethodila ovom Ugovoru.

Član 3.

Projektant se obavezuje da tehničku dokumentaciju uradi kvalitetno i na vrijeme, poštujući savremena dostignuća tehnologije. Takođe se obavezuje da u okviru ugovorene cijene preda Investitoru predmetnu dokumentaciju iz člana 1. ovog Ugovora u 1 (jednom) primjerku u analognoj formi i 3 (tri) primjerka u digitalnoj formi.

CIJENA I NAČIN PLAĆANJA

Član 4.

Cijena i način plaćanja za izradu tehničke dokumentacije je u skladu sa dostavljenom i prihvaćenom ponudom.

ROK IZRADE

Član 5.

Rok za izradu Idejnog rješenja arhitekture je 35 dana od dana potpisivanja Ugovora za izradu tehničke dokumentacije.

Član 6.

U slučaju da Projektant neopravdano kasni sa predajom ugovorene dokumentacije više od 7 (sedam) dana, Investitor stiče pravo da uz prethodno obavještanje Projektanta jednostavno raskine Ugovor i angažuje drugog Projektanta.

OSTALE ODREDBE

Član 7.

Investitor i Projektant su saglasni da će se na sve što nije predviđeno odredbama ovog Ugovora primjenjivati odredbe Zakona o obligacionim odnosima.

Član 8.

U slučaju spora po odredbama ovog ugovora nadležan je Privredni sud u Podgorici.

Ovaj Ugovor je sačinjen u 4 (četiri) istovjetna primjerka od kojih svaka ugovorna strana zadržava po 2 (dva) primjerka.

PROJEKTANT

A-TIM Studio d.o.o.
PODGORICA
Marko Katnić



INVESTITOR

Dejan Mugoša

A handwritten signature in blue ink, appearing to read "Dejan Mugoša", is written over a horizontal line.

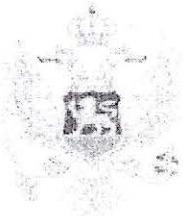

IZVOD IZ CENTRALNOG REGISTRA PRIVREDNIH SUBJEKATA PORESKE UPRAVE

Registarski broj 5 - 0750403 / 005

Datum registracije: 18.01.2016.

PIB: 03075109

Datum promjene podataka: 14.12.2023.

DRUŠTVO ZA PROIZVODNJU, PROMET I USLUGE, EXPORT-IMPORT "A-TIM STUDIO" D.O.O. - PODGORICA

Broj važeće registracije: /005

Skraćeni naziv: A-TIM STUDIO
Telefon: +38269078851
eMail: atimstudio.info@gmail.com
Web adresa:
Datum zaključivanja ugovora: 15.01.2016.
Datum donošenja Statuta: 15.01.2016. Datum promjene Statuta: 16.05.2022.
Adresa glavnog mjesta poslovanja: KSENIJE CICVARIĆ 39 PODGORICA
Adresa za prijem službene pošte: KSENIJE CICVARIĆ 39 PODGORICA
Adresa sjedišta: KSENIJE CICVARIĆ 39 PODGORICA
Pretežna djelatnost: 7112 Inženjerske djelatnosti i tehničko savjetovanje
Obavljanje spoljno-trgovinskog poslovanja: DA
Oblik svojine: Privatna
Porijeklo kapitala: Domaći
Upisani kapital: 2,00Euro (Novčani 2,00Euro, nenovčani 0,00Euro)

OSNIVAČI:

ŽELJKO RATIĆ 2406958383928 CRNA GORA

Uloga: Osnivač

Udio: 50% Adresa: 27.MARTA BR.G7/8 PODGORICA CRNA GORA

MARKO KATNIĆ 0104988254991 CRNA GORA

Uloga: Osnivač

Udio: 50%

Adresa: ŠAVNIČKA BR.1/5 PODGORICA CRNA GORA

LICA U DRUŠTVU:

TONJA KATNIĆ 1709987215146 CRNA GORA

Adresa: VAKA DJUROVIĆA 82/2 PODGORICA CRNA GORA

Uloga: Ovlašćeni zastupnik

Ovlašćenja u prometu: Neograničeno ()

Ovlašćen da djeluje: POJEDINAČNO ()

MARKO KATNIĆ 0104988254991 CRNA GORA

Adresa: ŠAVNIČKA BR.1/5 PODGORICA CRNA GORA

Uloga: Izvršni direktor

Ovlašćenja u prometu: Neograničeno ()

Ovlašćen da djeluje: POJEDINAČNO ()

Izdato: 13.02.2024 godine u 12:17h



Podgorica

Načelnica

Sanja Bojanić

Sanja Bojanić



Broj: UPI 09-332/25-2734/2
Podgorica, 29.09.2025. godine

Ministarstvo prostornog planiranja, urbanizma i državne imovine, postupajući po zahtjevu privrednog društva DOO „A-TIM STUDIO“ Podgorica, broj UPI 09-332/25-2734/1 od 10.07.2025. godine, za izdavanje licence za izradu tehničke dokumentacije i izvođenje radova, na osnovu člana 107 Zakona o izgradnji objekata ("Službeni list CG", broj 19/25), člana 15 Uredbe o organizaciji i načinu rada državne uprave ("Službeni list CG", broj 98/23, 102/23, 71/24 i 72/24), člana 7 Pravilnika o bližem načinu i postupku izdavanja i mirovanja licenci za obavljanje djelatnosti u oblasti izgradnje objekata i načinu vođenja registra licenci ("Službeni list CG", broj 42/25), i čl. 18 i 46 stav 1 Zakona o upravnom postupku ("Službeni list CG", br. 56/14, 20/15, 40/1 i 37/17), po ovlaštenju ministra broj: 15-100/25-6175/2 od 02.08.2025. godine, donosi

RJEŠENJE

Privrednom društvu DOO „A-TIM STUDIO“ Podgorica, izdaje se

LICENCA

za izradu tehničke dokumentacije i izvođenje radova

na period od **pet godina**.

Obrazloženje

Aktom broj UPI 09-332/25-2734/1 od 10.07.2025. godine, ovom ministarstvu, obratilo se privredno društvo DOO „A-TIM STUDIO“ Podgorica, pretežna djelatnost - 7112 – Inženjerske djelatnosti i tehničko savjetovanje, zahtjevom za izdavanje licence za izradu tehničke dokumentacije i izvođenje radova. Uz zahtjev, privredno društvo je priložilo sledeće dokaze:

- 1) rješenje broj 09-332/25-2736/2 od 19.09.2025. godine, kojim je **Mr Katnić Marku, diplomiranom inženjeru arhitekture**, izdata licenca za izradu tehničke dokumentacije i izvođenje radova u svojstvu odgovornog projektanta i odgovornog inženjera građenja, donijeto od strane Ministarstva prostornog planiranja, urbanizma i državne imovine;
- 2) ugovor o radu sa Katnić Markom, broj U02/01-2016 od 18.01.2016. godine, na neodređeno vrijeme;
- 3) rješenje broj 09-332/25-2737/2 od 26.09.2025. godine, kojim je **Mr Katnić Tonji, Spec.Sci. arhitekture**, izdata licenca za izradu tehničke dokumentacije i izvođenje radova u svojstvu odgovornog projektanta i odgovornog inženjera građenja, donijeto od strane Ministarstva prostornog planiranja, urbanizma i državne imovine;
- 4) ugovor o radu sa Katnić Tonjom, broj U03/01-2021 od 08.03.2021. godine, na neodređeno vrijeme;

5) izvod iz Centralnog registra privrednih subjekata, registarski broj 5 – 0750403/005.

Ministarstvo prostornog planiranja, urbanizma i državne imovine, razmotrilo je podnijeti zahtjev sa priloženom dokumentacijom i odlučilo kao u dispozitivu rješenja, a ovo iz sledećih razloga:

Naime, članom 156 stav 1 Zakona o izgradnji objekata propisano je da je privredno društvo, pravno lice odnosno preduzetnik, kao i fizičko lice koje je, do stupanja na snagu zakona steklo licencu u oblasti izgradnje objekata, dužno je da u roku od šest mjeseci od dana stupanja na snagu ovog zakona pribavi licencu u skladu sa pomenutim zakonom.

Odredbom člana 76 stav 1 Zakona o izgradnji objekata propisano je da djelatnost izrade tehničke dokumentacije može da obavlja projektant koji ima najmanje jednog zaposlenog licenciranog arhitektu odnosno licenciranog inženjera po vrsti projekta iz člana 9 stav 2 ovog zakona koji izrađuje.

Nadalje, članom 84 stav 1 istog zakona propisano je da djelatnost građenja objekta obavlja izvođač radova koji ima najmanje jednog zaposlenog licenciranog arhitektu odnosno licenciranog inženjera građenja po vrsti radova.

Članom 107 stav 6 prethodno navedenog zakona propisuje se da se licenca za privredno društvo, pravno lice odnosno preduzetnika izdaje se na period od pet godina.

Shodno članu 7 Pravilnika o bližem načinu i postupku izdavanja i mirovanja licenci za obavljanje djelatnosti u oblasti izgradnje objekata i načinu vođenja registra licenci ("Službeni list CG", broj 42/25), propisano je da se uz zahtjev za izradu tehničke dokumentacije i izvođenje radova za projektanta i izvođača radova podnosi: 1) Izvod iz Centralnog registra privrednih subjekata; 2) dokaz da ima najmanje jednog zaposlenog licenciranog arhitektu, odnosno inženjera; 3) licencu za licenciranog arhitektu, odnosno inženjera.

Postupajući po predmetnom zahtjevu, ministarstvo je, na osnovu raspoloživih dokaza, utvrdilo da su ispunjeni uslovi propisani zakonom i pravilnikom, i odlučilo kao u dispozitivu rješenja.

UPUTSTVO O PRAVNOJ ZAŠTITI: Protiv ovog rješenja može se pokrenuti upravni spor tužbom kod Upravnog suda, u roku od 20 dana od dana prijema istog.

OVLAŠĆENO SLUŽBENO LICE

Petar Vučinić





lovćen

Broj Polise / Računa: ODG007394
 O.J. obračunā: 3104
 Podružnica: 31_Zastupnik PG2

Veza sa Polisom: _____
 Zamjena polise: ODG006049



POLISA OSIGURANJA / RAČUN

BROJ POLISE / RAČUNA: ODG007394

UGOVARAČ: A-TIM STUDIO D.O.O, Ul.Ksenije Cicvarić 39, PODGORICA, JMBCG/PIB: 03075109

OSIGURANIK: A-TIM STUDIO D.O.O, Ul.Ksenije Cicvarić 39, PODGORICA, JMBCG/PIB: 03075109

TRAJANJE OSIGURANJA: Polisa važi od **29.11.2025. u 00:00** do **28.11.2026. u 23:59**

NAČIN OSIGURANJA: Osigurava se na sume osiguranja koje je odredio ugovarač osiguranja

USLOVI OSIGURANJA: Ovo osiguranje je zaključeno shodno ZOO i sledećim uslovima: Opšti uslovi za osiguranje projektantske odgovornosti (US-odp/99-06-cg); Klausula o isključenju pokrića u vezi sa infektivnom bolešću (Covid-19) (KL-covid/20-12-cg)

Osigurava se:	Suma osiguranja €	Premija €
Šifra: 13110ODP		
1.Opasnost: Projektantska odgovornost		
1.1. (P.O.- Odgovornost za fizička oštećenja i uništenja po uslovima US-odp (član 1. stav 1.) i odgovornost iz tehničkog nadzora "konsaltinga" po uslovima US-odp (član 1. stav 3)): Osiguranjem su pokriveni odštetni zahtjevi (zahtjevi za naknadu štete) ispostavljeni osiguraniku za štete nastale usled greške u tehničko računskim i statičkim osnovama ,te izračunavanjima ,kalkulacijama,konstrukciji i tehničkoj izradi projektne dokumentacije ,ukoliko greška ,za vrijeme pokrića osiguranja , ima za posledicu oštećenje ili uništenje osiguranog objekta,(takozvana fizička oštećenja) koji se izvodi odnosno izgradjuje /montira po projektu kojeg je izradio osiguranik.Po ovim uslovima se pod objektima smatraju kako gradjevinski objekti tako i mašinska ,električna i druga (ostala) oprema.Predviđena vrijednost svih projektnih radova u narednoj osiguravajućoj godini :80,000.00€ Uključeno je osiguravajuće pokriće koje se odnosi na greške koje proizilaze iz tehničkog nadzora ,revidovanja projekata i konsaltinga.Isključeno je pokriće za greške ,odnosno troškove ,koje nemaju za posledicu fizičko oštećenje ,već potrebu za izradom ,nabavkom ili ugrdnjom novog elementa ili dijela.Uključeno pokriće tokom garancije na period od 1 godine.Učešće u šteti 10% a minimalno 600€.Godišnji agregat :200,000.00€ Iz osiguravajućeg pokrića su isključene štete koje nastaju tokom izvođenja radova(odgovornost izvodjača radova)Sastavni dio polise Klausula o isključenju pokrića u vezi sa infektivnom bolešću (Covid-19)(KL-covid/20-12-cg).	200.000,00€	260,00€
A Uključena odgovornost za fizička oštećenja i uništenje (Vrijednost godišnje realizacije svih projekata do 108.000EUR) (0.325%)		
B Doplatak za uvećanu sumu osiguranja (150%)		390,00€
C Osiguranik kod svake štete učestvuje sa 10% od priznate štete a min 600 EUR (0%)		
D Godišnji agregat jednostruki (20%)		-130,00€
E Popust za period garancije od jedne godine (5%)		-26,00€



lovćen

Broj Polise / Računa: ODG007394
 O.J. obračuna: 3104
 Podružnica: 31_Zastupnik PG2

Veza sa Polisom: _____
 Zamjena polise: ODG006049



POLISA OSIGURANJA / RAČUN

BROJ POLISE / RAČUNA: ODG007394

UGOVARAČ: A-TIM STUDIO D.O.O, Ul.Ksenije Cicvarić 39, PODGORICA, JMBG/PIB: 03075109

OSIGURANIK: A-TIM STUDIO D.O.O, Ul.Ksenije Cicvarić 39, PODGORICA, JMBG/PIB: 03075109

TRAJANJE OSIGURANJA: Polisa važi od **29.11.2025. u 00:00** do **28.11.2026. u 23:59**

NAČIN OSIGURANJA: Osigurava se na sume osiguranja koje je odredio ugovarač osiguranja

USLOVI OSIGURANJA: Ovo osiguranje je zaključeno shodno ZOO i sledećim uslovima: Opšti uslovi za osiguranje projektantske odgovornosti (US-odp/99-06-cg); Klausula o isključenju pokriva u vezi sa infektivnom bolešću (Covid-19) (KL-covid/20-12-cg)

Osigurava se:	Suma osiguranja €	Premija €
---------------	-------------------	-----------

Napomena: Sastavni dio polise Klausula o isključenju pokriva u vezi sa infektivnom bolešću (Covid-19)(KL-covid/20-12-cg)
 Tel.067/142-899

BRUTO PREMIJA:	494,00€
POREZ NA PREMIJU:	44,46€
UKUPAN IZNOS ZA NAPLATU:	538,46€

petstottridesetosam i 46/100 eura

Polisa se smatra računom. PDV nije zaračunat na osnovu člana 27. Zakona o PDV-u. Ugovorena dinamika plaćanja premije osiguranja:

1.	29.11.2025	538,46€
----	------------	---------

Način plaćanja prve uplate: **Po pratećoj fakturi**

Molimo vas da naznačene iznose u ugovorenim rokovima uplatite na naš žiro račun: 510-8173-62 CKB; 530-1357-16 NLB; 535-4815-87 PB; 565-203-60 LB sa pozivom na broj: R/ODG007394. Smatra se da je premija plaćena onog dana kada pristigne uplata na račun osiguravača.

Pravo na naknadu štete po ovoj polisi počinje od dana i časa koji je na polisi označen kao početak osiguranja ukoliko je do tada plaćena premija, a inače po isteku 24 časa dana kada je premija plaćena (čl. 1010 st. 1 Zakona o obl. odnosima (SLRGG br. 022/17)).
 Ukoliko se premija ne plaća u dogovorenim rokovima primjenjuje se Zakon o obligacionim odnosima.
 Ako nije obračunata premija za proširenje osiguravajućeg pokrivača ili za povećanu opasnost, osiguranik ima osiguravajuće pokrivenje samo za dio odštete odnosno naknade iz osiguranja, u srazmjeri između premije koja je obračunata i premije koja je trebala biti obračunata.
 Potpisivanjem odnosno sklapanjem ugovora o osiguranju i prijemom obavještenja o obradi podataka o ličnosti od strane ugovarača osiguranja, osiguravač može da koristi i obrađuje lične podatke iz ugovora o osiguranju i da navedene podatke prenosi na druga pravna lica u zemlji i inostranstvu, a čije učesće je neophodno za ispunjavanje obaveza iz ugovora o osiguranju. Pritom ugovarač osiguranja daje izričitu saglasnost za posebne kategorije ličnih podataka, a u slučaju da je obrada takvih podataka potrebna za ispunjenje obaveza iz ugovora o osiguranju. Sa sadržinom ove odredbe, upoznata su i saglasna i sva lica sa čijim ličnim podacima je ugovarač osiguranja upoznao osiguravača prilikom zaključivanja ugovora, a što ugovarač osiguranja potvrđuje potpisom ugovora o osiguranju. Način na koji osiguravač obrađuje podatke o ličnosti nalazi se u obavještenju o obradi podataka (<https://www.lo.co.me/ostalo/zastita-podataka>).

50272 - VUKOTIĆ ZORICA

Osiguravač



U Podgorici, 20.11.2025

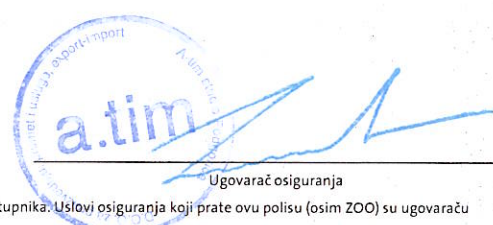

Ugovarač osiguranja

Osiguravač zadržava pravo da u roku od 30 dana od dana izdavanja polise i spravi računске ili neke druge greške učinjene od strane zastupnika. Uslovi osiguranja koji prate ovu polisu (osim ZOO) su ugovaraču uručeni i čine sastavni dio ove polise, što potvrđuje svojim potpisom ugovarač osiguranja.

OS - 01 / I

Lovćen Osiguranje AD ul. Slobode 13A 81000 Podgorica; PIB:02018560; PDV: 20/31-00113-8; Tel: 020 404 404 www.lo.co.me email: info@lo.co.me

Štampano: 21.11.2025 09:22

POTVRDA O ČLANSTVU

KATNIĆ TONJA

IME I PREZIME

Zadar

MJESTO ROĐENJA

ARHITEKTA

STRUČNA KVALIFIKACIJA



ČLAN KOMORE OD
03.11.2015.

ČLANSTVO VAŽI DO
31.12.2026.

Podgorica, 23.01.2026.



PREDSJEDNIK KOMORE
mr Novica Mitrović

Novica Mitrović



CRNA GORA
GLAVNI GRAD PODGORICA
SEKRETARIJAT ZA KOMUNALNE POSLOVE

Rimski trg 50, 81000 Podgorica, Crna Gora
tel: +382 20 235-184, 235-186
email: sekretarijat.kps@podgorica.me
www.podgorica.me

Broj: UPI 04-335/25-6142
Podgorica, 30.12.2025.godine

Sekretarijat za komunalne poslove, na osnovu člana 116 i 74 Zakona o planiranju prostora i izgradnji objekata ("Službeni list CG", br. 64/17, 44/18, 63/18, 11/19, 82/20, 86/22, 04/23, 19/25 i 91/25), a u vezi sa članom 146 stav 5 Zakona o izgradnji objekata ("Službeni list CG", br. 19/25 i 92/25), Programa privremenih objekata na teritoriji Glavnog grada Podgorica od 2025 - 2030 godine ("Službeni list - opštinski propisi", br. 39/20, br. 38/22, 57/25), Pravilnika o bližim uslovima za postavljanje odnosno građenje privremenih objekata, uređaja i opreme ("Službeni list CG", br. 43/18, 76/18, 76/19, 09/24, 28/24) i podnijetog zahtjeva **MUGOŠA DEJAN, JMBG/PIB 0912979212991, ulica Pavla Mijovića br. 32**, izdaje:

URBANISTIČKO-TEHNIČKE USLOVE **za izradu tehničke dokumentacije**

za postavljanje **privremenog objekta namijenjenog za eksploataciju prirodnih sirovina, skladištenje i proizvodnju - montažna hala i hangar**, na lokaciji označenoj brojem **89 (Zona V)** u Programu privremenih objekata na teritoriji Glavnog grada Podgorica od 2025-2030 godine, na dijelu katastarske parcele broj **4489/1, K.O. Donja Gorica**.

PODNOŠILAC ZAHTEVA:

MUGOŠA DEJAN

POSTOJEĆE STANJE:

Prema Listu nepokretnosti - prepis broj 2062, K.O. Donja Gorica, površina katastarske parcele broj 4489/1 iznosi 3003,63 m², ista je u svojini – Mugoša Jovan Dragan.

PLANIRANO STANJE:

Namjena parcele – odnosno lokacije:

Na dijelu katastarske parcele broj 4489/1, K.O. Donja Gorica (ulica Berska – Zona V), predviđena je izgradnja privremenog objekta namijenjenog za eksploataciju prirodnih sirovina, skladištenje i proizvodnju - montažna hala i hangar, **maksimalne površine 1000,00 m²**.

Montažna hala odnosno hangar je montažno-demontažni ili nepokretni privremeni objekat namijenjen za razne vrste skladištenja, privrednih i proizvodnih aktivnosti, servisa i usluga.

Hangari, stovarišta i sl. su montažni objekti privremenog karaktera i kao takvi moraju biti jednostavne konstrukcije u cilju brze montaže i demontaže. Veličina parcele na koju se postavlja objekat mora omogućavati njegovo funkcionisanje, što znači da zauzetost parcele mora biti tolika da omogućava nesmetanu komunikaciju, korišćenje i ozelenjavanje okoline objekta. Takođe, lokacija na kojoj se gradi/postavlja ovaj tip objekta mora biti povoljne konfiguracije terena sa maksimalnim nagibom do 10%. Ukoliko se više privremenih objekata ovog tipa postavlja na jednoj kat. parceli, neophodno je da se za svaki objekat pojedinačno ispoštuju uslovi lokacije (zauzetost, građevinske linije, maksimalna BRGP itd.). U tom smislu neophodno je na dijelu kat. parcele definsiati lokaciju za postavljanje/gradnju objekta.

Način pričvršćivanja za tlo:

- montažno-demontažni privremeni objekat;
- nepokretni privremeni objekat.
- pristupi instalacijama (elektro, PTT, vodovod i kanalizacija) moraju biti nesmetani.

Dimenzije:

- maksimalna bruto površina montažne hale odnosno hangara iznosi 1000,00 m²;
- maksimalni indeks zauzetosti lokacije montažne hale odnosno hangar je 0.50;
- ukoliko se zadati indeks zauzetosti ne poklapa sa maksimalno zadatom bruto građevinskom površinom, poštovati maksimalno zadatu bruto građevinsku površinu;
- koju je moguće ostvariti uz poštovanje zadatih parametara regulacije, potrebnog broja parking mjesta i minimalnog procenta zelenih površina;
- dozvoljena spratnost objekta je prizemlje (moguće organizovanje galerije na površini ne većoj od 30% površine prizemlja koja ulazi u maksimalnu BGP);
- svijetla visina prizemlja, odnosno privremenog objekta iznosi maksimum 6 m, izuzetno maksimalna svijetla visina može biti 9 m za carinska skladišta;
- građevinska linija za objekte svijetle visine do 6 m mora biti minimalno udaljena 2,5 m od susjednih katastarskih parcela ili lokacija za gradnju/postavljanje objekta, odnosno 5 m za objekte čija svijetla visina prelazi 6 m. U zoni VI dozvoljeno je umanjiti propisano odstojanje od susedne parcele uz saglasnost vlasnika susjednih parcela ili lokacija za gradnju/postavljanje objekta;
- građevinska linija u odnosu na regulacionu liniju (liniju ka saobraćajnici) poštovati iz planskog dokumenta, a ukoliko nije na snazi ili je nepostojeća planska dokumentacija, istu planirati na rastojanju od minimum 5 m.

Materijali:

- montažna hala odnosno hangar je od čelične konstrukcije sa odgovarajućom ispunom od sendvič panela;
- montažna hala odnosno hangar kao nepokretni privremeni objekat može imati armirano-betonske elemente;
- montažna hala odnosno hangar koji se postavlja na prostoru zaštićenog područja izrađuje se od drveta.

Način postavljanja:

- Montažna hala ili hangar koji je planiran na području gdje nije izgrađena javna kanalizaciona mreža tretman/prečišćavanje otpadnih voda obavljace se ugradnjom uređaja za biološko prečišćavanje otpadnih voda. Efikasnost prečišćavanja otpadnih voda, na nivou parametra kvaliteta ispuštene vode (Efluenta) iz uređaja za biološko prečišćavanje otpadnih voda mora biti u skladu sa kvalitetom koji propisuje Pravilnik o kvalitetu i sanitarno-tehničkim uslovima za ispuštanje otpadnih voda, načinu i postupku ispitivanja kvaliteta otpadnih voda i sadržaju izvještaja o utvrđenom kvalitetu otpadnih voda („Sl.list CG“, br. 56/19).
- Otpadne vode objekata u kojima će se obavljati privredne djelatnosti opterećene uljima i deterdžentima prije ispuštanja u javnu kanalizacionu mrežu ili bio-prečišćivač, moraju se tretirati kroz separator masti, ulja i deterdženata, uz obavezu za sakupljanje odvoz i tretman sakupljenih ulja i masnoća iz separatora.
- Sakupljene otpadne vode iz bio-prečišćivača će se prazniti/crpjeti od strane ovlašćene i tehnički opremljene firme koja je specijalizovana za te poslove sa kojom će korisnik/vlasnik mobilnog sanitarnog bloka zaključiti ugovor o vršenju usluga crpljenja, odvoza i tretmana sakupljenih istaloženih otpadnih voda.
- Obavezno je sprovođenje postupka procjene uticaja na životnu sredinu shodno Zakonu o procjeni uticaja na životnu sredinu („Sl.list CG“, 75/18).

Parkiranje:

- za objekte koji se grade, odnosno postavljaju, obavezno je planiranje privremenog parkirališta; obezbijediti 1PM na 100 m² BGP objekta (minimum 5 parking mjesta)

Uređenje parcele:

- prilikom postavljanja, odnosno izgradnje objekta neophodno je da se na lokaciji predvidi min. 20% uređene zelene površine.

USLOVI I MJERE ZAŠTITE PRIRODE I ŽIVOTNE SREDINE

Izrada Programa privremenih objekata na teritoriji Glavnog grada Podgorice za period 2025. - 2030. godine i odabir lokacija za pozicioniranje privremenih objekata usmjeren je na zaštitu prirode i životne sredine, poštujući smjernice i ograničenja propisana prostorno-planskom dokumentacijom i smjernicama iz oblasti zaštite životne sredine.

Zakonski i drugi uslovi, zabrane i ograničenja koji su vezani za zaštićena područja i sam karakter susjednog prostora koji je u zahvatu Programa, definišu karakter i način primjene bioloških, tehničkih i tehnoloških mjera zaštite prirode.

Sistem zaštite na području Glavnog grada Podgorica treba da bude cjelovit, odnosno da objedini mjere očuvanja predjela (ekološkog i oblikovanog), održavanja autohtonog prirodnog i stvorenog ambijenta, zaštitu od elementarnih nepogoda, kao i predulove za uspješno organizovanje zaštite korisnika. Navedene mjere ne treba da se ograniče na uspostavljanje zabrana, već da budu takve prirode da korisnici neposredno učestvuju u njihovom sprovođenju.

Koncept zaštite prirode zasnovan je na primjeni modela održivog razvoja, koji je usklađen sa lokalnim uslovima i zasnovan na novim karakteristikama prostora. Razvoj mora biti kompatibilan sa ekološkim karakteristikama prostora i mora ih uvažavati, u cilju očuvanja kvaliteta prirode i životne sredine.

Pri realizaciji svih sadržaja treba težiti postizanju balansa između očuvanja postojećih vrijednosti i razvoja u značajnoj mjeri neiskorišćenih potencijala.

Mjere zaštite odnose se na očuvanje prirodnih ekosistema i definisane su na osnovu analize stanja prirodne sredine i prihvatnog kapaciteta razmatranog područja. Zaštita će se sprovoditi primjenom mjera zaštite životne sredine, pravilima izgradnje i uređenja koja su data ovim Programom i u skladu sa zakonima i propisima iz ove oblasti.

Očuvanje kvaliteta vazduha na ovom području ostvariti izborom adekvatnog energetskog goriva. Zaštitu voda od zagađivanja ostvariti organizacijom kontrole kvaliteta vode i prečišćavanjem otpadnih voda na mjestu nastajanja, primjenom tehničko-tehnoloških mjera.

Očuvanje i zaštita šumskog zemljišta sprovodiće se kroz prioritetnu aktivnost na sprovođenju rekultivacije degradiranog zemljišta u zonama izvršene sječe i uz puteve; kontrolisanom sječom autohtonih šumskih sastojina; određivanjem granica područja privremenih objekata, kako bi se spriječila nekontrolisana gradnja.

Mjere upravljanja otpadom sprovoditi od mjesta nastajanja selektivnim odlaganjem, prikupljanjem i evakuacijom u skladu sa propisima. Građevinski otpad takođe sakupljati i evakuisati odvojeno, izdvajajući naročito opasni građevinski otpad.

Zaštitu od buke u životnoj sredini zasnivati na poštovanju graničnih vrijednosti nivoa buke u skladu sa Pravilnikom o graničnim vrijednostima nivoa buke u životnoj sredini ("Sl. list CG", br. 75/06). Mjerama za sprječavanje i zaštitu od elementarnih nepogoda (zemljotresa, atmosferskih nepogoda – olujni vjetrovi, odronjavanja i klizanja zemljišta, suše, požara i eksplozija, saobraćajnih i drugih nezgoda) obuhvatiti preventivne mjere kojima se sprječavaju nepogode ili ublažava njihovo dejstvo, mjere koje se podrazumijevaju u slučaju neposredne opasnosti od elementarne nepogode, mjere zaštite kada nastupe nepogode, kao i mjere ublažavanja i otklanjanja neposrednih posljedica nastalih dejstvom nepogoda.

Mjere zaštite od požara i eksplozija sprovoditi poštovanjem propisanih udaljenja između objekata različitih namjena (dalekovod, bazna stanica); izgradnjom saobraćajnica propisane širine tako da omogućе prolaz vatrogasnim vozilima do objekta, manevrisanje vatrogasnih vozila, kao i nesmetani saobraćajni tok; uključivanjem šumskih površina sa područja ovog Programa u izradu planova zaštite od požara.

Zaštitu od zemljotresa sprovoditi primjenom građevinskih i tehničkih mjera u skladu sa uslovima aseizmičke gradnje: primjenjivati adekvatne mjere za obezbjeđenje stabilnosti terena (padine) i susjednih objekata; pri izradi tehničke dokumentacije obavezna je izrada geomehaničkog elaborata u skladu sa propisima.

U okviru raspoloživih mehanizama za zaštitu životne sredine koji se koriste prilikom sprovođenja programa, odnosno izgradnje objekata, kao obavezne, treba da se sprovede mjere iz važećih zakonskih propisa, prvenstveno:

- Zakon o zaštiti prirode („Sl. list CG”, br. 54/16, 084/24); – Zakon o životnoj sredini („Sl. list CG”, br. 52/16, 073/19, 084/24);
- Zakon o procjeni uticaja na životnu sredinu („Sl. list CG”, br. 75/18, 084/24);
- Zakon o vodama („Sl. list RCG”, br. 27/07 i “Sl. list CG”, br. 073/10, 32/11, 047/11, 48/15, 52/16, 055/16, 002/17, 080/17, 84/18 i 084/24);
- Zakon o zaštiti vazduha („Sl. list CG” br. 25/10, 040/11, 43/15, 073/19, 084/24); – Zakon o upravljanju otpadom („Sl. list CG”, br. 034/24, 092/24);
- Zakon o zaštiti od buke u životnoj sredini („Sl. list CG”, br. 28/11, 1/14); – Program o usklađivanju pojedinih privrednih grana sa Zakonom o integrisanom sprečavanju i kontroli zagađivanja životne sredine („Sl. list CG”, br. 019/12, 003/14, 010/16);
- Zakon o komunalnim djelatnostima („Sl. list CG”, br. 55/16, 074/16, 002/18, 66/19, 140/22, 084/24); – Zakon o zaštiti i spašavanju („Sl. list CG”, br. 013/07, 005/08, 086/09, 32/11, 54/16, 146/21 i 003/23); – Zakon o zaštiti i zdravlju na radu („Sl. list CG”, br. 34/14, 44/18 i 084/24);
- Zakon o prevozu opasnih materija („Sl. list CG”, br. 33/14, 13/18 i 084/24).

Prilikom izrade tehničke dokumentacije poštovati Uredbu o projektima za koje se vrši procjena uticaja zahvata na životnu sredinu („Sl. list RCG”, br. 20/07, „Sl. list CG”, br. 47/13, 53/14 i 37/18).

Podaci o postojećim zaštićenim područjima sa prostornim rasporedom, uključujući područja planirana za zaštitu ili su u postupku stavljanja pod zaštitu, kao i podaci o (budućim) područjima ekološke mreže i sa njima povezanim značajnim tipovima staništa u okviru granica zahvata ovog Programa, gravitiraju Nacionalni park „Skadarsko jezero”; rezervati prirode: Manastirska tapija, Pančeva oka, Crni žar i pećina Magara; Spomenik prirode „kanjon Cijevna” i Park prirode „Komovi”, Spomenik prirode „Park šuma Gorica” i Park prirode „Dolina rijeke Zete”, kao i potencijalno zaštićena područja – područje Sitnica-Mareza-Velje brdo i sliv Morače sa pritokama - Ribnica, Zeta (od Krivog mosta do granica planskog područja Podgorice).

Podaci o ustanovljenim režimima, zonama i mjerama zaštite i korišćenja prirodnih resursa i dobara u okviru granica zahvata Programa – za zonu zahvata predmetnog Plana važe režimi zaštite koji se odnose na sljedeće kategorije zaštićenih područja: Spomenik prirode, Park prirode i Nacionalni park koji gravitiraju predmetnom Planu.

Uslovi, zabrane i ograničenja pod kojima se radnje, aktivnosti i djelatnost mogu realizovati u okviru granica u dijelu zahvata Programa:

– Opšti uslovi, zabrane i ograničenja koji su utvrđeni u odgovarajućim: (i) propisima: Zakon o životnoj sredini, Zakon o vodama, Zakon o zaštiti vazduha, Zakon o upravljanju otpadom, Zakon o procjeni uticaja na životnu sredinu i dr, (ii) prostorno-planskim dokumentima višeg reda – Prostornim planom Crne Gore (2008), (iii) sektorskim politikama, strategijama, programima i planovima u kojima su utvrđeni uslovi, zabrane i ograničenja vezani za zonu zahvata predmetnih planova (Nacionalnom strategijom održivog razvoja (2016), Nacionalnom strategijom biodiverziteta sa Akcionim planom za period 2016-2020, ako i lokalnim – opštinskim strateškim i planskim dokumentima.

– Opšti uslovi, zabrane i ograničenja koji su utvrđeni u Zakonu o zaštiti prirode u pogledu: planiranja održivog korišćenja prostora i prirodnih resursa; zaštite biološke, geološke i predione raznovrsnosti; mjere zaštite i očuvanje prirode; izbjegavanje oštećenja prirode; zaštite i očuvanja zaštićenih divljih vrsta biljaka, životinja i gljiva.

– Posebni uslovi, zabrane i ograničenja zaštite prirode koji su vezani za planiranje – izbor lokacija i definisanje vrsta i kapaciteta privremenih građevinskih objekata u zoni zahvata predmetnog Programa, a odnose se na: (i) izbor mikrolokacija novih privremenih objekata van zone zaštićenih područja; (ii) nedozvoljenu gradnju objekata koji zbog svojih karakteristika (način izgradnje, vrsta, veličina/kapacitet, tehnologija i sl.) mogu da oštete ili imaju uticaj na prirodne vrijednosti zaštićenih područja.

USLOVI I MJERE ZAŠTITE NEPOKRETNIH KULTURNIH DOBARA I NJIHOVE ZAŠTIĆENE OKOLINE

U postupku sprovođenja Programa privremenih objekata na teritoriji Glavnog grada Podgorica potrebno je obezbijediti zaštitu kulturnih dobara i njihove okoline, na način kojim se poštuje njihov integritet i status i dosljedno sprovode mjere zaštite.

Programom nijesu predviđene intervencije na kulturnim dobrim, kao ni intervencije kojima se direktno utiče na stanje kulturnih dobara.

Pri realizaciji privremenih objekata u okviru zaštićene okoline kulturnih dobara potrebno je obezbijediti očuvanje njihovog integriteta, kulturno-istorijskih i ambijentalnih vrijednosti, sprječavanjem aktivnosti kojima se može uticati na izgled, svojstvo, osobenost, značenje ili značaj kulturnog dobra.

Ukoliko se prilikom iskopa terena za potrebe postavljanja i izgradnje privremenih objekata, naiđe na arheološke ili druge nalaze, koji mogu biti kulturno dobro, obavezno je prekinuti radove, obavijestiti organ uprave nadležan za zaštitu kulturnih dobara, kako bi se izvršila neophodna istraživanja i druge radnje i aktivnosti u skladu sa članom 87 i 88 Zakona o zaštiti kulturnih dobara („Sl. list CG“, br. 49/10, 40/11, 44/17, 18/19 i 84/24).

Postupak realizacije Programa sprovoditi tako da se ne zadire u zonu kulturnih dobara i njihove zaštićene okoline u skladu sa Zakonom o zaštiti kulturnih dobara („Sl. list CG“, br. 49/10, 40/11, 44/17, 18/19 i 84/24).

U postupku definisanja urbanističko-tehničkih uslova za privremene objekte u kontaktu sa kulturnim dobrom potrebno je pribaviti uslove Uprave za zaštitu kulturnih dobara.

U predloženoj zaštićenoj okolini kulturnih dobara onemogućiti gradnju kojom se narušava prostorni i vizuelni integritet cjeline. U predloženoj zaštićenoj okolini ne graditi objekte većih visina ili visoke gustine izgrađenosti, kao ni infrastrukturne objekte većih dimenzija.

USLOVI ZA LICA SMANJENE POKRETLJIVOSTI I LICA SA INVALIDITETOM

Tehničkom dokumentacijom obezbijediti prilaz i upotrebu objekata/objekata licima smanjene pokretljivosti u skladu sa članom 30 Zakona o izgradnji objekata i Pravilnikom o bližim uslovima i načinu prilagođavanja objekata za pristup i kretanje lica smanjene pokretljivosti i lica sa invaliditetom („Službeni list CG“, br. 41/25).

INFRASTRUKTURNI USLOVI

Uslovi priključenja na tehničku infrastrukturu

- Tehnička infrastruktura podrazumijeva kompletnu opremljenost u skladu sa najvišim standardima i važećom regulativom;
- Prilikom izrade tehničke dokumentacije pribaviti tehničke uslove za relevantnu infrastrukturu od nadležnog organa.

Uslovi za priključenje privremenih objekata na infrastrukturu i posebni tehnički uslovi

Vodovodne i kanalizacione, elektro i tk instalacije u privremenom objektu i izvan njega projektovati u skladu sa važećim propisima i standardima. Priključenje na postojeće infrastrukturne sisteme projektovati prema uslovima dobijenim od nadležnih javnih preduzeća.

Saobraćajni uslovi

Lokacija na koju se postavlja privremeni objekat/objekti mora imati obezbijeđen pristup sa javne površine, osim lokacija sa pokretnim i plutajućim privremenim objektima ili otvorenoj površini u funkciji privremenog objekta.

Izuzetno, lokacije koje nemaju mogućnost obezbijeđenja kolskog pristupa, može se obezbijediti samo pješački pristup sa javne površine uz obezbijeđenje prava službenosti prolaza.

Uslovi za odvoženje čvrstog otpada

Na lokacijama obezbijediti uslove za upravljanje komunalnim otpadom u skladu sa Planom upravljanja otpadom i lokalnim normativnim aktima, a upravljanje ambalažnim, opasnim i ostalim vrstama otpada konkretnog tehnološkog postupka u skladu sa važećom zakonskom regulativom. Mjesta za odlaganje otpada predvidjeti na lokaciji za postavljanje privremenog objekta. Mjesta u objektu ili niše za otpad kao i njihov broj predvidjeti u skladu sa važećim propisima i standardima, odnosno u saradnji sa nadležnim komunalnim preduzećem.

Posebni uslovi

U slučaju da se u okviru navedene lokacije nalazi određeni zaštitni pojas (putni i/ili željeznička infrastruktura, objekti energetike, vodoizvorišta, objekti odbrane, objekti sanitarne zaštite i sl.) neophodno je postupiti u skladu sa važećim propisima i standardima.

POTREBA IZRADE URBANISTIČKOG RJEŠENJA

Tehnička dokumentacija:

- Revidovan glavni projekat;
- Saglasnost Agencije za zaštitu životne sredine;
- Saglasnost organa za puteve, koja se odnosi na saobraćajno tehničke uslove vezano za priključak, odnosno prilaz privremenom objektu;
- Odobrenje Službe za podršku poljoprivredi Glavnog grada za prenamjenu poljoprivrednog zemljišta u nepoljoprivredne svrhe.

POTREBA PRIBAVLJANJA SAGLASNOSTI GLAVNOG GRADSKOG ARHITEKTE

Shodno članu 117 Zakona o planiranju prostora i izgradnji objekata, potrebna je saglasnost Glavnog gradskog arhitekta za predmetni privremeni objekat.

NAPOMENA:

Shodno članu 117 Zakona o planiranju prostora i izgradnji objekata, korisnik je dužan da 15 dana prije postavljanja privremenog objekta, dostavi prijavu postavljanja privremenog objekta Upravi za inspekcijske poslove Glavnog grada sa ovim urbanističko-tehničkim uslovima, Tehničkom dokumentacijom, saglasnošću Glavnog gradskog arhitekta i dokazom o pravu svojine, odnosno drugom pravu na zemljištu koje je u privatnom vlasništvu – saglasnost vlasnika.

Urbanističko – tehnički uslovi su informacija programa privremenih objekata za teritoriju opštine Podgorica za period 2025 – 2030 godine i na osnovu njih se ne stiče nikakvo pravo, već predstavljaju sastavni dio dokumentacije.

VREMENSKI PERIOD NA KOJI SE IZDAJU PREDMETNI UTU

Ovi uslovi važe za period od 24. 12. 2025. godine do 17. 11. 2030. godine.

DOSTAVLJENO:

- MUGOŠA DEJAN, ulica Pavla Mljovića br. 32;
- Uprava za inspekcijske poslove Glavnog grada;
- a/a.

OBRAĐIVAČI URBANISTIČKO-TEHNIČKIH USLOVA:

Samostalni savjetnik III
Dušan Vuković, spec.sci.arh.

Potpis obrađivača:

Šefica odjeljenja za upravno – pravne poslove
Marina Bulatović, dipl. ecc.

OVLAŠĆENO SLUŽBENO LICE

Andrija Babović, dipl. ecc. master
SEKRETAR

Potpis ovlaštenog službenog lica:

**PRILOZI**

- Skica – položaj privremenog objekta namijenjenog za eksploataciju prirodnih sirovina, skladištenje i proizvodnju - montažna hala i hangar na terenu;
- List nepokretnosti;
- Grafički prilog iz Programa privremenih objekata;
- Tabelarni prikaz.



CRNA GORA
GLAVNI GRAD PODGORICA
SEKRETARIJAT ZA KOMUNALNE POSLOVE

Rimski trg 50, 81000 Podgorica, Crna Gora
tel: +382 20 235-184, 235-186
email: sekretarijat.kps@podgorica.me
www.podgorica.me

Broj: UPI 04 - 335 / 25 - 6142

30 decembar 2025

Podnosilac zahtjeva: MUGOŠA DEJAN

Hala - hangar

P = 1000,00 m²

Adresa: ulica Berska

Katastarska opština: Donja Gorica

Broj katastarske parcele: 4489/1

Zona V

Lokacija broj 89

Situacija
Lokacija za halu - hangar

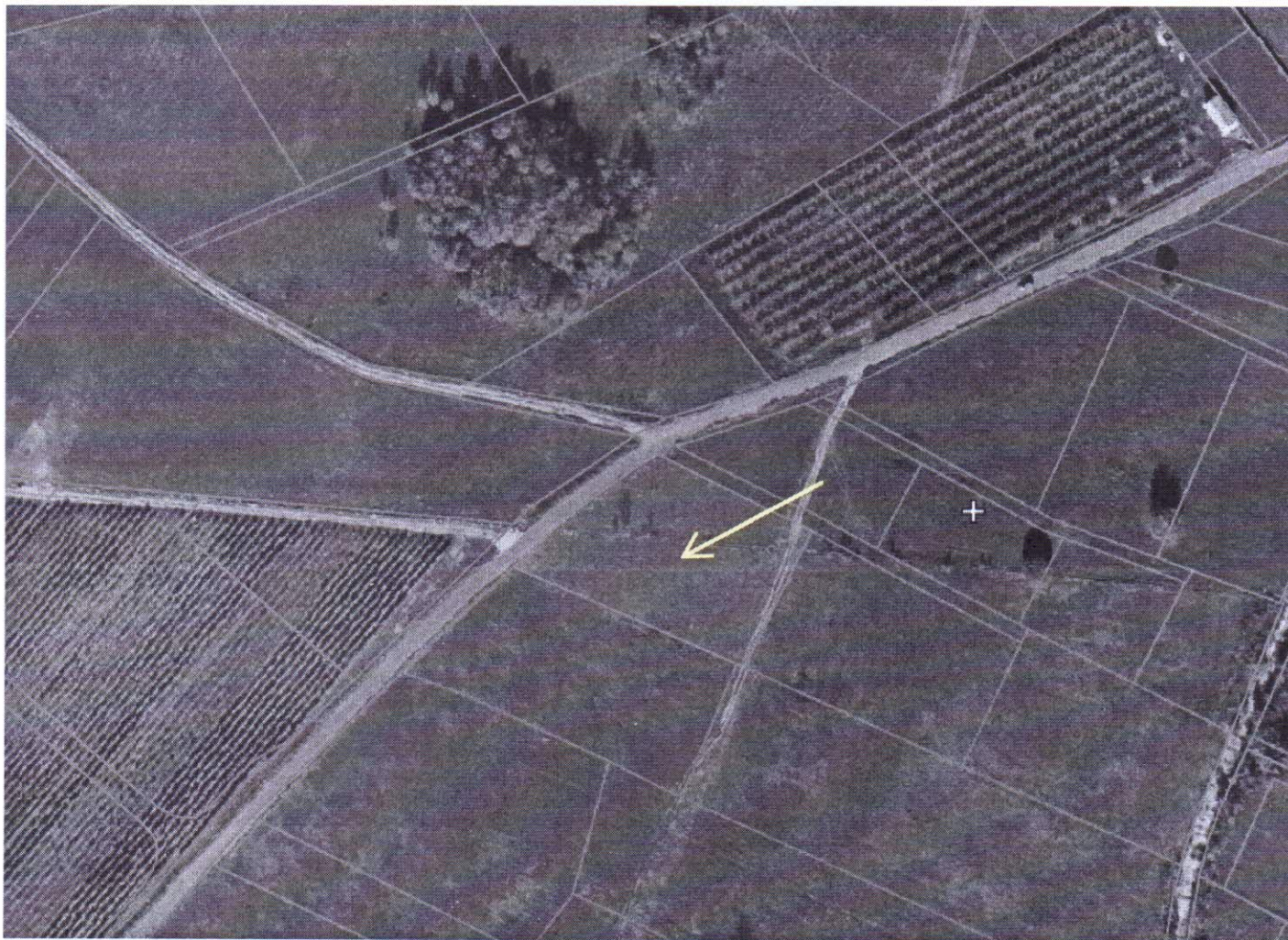

Tehnička obrada

Dušan Vuković, spec.sci.arh.

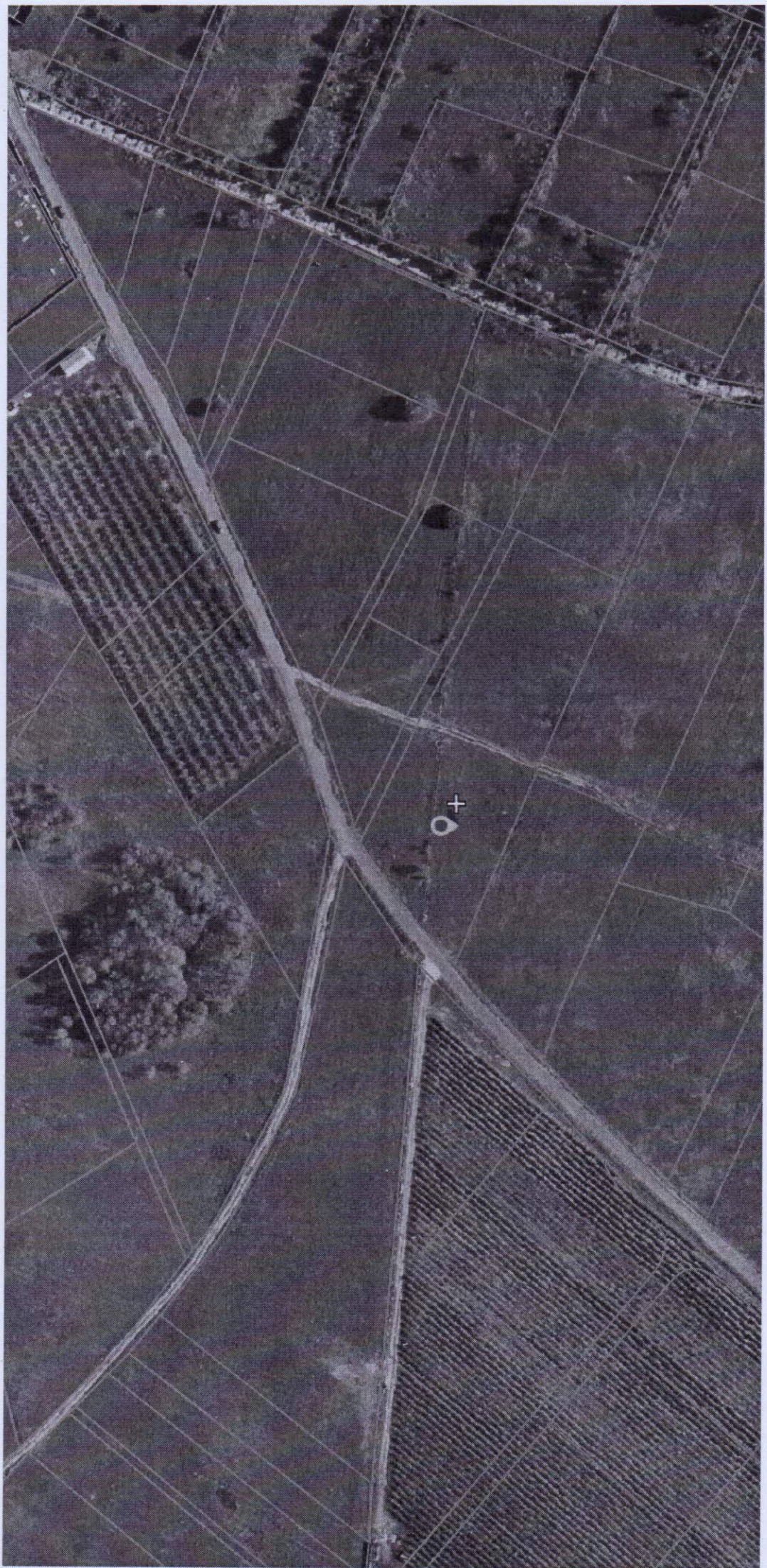

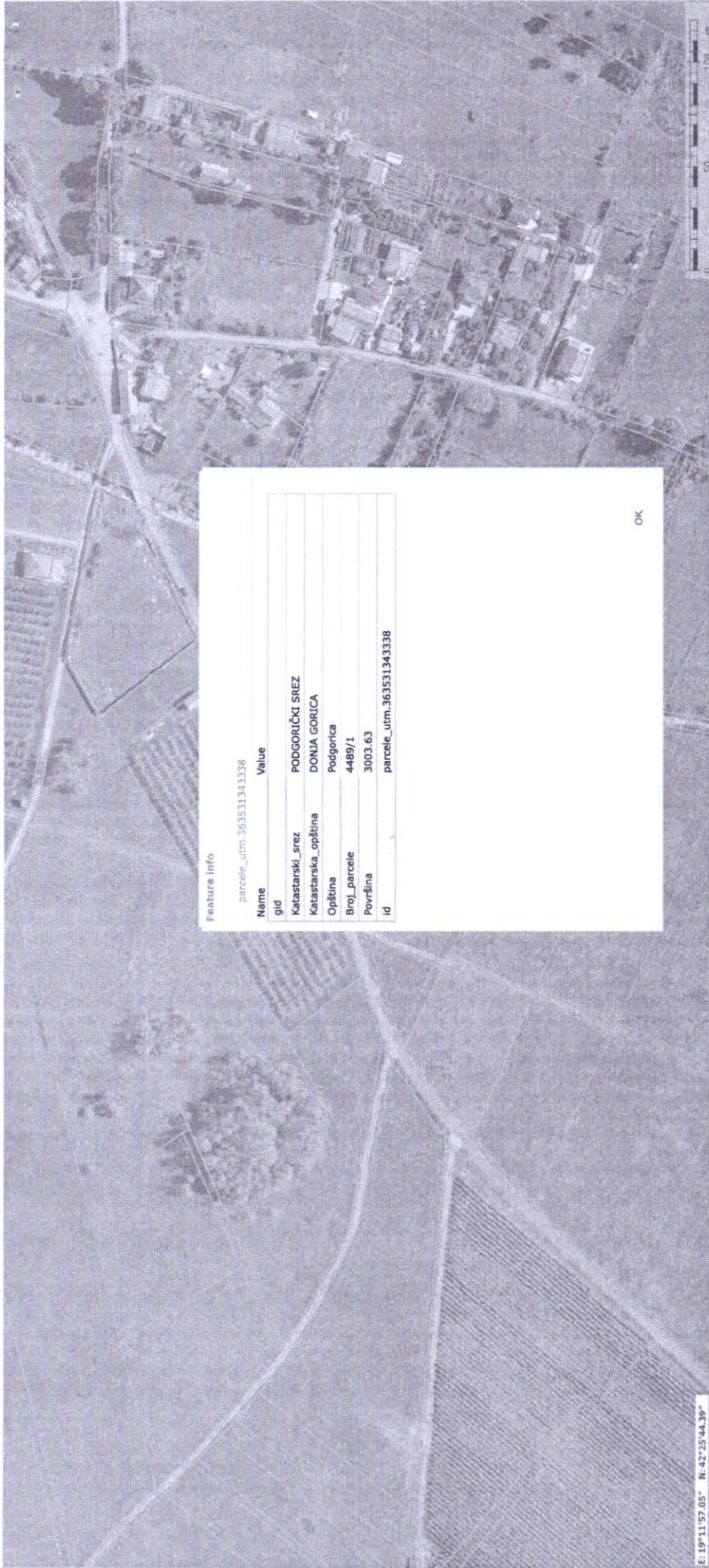

Feature Info

parcele_utm.363531343338

Name	Value
gid	
Katastarski_srez	PODGORIČKI SREZ
Katastarska_opština	DONJA GORICA
Opština	Podgorica
Broj_parcele	4489/1
Površina	3003.63
id	parcele_utm.363531343338

OK

E: 19° 11' 57.05" N: 42° 25' 44.39"

PODRUČNA JEDINICA
PODGORICA

Datum: 30.12.2025 12:23
KO: DONJA GORICA

LIST NEPOKRETNOSTI 2062 - PREPIS

Podaci o parceli							
Broj/podbroj	Broj zgrade	Plan Skica	Datum upisa	Potes ili ulica i kućni broj	Način korišćenja Osnov sticanja	Površina m ²	Prihod
4489/1		6	11.07.2024	PAVLOVINE	Livada 5. klase NASLJEDE	3004	11.72
4489/2		6	11.07.2024	PAVLOVINE	Livada 5. klase NASLJEDE	3019	11.77
4489/3		6	11.07.2024	PAVLOVINE	Livada 5. klase NASLJEDE	3000	11.70
4489/4		6	11.07.2024	PAVLOVINE	Livada 5. klase NASLJEDE	543	2.12

Podaci o vlasniku ili nosiocu prava			
Matični broj - ID broj	Naziv nosioca prava - adresa i mjesto	Osnov prava	Obim prava
*	MUGOŠA JOVAN DRAGAN *	Svojina	1/1

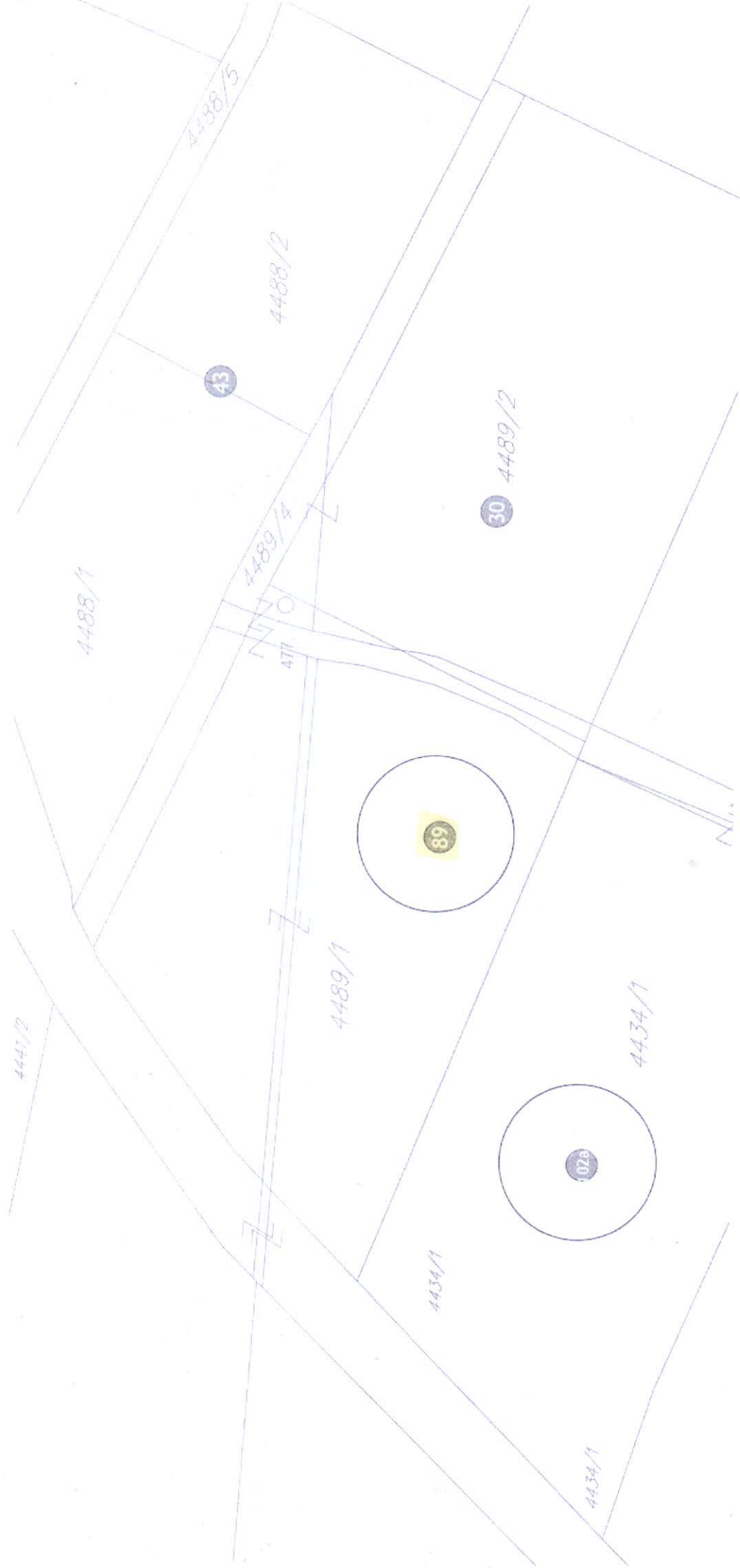

76	Hala	3267/3	Donja Gorica	Privatno	300.00	Dušana Duće Mugoše	Otpadne vode zbrinjavati bioprečišćavanjem i priključenjem na vodonepropusni sud kako je propisano Smjericama zaštite prirode i životne sredine tekstualnog dijela programa. (Pravilnik o kvalitetu i sanitarno-tehničkim uslovima za ispuštanje otpadnih voda, načinu i postupku ispitivanja kvaliteta otpadnih voda i sadržaju izvještaja o utvrđenom kvalitetu otpadnih voda. „Službeni list Crne Gore“ br. 056/19 od 4.10.2019.)
77	Hala	2824	Donja Gorica	Privatno	200.00	Pavla Mijovića	
78	Hala	3580	Donja Gorica	Privatno	400.00	Bulevar 21. maj	
79	Hala	1422	Dajbabe	Privatno	560.00	Anta Labuda Vukčevića br. 27	
80	Hala	2273	Dajbabe	Privatno	500.00	Dajbabe	
81a	Hala	2808/2	Dajbabe	Privatno	400.00	jugozapadna zaobilaznica	
81b		2808/2			400.00		
82	Hala	2676/1	Dajbabe	Privatno	450.00	Manastirska	
83	Hala	4191/1	Donja Gorica	Privatno	400.00	Magistralni put PG - DG	
84	Hala	4191/1	Donja Gorica	Privatno	360.00	Magistralni put PG - DG	
85	Hala	1566/99	Donji Kokoti	Privatno	700.00	Donji Kokoti	
86	Hala	784/12	Donja Gorica	Privatno	300.00	Sitnička	
87	Hala	280/11; 280/12; 280/13	Donja Gorica	Privatno	1000.00	jugozapadna zaobilaznica	
88a	Hala	272	Donja Gorica	Privatno	1000.00	jugozapadna zaobilaznica	
88b					1000.00		
88c					1000.00		
89	Hala	4489/1	Donja Gorica	Privatno	1000.00	Berska bb	
92a	Hala	2566/1	Donja Gorica	Privatno	1000.00	Berska bb	
92b		2566/3 ; 2566/7			1000.00		
92c		2566/4 ; 2566/7			1000.00		
92d		2566/5 ; 2566/7			1000.00		
92e		2566/6 ; 2566/7			1000.00	Berska bb	
93	Hala	268/2; 268/5	Donji Kokoti	Privatno	400.00	jugozapadna zaobilaznica	
94	Hala	265/13	Donji Kokoti	Privatno	1000.00	jugozapadna zaobilaznica	
97	Hala	1617/3	Dajbabe	Privatno	700.00	Anta Labuda Vukčevića	
98	Hala	1419/2	Dajbabe	Privatno	700.00	Anta Labuda Vukčevića	
102a	Hala	4434/1, 4434/2	Donja Gorica	Privatno	1000.00	Berski put	
102b					1000.00		
104	Hala	4438/1	Donja Gorica	Privatno	1000.00	Berski put	
110	Hala	4021/22	Donja Gorica	Privatno	750.00	Kritskog odreda	
111	Hala	4021/23	Donja Gorica	Privatno	750.00	Kritskog odreda	
112	Hala	4021/21	Donja Gorica	Privatno	750.00	Kritskog odreda	
113	Hala	280/2	Donji Kokoti	Privatno	1000.00	jugozapadna zaobilaznica	

Korisnik: KORISNIK

Datum i vrijeme štampe: 19.02.2026 12:06

PODRUČNA JEDINICA
PODGORICA

Datum: 19.02.2026 12:06

KO: DONJA GORICA

LIST NEPOKRETNOSTI 2062 - PREPIS

Podaci o parceli							
Broj/podbroj	Broj zgrade	Plan Skica	Datum upisa	Potes ili ulica i kućni broj	Način korišćenja Osnov sticanja	Površina m ²	Prihod
4489/1		6	11.07.2024	PAVLOVINE	Livada 5. klase NASLJEDE	3004	11.72
4489/2		6	11.07.2024	PAVLOVINE	Livada 5. klase NASLJEDE	3019	11.77
4489/3		6	11.07.2024	PAVLOVINE	Livada 5. klase NASLJEDE	3000	11.70
4489/4		6	11.07.2024	PAVLOVINE	Livada 5. klase NASLJEDE	543	2.12

Podaci o vlasniku ili nosiocu prava			
Matični broj - ID broj	Naziv nosioca prava - adresa i mjesto	Osnov prava	Obim prava
*	MUGOŠA JOVAN DRAGAN *	Svojina	1/1

Ne postoje tereti i ograničenja.



PROJEKTI ZADATAK

info@atimstudio.me

2.1 PROJEKTI ZADATAK

2.1.1. Uvod

Projektom zadatkom definisani su uslovi za izradu tehničke dokumentacije idejnog rješenja arhitekture za privremeni objekat namijenjenog za eksploataciju prirodnih sirovina, skladištenje i proizvodnju – montažna hala i hangar. Objekat se nalazi na katastarskoj parceli broj 4489/1, K.O. Donja Gorica, Opština Podgorica.

2.1.2. Cilj i svrha izrade tehničke dokumentacije

Cilj i svrha izrade tehničke dokumentacije, koja je u skladu sa UTU, kao i aktuelnim propisima i standardima, je pribavljanje potrebnih saglasnosti, prijava građenja kao i pristupanje građenju objekta. Izraditi idejno rješenje za privremeni objekat u funkciji skladišnog prostora-hangara, maksimalne spratnosti P, koristeći maksimalne dozvoljene parametre koje su prepisane u skladu sa UT uslovima. Projekat je izgrađen u skladu sa svim aktuelnim propisima i standardima. Predmetna lokacija se nalazi u Opštini Podgorica, pripada K.O. Donja Gorica, na katastarskoj parceli 4489/1. Površina lokacije za građenje iznosi 3003,63 m².

2.1.3. Predmet tehničke dokumentacije

Prema listu nepokretnosti 2062, katastarska parcela broj 4489/1, iznosi 3003,63 m² i ista je u svojini „Mugoša Jovan Dragan“ i na njoj ne postoji izgrađeni objekat.

Sa saobraćajnice koja se nalazi na sjever-zapadnoj strani lokacije potrebno je predvidjeti direktan pristup parceli. Takođe je potrebno obezbijediti dovoljan broj parking mjesta, kako je i zahtijevano UT uslovima.

Na lokaciji planirati privremeni objekat koji će biti u funkciji skladišnog prostora-hangara. Objekat projektovati tako da konstrukcija bude laka za montažu i demontažu. Projektovati čeličnu konstrukciju na koju će se slagati sendvič paneli. Krov raditi dvovodni od sendvič panela na čeličnoj podkonstrukciji nagiba 6° koji zadovoljava tehnološke standarde.

Pri projektovanju je bitno strogo voditi računa o poštovanju svih parametara definisanih UT uslovima (spratnost P, indeks zauzetosti i indeks izgrađenosti u skladu sa veličinom lokacije za građenje).

Dejan Mugoša
Investitor



IZJAVA

Ja Dragan Mugoša sa prebivalištem u naselju Donja Gorica bb, lična karta broj I3293E334, saglasan sam da moj sin Dejan Mugoša sa prebivalištem u ulici Pavla Mijovića 32, broj lične karte I39A44782, može graditi objekat tipa Montažna hala – hangar, na kat. parceli broj 4489/1 KO Donja Gorica, koja je u mojoj svojini, u skladu sa izdatim urbanističko tehničkim uslovima broj UPI 04-335/25-6142 od 31.12.2025. godine, izdatim od strane Sekretarijata za komunalne poslove Glavnog grada Podgorica.

Davalac izjave:

Dragan Mugoša

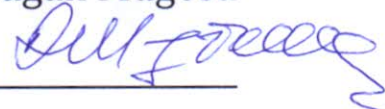

POTVRDA O OVJERI POTPISA I RUKOPISA

Marko Stojković zamjenik notara Dragane Jovović, sa sjedištem u Podgorici, Ulica Vuka Karadžića broj 17, potvrđuje da je, (navesti naziv i sjedište suda/organa lokalne uprave/ime i prezime i sjedište notara koji vrši ovjeru potpisa ili rukopisa)

Dragan Mugoša, rođen 12.04.1953 godine, sa prebivalištem i adresom stanovanja u Podgorici, Donja Gorica bez broja (ime i prezime, datum rođenja i adresa prebivališta/boravišta lica čiji se potpis ili rukopis ovjerava)

Svojeručno potpisala ovu ispravu :

(svojeručno potpisao ovu ispravu/na ispravu stavio otisak prsta/priznao potpis za svoj)

(svojeručno napisao rukopis/ranije rukopis svojeručno napisao/slijepo ili slabovidno lice svojeručno na ispravi napisalo rukopis).

Istovjetnost imenovanog/e utvrđena je na osnovu lične karte broj I3293E334 izdata dana 05.02.2021 godine (broj i datum izdavanja lične karte, putne isprave ili drugog dokumenta sa fotografijom)

ili izjavom svjedoka _____
(ime i prezime, zanimanje, adresa i mjesto prebivališta odnosno boravišta, ulica i broj)

čiji identitet utvrđen na osnovu _____
(broj i datum izdavanja lične karte, putne isprave ili drugog dokumenta sa fotografijom)

Ime i prezime lica čiji se potpis ovjerava ispisao je svjedok _____ čiji je identitet utvrđen na osnovu _____
(broj i datum izdavanja lične karte, putne isprave ili drugog dokumenta sa fotografijom)

Identitet tumača je utvrđen na osnovu _____
(broj i datum izdavanja lične karte, putne isprave ili drugog dokumenta sa fotografijom)

Imenovani/a je ovlašćen/a za zastupanje na osnovu uvida u Centralni registar stanovništva Crne Gore na dan ovjere.

Broj: OV 1242 / 2026 dana 23.02.2026. godine u 14.13 asova, u _____ / _____.

Taksa odnosno naknada za izvršenu ovjeru naplaćena je u iznosu od 4,24 eura.

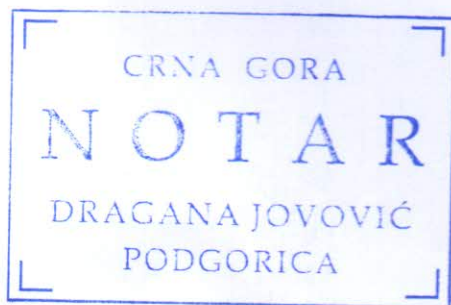



TEKSTUALNA DOKUMENTACIJA



TEHNIČKI OPIS OBJEKTA

TEHNIČKI OPIS

IDEJNO RJEŠENJE ARHITEKTURE ZA PRIVREMENI SKLADIŠNI OBJEKAT-HANGAR na
katastarskoj parceli 4489/1, K.O. Donja Gorica, Opština Podgorica

Urađeno je Idejno rješenje arhitekture za privremeni objekat-hangar, spratnosti P, u skladu sa Projektnim zadatkom, urbanističko-tehničkim uslovima broj 04-335/25-6142 izdatih 30. decembra 2025. godine od strane Sekretarijata za komunalne poslove, na osnovu člana 116 i 74 Zakona o planiranju prostora i izgradnji objekata („Službeni list CG“, br. 64/17, 44/18, 63/18, 11/19, 82/20, 04/23, 19/25 i 91/25), a u vezi sa članom 146 stav 5 Zakona o izgradnji objekata („Službeni list CG“, br.19/25 i 92/25), Programa privremenih objekata na teritoriji Glavnog grada od 2025-2030 godine („Službeni list - opštinski propisi“, br.39/20, 38/22 i 57/25) i Pravilnika o bližim uslovima za postavljanje odnosno građenje privremenih objekata, uređaja i opreme („Službeni list CG“, br. 43/18, 76/18, 76/19, 09/24, 28/24) i podnijetog zahtieva Mugoša Dejan, JMBG/PIB 0912979212991, ulica Pavla Mijovića br. 32.

Objekat:	Skladišni objekat-hangar
Lokacija:	Katastarska parcela 4489/1 KO Donja Gorica, Opština Podgorica
Investitor:	Dejan Mugoša
Ukupna BRGP:	531.30 m²
Ukupna neto površina objekta:	495.60 m²
Spratnost objekta:	P
Ostvarena zauzetost	531.30 m ²
Indeks izgrađenosti <i>ii</i>	<i>ii</i> = 0.17
Indeks zauzetosti <i>iz</i>	<i>iz</i> = 0.17
Površina lokacije za građenje:	3003.63 m ²

1. VLASNIČKA STRUKTURA LOKACIJE ZA GRAĐENJE I OBJAŠNENJE TERETA

Prema Listu nepokretnosti broj 2062-prepis, KO Donja Gorica, katastarska parcela 4489/1 ista je svojina Mugoše Jovana Dragana i njena površina iznosi 3003.63 m².

2. OPIS LOKACIJE ZA GRAĐENJE

Predmetna lokacija nalazi se u Opštini Podgorica. Pripada KO Donja Gorica i označena je brojem katastarske parcele 4489/1. Na lokaciji nema izgrađenih objekata ni struktura. Parceli se pristupa sa sjever-zapadne strane sa postojeće saobraćajnice koja će omogućiti glavni kolski i pješački pristup. Parcela se sa sjeverne strane graniči sa parcelom na kojoj postoji izgrađen objekat, a sa južne i istočne se graniči sa susjednim parcelama na kojima nema izgrađenih objekata.



Slika 2:
Izvod iz Ortofoto snimka – sajt Geoportal Uprave za nekretnine Crne Gore

3. NAMJENA I VRSTA PROJEKTOVANOG OBJEKTA

Na katastarskoj parceli 4489/1 KO Donja Gorica, Opština Podgorica projektovan je privremeni skladišni objekat-hangar. Objekat predstavlja nepokretni skladišni objekat i namijenjen je za razne vrste skladištenje, privrednih i proizvodnih aktivnosti, servisa i usluga. Projekat je planiran u skladu sa UT uslovima.

Planirani objekat zadovoljava sve parametre zadate UT uslovima i njegova BRGP iznosi 531.30 m², dok maksimalna dozvoljena površina u UT uslovima iznosi 1000 m². Ovim je ispoštovan indeks zauzetosti zadat istim UT uslovima.

4. POZICIJA NA PARCELI

Planirani skladišni objekat je postavljen unutar granica građevinske linije. S obzirom da građevinska linija nije na snazi u planskoj dokumentaciji, UT uslovi zahtijevaju da se građevinska linija odvoji 5m od regulacione linije odnosno od granice parcele.

Objekat je postavljen slobodnostojeći i ulaz je orijentisan prema sjever-zapadnoj strani na kojoj se nalazi glavna saobraćajnica koja ujedno omogućava jedini kolski i pješački prilaz parceli.

5. SPRATNOST

Projektovani objekat je spratnosti P.

Ukupna visina prizemlja planiranog skladišnog objekta je 6.73m, dok je svjetla maksimalna visina 5.02m, pozivajući se na UT uslove u kojima je jasno naglašeno da svjetla visina privremenih objekata ne može biti veća od 6m.

6. OSNOVNI URBANISTIČKI PARAMETRI

Maksimalna dozvoljena BRGP iznosi 1000 m² za max spratnost P, a parametar za index zauzetosti je 0.50.

Bruto površine po etažama su ostvarene na sljedeći način

Parametar	Ostvareno	Dozvoljeno po UTU
Ostvarena zauzetost	531.30 m ²	1000m ²
BRGP	531.30 m ²	1000m ²
Spratnost	P	P
Namjena	Skladišni objekat-hangar	Skladišni objekat-hangar

Usporedna analiza ostvarenih i zahtijevanih urbanističkih parametara po UTU

Ukupna ostvarena BRGP iznosi 531.30 m² što je manje od dozvoljene 1000 m² koliko je dozvoljeno na katastarskoj parceli 4489/1. Ostvarena indeks zauzetosti je 0,17 što je takođe manje od dozvoljenog 0.50.

7. SAOBRAĆAJ

Glavni kolski prilaz je planiran sa saobraćajnice koja se nalazi zapadno od lokacije. Na parceli je planirano 12 parking mjesta, od kojih je jedno namijenjeno licima sa invaliditetom. Broj parking mjesta je viši od minimalnog broja koji je zadat u UTU.

8. OBLIKOVNOST I MATERIJALIZACIJA

Skladišni objekat je sastavljen od jednog glavnog korpusa koji je planiran od čelične konstrukcije i obložen je sendvič panelima u bojama RAL 9006 i RAL 9003. Dok su lajsne koje povezuju sendvič panele u boji RAL 9007.

Krov je kosi i dvovodni, koji je takođe prekriven sendvič panelima i kači se na čeličnu podkonstrukciju koja je pod nagibom od 6°. Kosi krov je skriven atikom od takođe sendvič panela u boji RAL 9006. Fasade su jednostavne i ekonomične i lake za postavljanje što je bio i jedan od uslova u UTU. Na bočnim fasadama, odnosno sjevernoj i južnoj fasadi se nalaze otvori dimenzija 188cmx60cm koji pružaju mogućnost prirodne ventilacije objekta. Bravarija je planirana od PVC profila u sivoj boji.

Uređenje terena ne zahtijeva ogradu radi odvajanja od okolnih parcela. Kako se radi o skladišnom objektu jedan dio parcele zauzima dio koji je namijenjen za pristup objektu kao i ostalom neophodnom prostoru-parking mjesta.

Zelena površina na parceli iznosi 1296.85 m² što je znatno više od 20% ukupne površine zadato UTU. Oko objekta je planirano popločanje koje će omogućiti pješački prilaz svim djelovima objekta. Na južnoj strani parcele je planiran prostor za privatno parkiranje.

9. SPISAK PRIMIJENJENIH PROPISA, PREPORUKA I VAŽEĆIH STANDARDA

- Zakon o planiranju prostora i izgradnji objekata ("Službeni list CG" br. 64/17, 44/18 i 63/18, 11/19, 82/20, 86/22, 04/23, 19/25, 91/25)
- Zakon o izgradnji objekata ("Službeni list CG" br. 19/25 i 92/25)
- Program privremenih objekata na teritoriji Glavnog grada Podgorica od 2025-2030 godine ("Službeni list CG – opšti propisi" br. 39/20, 38/22, 57/25)
- Pravilnik o bližim uslovima za postavljanje odnosno gradnju privremenih objekata, uređaja i opreme ("Službeni list CG" br. 13/18, 76/18 76/19, 09/24, 28/24)

Tehnički opis sastavio vodeći projektant,
mr Tonja Katnić, dipl.ing.arh.





GRAFIČKA DOKUMENTACIJA



ŠIRA SITUACIJA POSTOJEĆEG STANJA

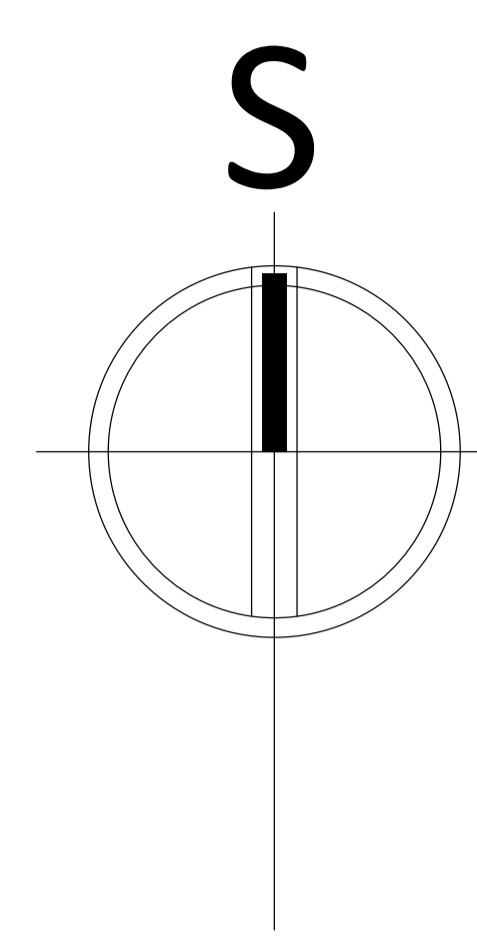

LEGENDA OZNAKA	
	Granica lokacije za građenje
	Građevinska linija
	Visinska i apsolutna kota

PROJEKTANT: A - TIM Studio DOO Ul. Ksenije Cicvarić 39, 81000 Podgorica tel: +382 67 643 855 e-mail: info@atimstudio.me	INVESTITOR: Dejan Mugoša				
Objekat: SKLADIŠNI OBJEKAT-HANGAR	Lokacija: Katastarske parcele br. 4489/1 KO Donja Gorica, Opština Podgorica				
Autor projekta: mr Tonja Katnić	Vrsta tehničke dokumentacije: Idejno rješenje				
Vodeći projektant: mr Tonja Katnić	Dio tehničke dokumentacije: Arhitektonski projekat <table border="1" style="float: right; margin-left: 20px;"> <tr> <td>RAZMJERA:</td> <td>1:200</td> </tr> </table>	RAZMJERA:	1:200		
RAZMJERA:	1:200				
Odgovorni projektant:	Prilog: Situacija postojećeg stanja <table border="1" style="float: right; margin-left: 20px;"> <tr> <td>Br. priloga:</td> <td>Br. strane:</td> </tr> <tr> <td>Ir. Arh. S.01</td> <td></td> </tr> </table>	Br. priloga:	Br. strane:	Ir. Arh. S.01	
Br. priloga:	Br. strane:				
Ir. Arh. S.01					
Saradnik/ci:	Datum izrade: februar 2026 godine				
Datum izrade: februar 2026 godine	Datum revizije:				



ŠIRA SITUACIJA PLANIRANOG STANJA- OSNOVA KROVNE RAVNI

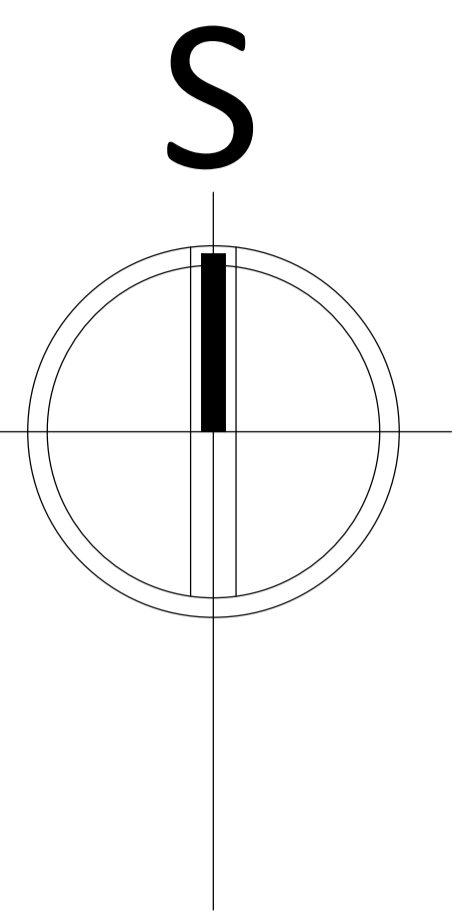

LEGENDA OZNAKA	
	Granica lokacije za građenje
	Građevinska linija
	Visinska i apsolutna kota

PROJEKTANT: A - TIM Studio DOO Ul. Ksenije Cicvarić 39, 81000 Podgorica tel: +382 67 643 855 e-mail: info@atimstudio.me	INVESTITOR: Dejan Mugoša		
Objekat: SKLADIŠNI OBJEKAT-HANGAR	Lokacija: Katastarske parcele br. 4489/1 KO Donja Gorica, Opština Podgorica		
Autor projekta: mr Tonja Katnić	Vrsta tehničke dokumentacije: Idejno rješenje		
Vodeći projektant: mr Tonja Katnić			
Odgovorni projektant:	Dio tehničke dokumentacije: Arhitektonski projekat	RAZMJERA: 1:200	
Saradnik/ci:	Prilog: Situacija planiranog stanja osnova krovne ravni	Br. priloga: Ir.Arh.S.02	Br. strane:
Datum izrade: februar 2026 godine	Datum revizije:		

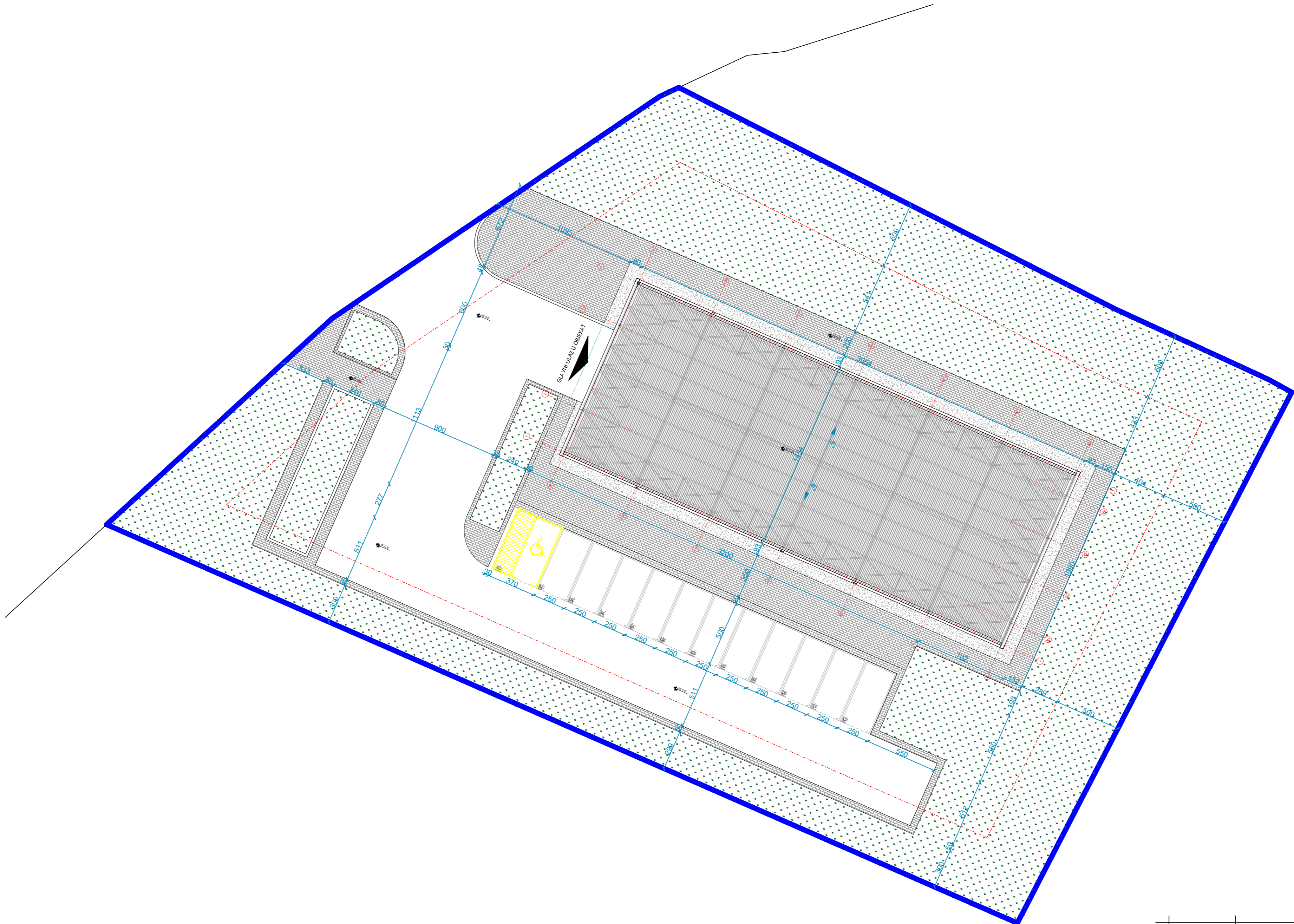

SITUACIJA PLANIRANOG STANJA
OSNOVA KROVNA



LEGENDA MATERIJALA IZVRŠNE POKRIVANJA TAVANJA	
1	betonski tavan
2	gips-karton tavan
3	akustični tavan
4	stropna konstrukcija

Projektant: INŽENJERSKI BUREAU ZA VEŠTAČENJE I PROJEKTOVANJE Adresa: BEOGRAD, KNEZ MILUTINA BATAVIĆA 111 Kontakt: 011 2611 1111 E-mail: in@ibp.rs		Datum: 15.10.2024. Skala: 1:500 Vrsta dokumentacije: OSNOVA KROVNA	
Izvršio: DRAGAN ĐUKIĆ Projeccija: DRAGAN ĐUKIĆ Odobrio: DRAGAN ĐUKIĆ		Datum: 15.10.2024. Skala: 1:500 Vrsta dokumentacije: OSNOVA KROVNA	
Izvršio: DRAGAN ĐUKIĆ Projeccija: DRAGAN ĐUKIĆ Odobrio: DRAGAN ĐUKIĆ		Datum: 15.10.2024. Skala: 1:500 Vrsta dokumentacije: OSNOVA KROVNA	

10cm



LEGENDA PLOŠTINA		m ²
01. SVAJADITE		495.60 m ²
BRIG OBJEKTA:		331.30 m ²
NETO PLOŠTINA OBJEKTA:		495.60 m ²

OSNOVA PRIZEMLJA

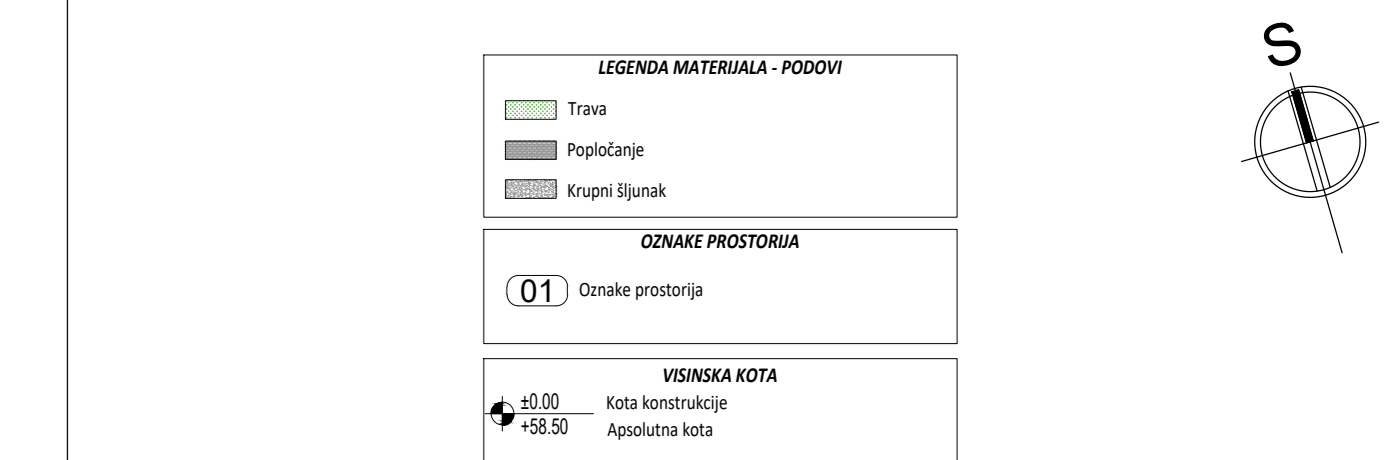

PROJEKTOVANJE	IZ OBLASTI GRAĐEVINARSTVA	PROJEKTOVANJE	IZ OBLASTI GRAĐEVINARSTVA
Ime i prezime	Ime i prezime	Ime i prezime	Ime i prezime
Ime i prezime	Ime i prezime	Ime i prezime	Ime i prezime
Ime i prezime	Ime i prezime	Ime i prezime	Ime i prezime
Ime i prezime	Ime i prezime	Ime i prezime	Ime i prezime
Ime i prezime	Ime i prezime	Ime i prezime	Ime i prezime
Ime i prezime	Ime i prezime	Ime i prezime	Ime i prezime
Ime i prezime	Ime i prezime	Ime i prezime	Ime i prezime
Ime i prezime	Ime i prezime	Ime i prezime	Ime i prezime
Ime i prezime	Ime i prezime	Ime i prezime	Ime i prezime



Granica urbanističke parcele



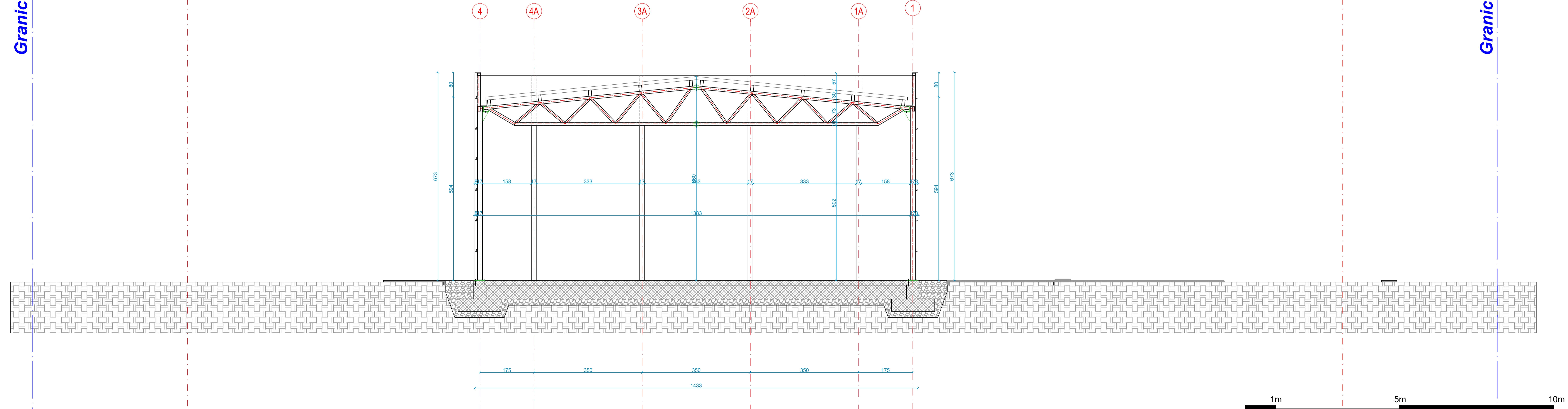

Građevinska linija

Građevinska linija

Granica urbanističke parcele



PRESJEK A-A

PROJEKTANT:  A - TIM Studio DOO Ul. Ksenije Cicvarić 39, 81000 Podgorica tel: +382 67 643 855 e-mail: info@atimstudio.me		INVESTITOR: Dejan Mugoša	
Objekat: SKLADIŠNI OBJEKAT-HANGAR		Lokacija: Katastarske parcele br. 4489/1 KO Donja Gorica, Opština Podgorica	
Autor projekta: mr Tonja Katnić 		Vrsta tehničke dokumentacije: Idejno rješenje	
Vodeći projektant: mr Tonja Katnić 		Dio tehničke dokumentacije: Arhitektonski projekat	
Odgovorni projektant:		RAZMJERA: 1:50	Br. priloga: Ir.Arh.S.07
Saradnik/i:		Prilog: Presjek A-A	Br. strane:
Datum izrade: februar 2026 godine		Datum revizije: 	

Granica urbanističke parcele

Građevinska linija

Građevinska linija

Granica urbanističke parcele

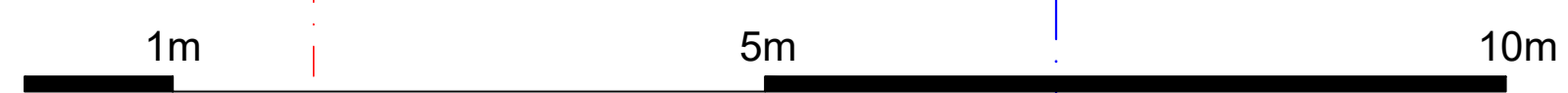


PRESJEK B-B

PROJEKTANT: a.tim Ul. Ksenjice Cicvaric 39, 81000 Podgorica tel: +382 67 643 855 e-mail: info@atimstudio.me		A - TIM Studio DOO Ul. Ksenjice Cicvaric 39, 81000 Podgorica tel: +382 67 643 855 e-mail: info@atimstudio.me		INVESTITOR: Dejan Mugoša	
Objekat: SKLADIŠNI OBJEKAT-HANGAR		Lokacija: Katastarske parcele br. 4489/1 KO Donja Gorica, Opština Podgorica			
Autor projekta: mr Tonja Katnić		<i>Tonja Katnić</i>			
Vodeći projektant: mr Tonja Katnić		<i>Tonja Katnić</i>			
Odgovorni projektant:		Vrsta tehničke dokumentacije: Idejno rješenje		RAZMJERA: 1:50	
Saradnik/ct:		Dio tehničke dokumentacije: Arhitektonski projekat		Br. priloga: Ir.Arh.S.08	
Datum izrade: februar 2026 godine		Prilog: Presjek B-B		Br. strane: Datum revizije:	



Granica urbanističke parcele



Građevinska linija

Građevinska linija

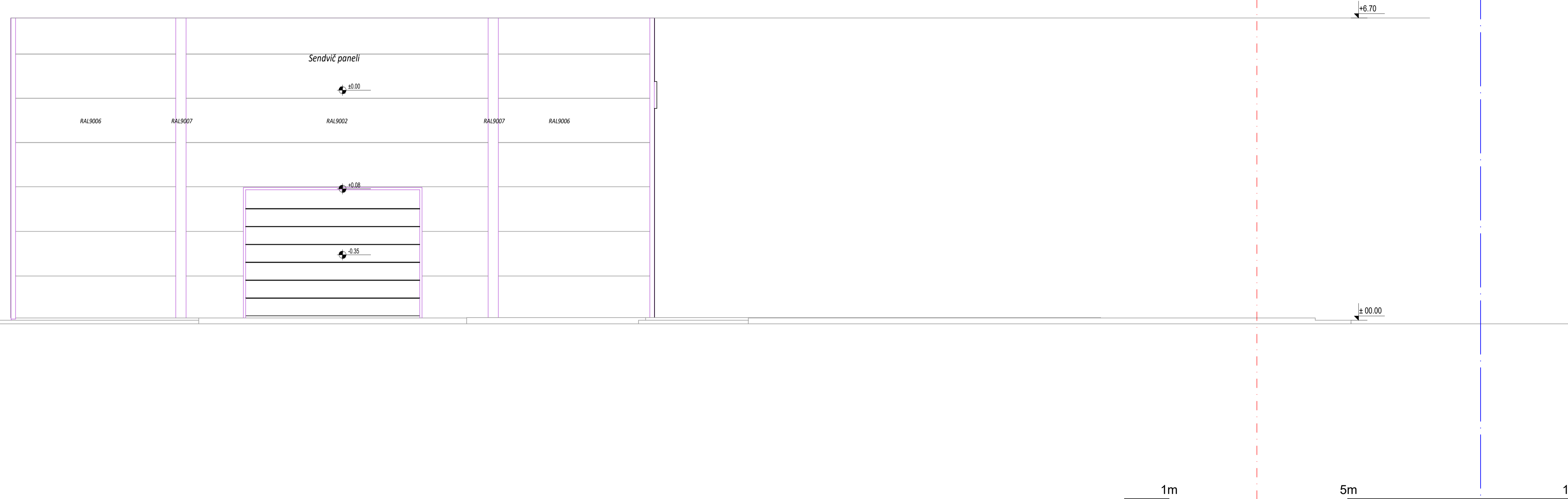
Granica urbanističke parcele

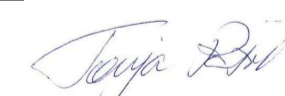

ZAPADNA FASADA

PROJEKTANT:  A - TIM Studio DOO Ul. Ksenije Cicvarić 39, 81000 Podgorica tel: +382 67 643 855 e-mail: info@atimstudio.me	INVESTITOR: Dejan Mugoša
Objekat: SKLADIŠNI OBJEKAT-HANGAR	Lokacija: Katastarske parcele br. 4489/1 KO Donja Gorica, Opština Podgorica
Autor projekta: mr Tonja Katnić 	Vrsta tehničke dokumentacije: Idejno rješenje
Vodeći projektant: mr Tonja Katnić 	Dio tehničke dokumentacije: Arhitektonski projekat
Odgovorni projektant:	RAZMJERA: 1:50
Saradnik/ci:	Prilog: Zapadna fasada
Datum izrade: februar 2026 godine	Br. priloga: Ir.Arh.S.09
	Br. strane: Datum revizije:

Granica urbanističke parcele

Građevinska linija

Građevinska linija

Granica urbanističke parcele

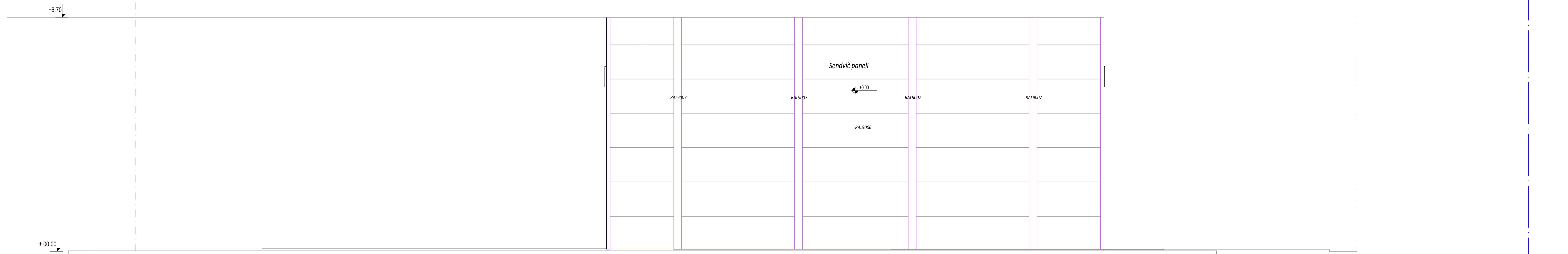

ISTOČNA FASADA

PROJEKTANT: A - TIM Studio DOO Ul. Ksenije Cicevarić 39, 81000 Podgorica tel: +382 67 643 855 e-mail: info@atimstudio.me	INVESTITOR: Dejan Mugoša		
Objekat: SKLADIŠNI OBJEKAT-HANGAR	Lokacija: Katastarske parcele br. 4489/1 KO Donja Gorica, Opština Podgorica		
Autor projekta: mr Tonja Katnić	Vrsta tehničke dokumentacije: Idejno rješenje		
Vodeći projektant: mr Tonja Katnić			
Odgovorni projektant:	Dio tehničke dokumentacije: Arhitektonski projekat	RAZMJERA: 1:50	
Saradnik/ci:	Prilog: Istočna fasada	Br.priloga: Ir.Arh.S.10	Br.strane:
Datum izrade: februar 2026 godine	Datum revizije:		

1m 5m 10m

Granica urbanističke parcele



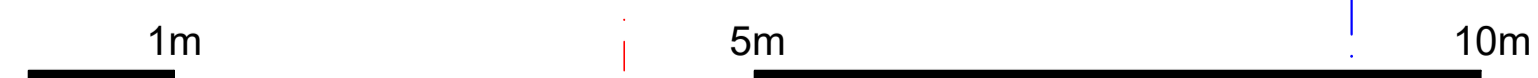
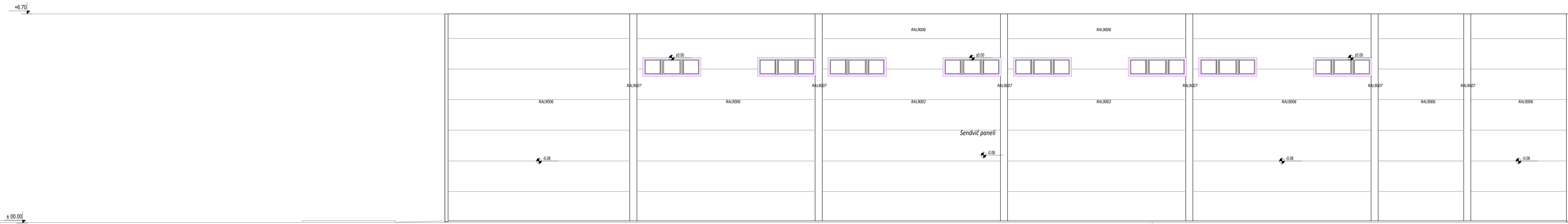

Građevinska linija

Građevinska linija

Granica urbanističke parcele

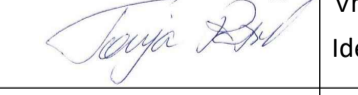

JUŽNA FASADA

PROJEKTANT:  A. TIM Studio DOO Ul. Ksenije Ciovarić 39, 81000 Podgorica tel: +382 67 643 855 e-mail: info@atimstudio.me	INVESTITOR: Dejan Mugoša
Objekat: SKLADIŠNI OBJEKAT-HANGAR	Lokacija: Katastarske parcele br. 4489/1 KO Donja Gorica, Opština Podgorica
Autor projekta: mr Tonja Katnić	
Voditelj projekta: mr Tonja Katnić	
Odgovorni projektant:	Vrsta tehničke dokumentacije: Idejno rješenje
Saradnik/ici:	Dio tehničke dokumentacije: Arhitektonski projekt
Datum izrade: februar 2026 godine	Prilog: Južna fasada
	Datum revizije:
	RAZMJERA: 1:50
	Br. priloga: Ir.Arh.S.11
	Br. strane:

Granica urbanističke parcele



Građevinska linija

Građevinska linija

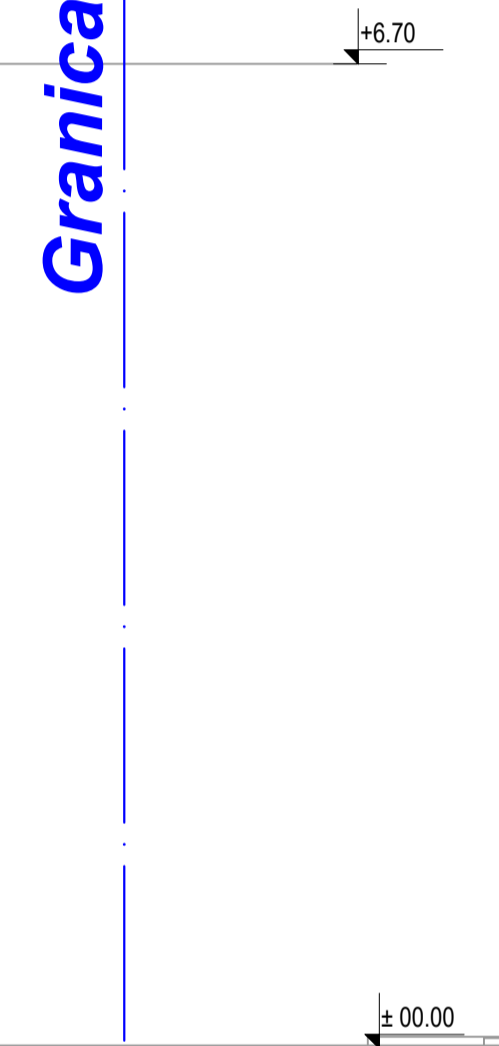
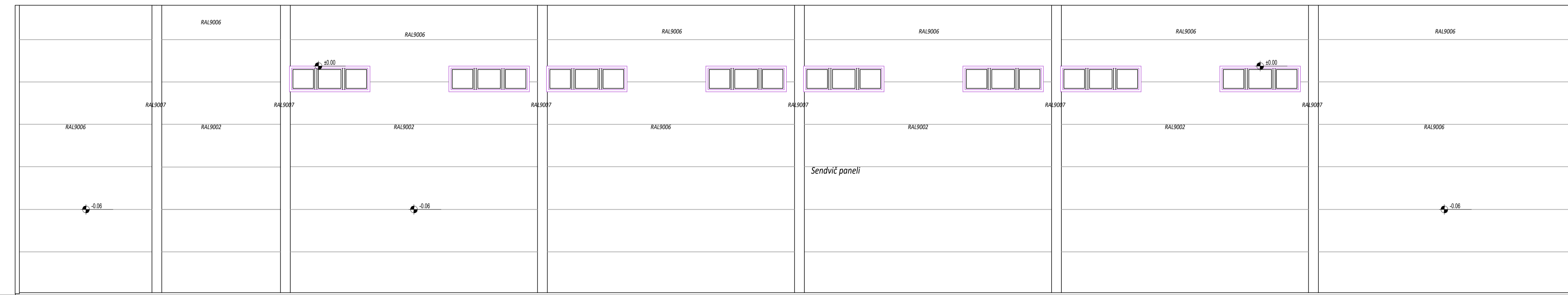
Granica urbanističke parcele

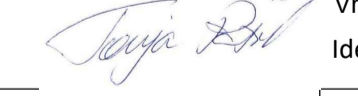

SJEVERNA FASADA

PROJEKTANT: A. TIM Studio DOO Ul. Ksenije Ciovarić 39, 81000 Podgorica tel: +382 67 643 855 e-mail: info@atimstudio.me		INVESTITOR: Dejan Mugoša	
Objekat: SKLADIŠNI OBJEKAT-HANGAR		Lokacija: Katastarske parcele br. 4489/1 KO Donja Gorica, Opština Podgorica	
Autor projekta: mr. Tonja Katnić			
Voditelj projekta: mr. Tonja Katnić			
Odgovorni projektant:		Vrsta tehničke dokumentacije: Idejno rješenje	
Saradnik/ici:		Dio tehničke dokumentacije: Arhitektonski projekat	
Datum izrade: februar 2026 godine		RAZMJERA: 1:50	
		Prilog: Sjevorna fasada	
		Br. priloga: Ir.Arh.S.12	
		Br. strane:	
		Datum revizije:	

3D VIZUELIZACIJA



PROJEKTANT:



A - TIM Studio DOO
Ul. Ksenije Cicvarić 39, 81000 Podgorica
tel: +382 67 643 855
e-mail: info@atimstudio.me

INVESTITOR:
Dejan Mugoša

Objekat:

SKLADIŠNI OBJEKAT-HANGAR

Lokacija:

Katastarske parcele br. 4489/1 KO Donja Gorica, Opština Podgorica

Autor projekta:

mr Tonja Katnić

Vodeći projektant:

mr Marko Katnić

Vrsta tehničke dokumentacije:

Idejno rješenje

Odgovorni projektant:

Dio tehničke dokumentacije:
Arhitektonski projekat

RAZMJERA:

Saradnik/ci:

Prilog:

3D Vizuelizacija

Br.priloga:

Br.strane:



Datum izrade:

Datum revizije:



3D VIZUELIZACIJA



PROJEKTANT:  A - TIM Studio DOO Ul. Ksenije Cicvarić 39, 81000 Podgorica tel: +382 67 643 855 e-mail: info@atimstudio.me	INVESTITOR: Dejan Mugoša		
Objekat: SKLADIŠNI OBJEKAT-HANGAR	Lokacija: Katastarske parcele br. 4489/1 KO Donja Gorica, Opština Podgorica		
Autor projekta: mr Tonja Katnić 			
Vodeći projektant: mr Marko Katnić 	Vrsta tehničke dokumentacije: Idejno rješenje		
Odgovorni projektant:	Dio tehničke dokumentacije: Arhitektonski projekat		RAZMJERA:
Saradnik/ci:	Prilog: 3D Vizuelizacija	Br. priloga:	Br. strane:
Datum izrade:	Datum revizije:		



3D VIZUELIZACIJA



PROJEKTANT:



A - TIM Studio DOO
Ul. Ksenije Cicvarić 39, 81000 Podgorica
tel: +382 67 643 855
e-mail: info@atimstudio.me

INVESTITOR:
Dejan Mugoša

Objekat:

SKLADIŠNI OBJEKAT-HANGAR

Lokacija:

Katastarske parcele br. 4489/1 KO Donja Gorica, Opština Podgorica

Autor projekta:

mr Tonja Katnić

Vodeći projektant:

mr Marko Katnić

Vrsta tehničke dokumentacije:

Idejno rješenje

Odgovorni projektant:

Dio tehničke dokumentacije:
Arhitektonski projekat

RAZMJERA:

Saradnik/ci:

Prilog:

3D Vizuelizacija

Br.priloga:

Br.strane:





Datum izrade:

Datum revizije:







3D VIZUELIZACIJA



PROJEKTANT:  A - TIM Studio DOO Ul. Ksenije Cicvarić 39, 81000 Podgorica tel: +382 67 643 855 e-mail: info@atimstudio.me		INVESTITOR: Dejan Mugoša		
Objekat: SKLADIŠNI OBJEKAT-HANGAR		Lokacija: Katastarske parcele br. 4489/1 KO Donja Gorica, Opština Podgorica		
Autor projekta: mr Tonja Katnić 				
Vodeći projektant: mr Marko Katnić 		Vrsta tehničke dokumentacije: Idejno rješenje		
Odgovorni projektant:		Dio tehničke dokumentacije: Arhitektonski projekat	RAZMJERA:	
Saradnik/ci:		Prilog: 3D Vizuelizacija	Br.priloga:	Br.strane:
Datum izrade: 		Datum revizije:		

3D VIZUELIZACIJA



PROJEKTANT:  A - TIM Studio DOO Ul. Ksenije Cicvarić 39, 81000 Podgorica tel: +382 67 643 855 e-mail: info@atimstudio.me		INVESTITOR: Dejan Mugoša		
Objekat: SKLADIŠNI OBJEKAT-HANGAR		Lokacija: Katastarske parcele br. 4489/1 KO Donja Gorica, Opština Podgorica		
Autor projekta: mr Tonja Katnić 				
Vodeći projektant: mr Marko Katnić 		Vrsta tehničke dokumentacije: Idejno rješenje		
Odgovorni projektant:		Dio tehničke dokumentacije: Arhitektonski projekat	RAZMJERA:	
Saradnik/ci:		Prilog: 3D Vizuelizacija	Br.priloga:	Br.strane:
Datum izrade: 		Datum revizije:		

3D VIZUELIZACIJA



PROJEKTANT:



A - TIM Studio DOO
Ul. Ksenije Cicvarić 39, 81000 Podgorica
tel: +382 67 643 855
e-mail: info@atimstudio.me

INVESTITOR:
Dejan Mugoša

Objekat:

SKLADIŠNI OBJEKAT-HANGAR

Lokacija:

Katastarske parcele br. 4489/1 KO Donja Gorica, Opština Podgorica

Autor projekta:

mr Tonja Katnić

A handwritten signature in black ink, appearing to read 'Tonja Katnić'.

Vodeći projektant:

mr Marko Katnić

A handwritten signature in black ink, appearing to read 'Marko Katnić'.

Vrsta tehničke dokumentacije:

Idejno rješenje

Odgovorni projektant:

Dio tehničke dokumentacije:
Arhitektonski projekat

RAZMJERA:

Saradnik/ci:

Prilog:

3D Vizuelizacija

Br.priloga:

Br.strane:





Datum izrade:

Datum revizije:





3D VIZUELIZACIJA



PROJEKTANT:  A - TIM Studio DOO Ul. Ksenije Cicvarić 39, 81000 Podgorica tel: +382 67 643 855 e-mail: info@atimstudio.me	INVESTITOR: Dejan Mugoša		
Objekat: SKLADIŠNI OBJEKAT-HANGAR	Lokacija: Katastarske parcele br. 4489/1 KO Donja Gorica, Opština Podgorica		
Autor projekta: mr Tonja Katnić 			
Vodeći projektant: mr Marko Katnić 	Vrsta tehničke dokumentacije: Idejno rješenje		
Odgovorni projektant:	Dio tehničke dokumentacije: Arhitektonski projekat	RAZMJERA:	
Saradnik/ci:	Prilog: 3D Vizuelizacija	Br.priloga:	Br.strane:
Datum izrade:		Datum revizije:	

3D VIZUELIZACIJA





PROJEKTANT:  A - TIM Studio DOO Ul. Ksenije Cicvarić 39, 81000 Podgorica tel: +382 67 643 855 e-mail: info@atimstudio.me		INVESTITOR: Dejan Mugoša		
Objekat: SKLADIŠNI OBJEKAT-HANGAR		Lokacija: Katastarske parcele br. 4489/1 KO Donja Gorica, Opština Podgorica		
Autor projekta: mr Tonja Katnić 				
Vodeći projektant: mr Marko Katnić 		Vrsta tehničke dokumentacije: Idejno rješenje		
Odgovorni projektant:		Dio tehničke dokumentacije: Arhitektonski projekat	RAZMJERA:	
Saradnik/ci:		Prilog: 3D Vizuelizacija	Br.priloga:	Br.strane:
Datum izrade:		Datum revizije:		



3D VIZUELIZACIJA





PROJEKTANT:  A - TIM Studio DOO Ul. Ksenije Cicvarić 39, 81000 Podgorica tel: +382 67 643 855 e-mail: info@atimstudio.me		INVESTITOR: Dejan Mugoša	
Objekat: SKLADIŠNI OBJEKAT-HANGAR		Lokacija: Katastarske parcele br. 4489/1 KO Donja Gorica, Opština Podgorica	
Autor projekta: mr Tonja Katnić 			
Vodeći projektant: mr Marko Katnić 		Vrsta tehničke dokumentacije: Idejno rješenje	
Odgovorni projektant:		Dio tehničke dokumentacije: Arhitektonski projekat	RAZMJERA:
Saradnik/ci:		Prilog: 3D Vizuelizacija	Br.priloga: Br.strane:
Datum izrade:		Datum revizije:	



3D VIZUELIZACIJA



PROJEKTANT:  A - TIM Studio DOO Ul. Ksenije Cicvarić 39, 81000 Podgorica tel: +382 67 643 855 e-mail: info@atimstudio.me		INVESTITOR: Dejan Mugoša	
Objekat: SKLADIŠNI OBJEKAT-HANGAR		Lokacija: Katastarske parcele br. 4489/1 KO Donja Gorica, Opština Podgorica	
Autor projekta: mr Tonja Katnić 			
Vodeći projektant: mr Marko Katnić 		Vrsta tehničke dokumentacije: Idejno rješenje	
Odgovorni projektant:		Dio tehničke dokumentacije: Arhitektonski projekat	RAZMJERA:
Saradnik/ci:		Prilog: 3D Vizuelizacija	Br.priloga: Br.strane:
Datum izrade:		Datum revizije:	

