



"SITA" d.o.o.
Budva, Crna Gora

IDEJNO RJEŠENJE **PRIVREMENI OBJEKAT**

NAMIJENJEN ZA TURIZAM I UGOSTITELJSTVO
na k.p. 1360/2, KO Podgorica I, Opština Podgorica

DECEMBAR 2024.



"SITA" d.o.o.
Budva, Crna Gora

OBRAZAC 1

el. potpis projektanta	el. potpis revidenta
------------------------	----------------------

INVESTITOR ¹	"PASTA FRESCA MNE" DOO
-------------------------	-------------------------------

OBJEKAT ²	PRIVREMENI OBJEKAT NAMIJENJEN ZA TURIZAM I UGOSTITELJSTVO
----------------------	--

LOKACIJA ³	Na k.p. 1360/2, KO Podgorica I, Opština Podgorica
-----------------------	--

VRSTA TEHNIČKE DOKUMENTACIJE ⁴	IDEJNO RJEŠENJE
--	------------------------

PROJEKTANT ⁵	"SITA" d.o.o. Budva, Crna Gora Licenca br. UPI 12-332/22-570/2
-------------------------	---

ODGOVORNO LICE ⁶	Miloš Đikanović, MA arh. Licenca br. UPI 123-352/2
--------------------------------	---

GLAVNI INŽENJER ⁷	Miloš Đikanović, MA arh. Licenca br. UPI 123-352/2
------------------------------	---

¹ Naziv/ime investora

² Naziv projektovanog objekta

³ Mjesto građenja, planski dokument, urbanistička parcela , katastarska parcela

⁴ Idejno rješenje, idejni projekat, glavni projekat odnosno projekat izvedenog objekta projekat (ako je u pitanju naslovna strana cjelokupne tehničke dokumentacije)

⁵ Naziv privrednog društva, pravnog lica odnosno preduzetnika koji je izradio tehničku dokumentaciju

⁶ Ime odgovornog lica u privrednom društvu, pravnom licu odnosno ime i prezime preduzetnika

⁷ Ime i prezime glavnog inženjera .



"SITA" d.o.o.
Budva, Crna Gora

el. potpis projektanta	el. potpis revidenta
------------------------	----------------------

INVESTITOR ¹	"PASTA FRESCA MNE" DOO
-------------------------	-------------------------------

OBJEKAT ²	PRIVREMENI OBJEKAT NAMIJENJEN ZA TURIZAM I UGOSTITELJSTVO
----------------------	--

LOKACIJA ³	Na k.p. 1360/2, KO Podgorica I, Opština Podgorica
-----------------------	--

DIO TEHNIČKE DOKUMENTACIJE ⁴	ARHITEKTONSKI PROJEKAT
--	-------------------------------

PROJEKTANT ⁵	"SITA" d.o.o. Budva, Crna Gora Licenca br. UPI 12-332/22-570/2
-------------------------	---

ODGOVORNO LICE ⁶	Miloš Đikanović, MA arh. Licenca br. UPI 123-352/2
--------------------------------	---

GLAVNI INŽENJER ⁷	Miloš Đikanović, MA arh. Licenca br. UPI 123-352/2
------------------------------	---

SARADNICI NA PROJEKTU ⁸	Semir Čatović, MSc arh. Janja Đurović, BSc politeh
---------------------------------------	---

¹ Naziv/ime investora

² Naziv projektovanog objekta

³ Mjesto građenja, planski dokument, urbanistička parcela , katastarska parcela

⁴ Idejno rješenje, idejni projekat, glavni projekat odnosno projekat izvedenog objekta projekat (ako je u pitanju naslovna strana cjelokupne tehničke dokumentacije)

⁵ Naziv privrednog društva, pravnog lica odnosno preduzetnika koji je izradio tehničku dokumentaciju

⁶ Ime odgovornog lica u privrednom društvu, pravnom licu odnosno ime i prezime preduzetnika

⁷ Ime i prezime glavnog inženjera .



"SITA" d.o.o.
Budva, Crna Gora

Sadržaj:

1. Opšta dokumentacija:

- Naslovna strana
- Obrazac 1
- Sadržaj predmetne knjige
- Ugovor o izradi idejnog rješenja sa investitorom
- Licence projektanta za izradu tehničke dokumentacije
- Dokaz o osiguranju od profesionalne odgovornosti projektanta
- Ugovor o zakupu poslovnog prostora
- Projektni zadatak

2. List nepokretnosti

3. Tekstualna dokumentacija

- Tehnički opis

4. Grafička dokumentacija

- Situacioni prikazi
- Osnove
- Presjeci
- Fasade
- Trodimenzionalni prikazi



"SITA" d.o.o.
Budva, Crna Gora

UGOVOR



Na osnovu Zakona o obligacionim odnosima, između:

- I. „PASTA FRESCA MNE“ D.O.O. Tivat, Peraska br.5, Tivat, Crna Gora, PIB 03434338 (u daljem tekstu **Naručilac**), koga zastupa **Dejan Davidović**, s jedne strane,
- i
- II. „SITA“ D.O.O. sa sjedištem u Budvi, Crna Gora, Naselje Svete Petke bb, (u daljem tekstu **Projektant**), koga zastupa **Miloš Đikanović**, s druge strane, zaključuje se:

UGOVOR O PROJEKTOVANJU

Predmet ugovora

Član 1.

Naručilac ustupa a Projektant se obavezuje da za Naručioca izradi **IDEJNO RJEŠENJE I GLAVNI PROJEKAT ARHITEKTURE** za:

OBJEKAT: PRIVREMENI OBJEKAT NAMIJENJEN ZA TURIZAM I UGOSTITELJSTVO

LOKACIJA: Na k.p. 1360/2, KO Podgorica I, Opština Podgorica

Dokumentacija iz stava 1. ovog člana mora da bude izrađena shodno važećim zakonima i pravilima struke, a sve u cilju dobijanja Saglasnosti od Glavnog gradskog arhitekta, kao i dobijanje pozitivnog izvještaja revizije od strane ovlaštenog revizora.

Član 2.

Projektant je obavezan da usluge navedene u članu 1. ovog ugovora izvrši u svemu prema projektnom zadatku i urbanističko – tehničkim uslovima koje je dobio od Naručioca, a za objekat **PRIVREMENI OBJEKAT NAMIJENJEN ZA TURIZAM I UGOSTITELJSTVO**, na k.p. 1360/2, KO Podgorica I, Opština Podgorica.

Projektni zadatak

Član 3.

Projektant je dužan da blagovremeno i detaljno prouči projektni zadatak na osnovu kojeg se izrađuje tehnička dokumentacija saobrazno sa ovim ugovorom, kao i da od Naručioca blagovremeno, pismeno, zatraži objašnjenje u vezi sa nedovoljno jasnim detaljima. Naručilac je dužan da postupi po zahtjevima Projektanta i da mu u primjerenom roku, u pismenoj formi, pruži traženo objašnjenje o projektnom zadatku. Ako uoči nedostatke u projektnom zadatku i smatra da tu dokumentaciju treba mijenjati u cilju poboljšanja ili iz drugih razloga, Projektant je dužan da o tome blagovremeno obavijesti Naručioca.

Član 4.

Naručilac ima pravo da mijenja projektni zadatak na osnovu kojeg će se izraditi tehnička dokumentacija. Ako se izmijeni projektni zadatak, u skladu sa stavom 1. ovog člana, mijenjaju se na odgovarajući način i ugovorene cijene, rok za izradu tehničke dokumentacije i drugi dijelovi ovog ugovora na koje utiču izmjene projektnog zadatka.

Ako se izmjenom projektnog zadatka bitno mijenjaju uslovi za izvršenje ovog ugovora, Projektant ima pravo da traži njegovu izmjenu ili da odustane od ovog ugovora.

Troškove i druge štete nastale izmjenom ili otklanjanjem nedostatka projektnog zadatka, snosi Naručilac.

Cijena

Član 5.

Cijena koštanja usluga koji je predmet ovog dogovora je definisana u ponudi br. P24-11-18 od 18.11.2024. godine, koja je prihvaćena od strane Naručioca. Ugovorena cijena će biti uvećana za iznos PDV-a.

Član 6.

Cijena usluge određena u ukupnom iznosu, mijenja se ako nastane potreba izrade naknadnih i nepredviđenih projekata. Cijena izrade naknadnih i nepredviđenih projekata određuje se Aneksom ovog ugovora.

Član 7.

Svaka ugovorna strana ima pravo da zahtijeva izmjenu ugovorene cijene u slučaju nastupanja vanrednih događaja koji utiču na njenu visinu.

Vanredni događaji su okolnosti koje se u vreme zaključenja ugovora nisu mogle predvidjeti, a čije se nastupanje nije moglo izbjeći, niti njihovo dejstvo ukloniti.

Član 8.

Ugovorne strane ne mogu zahtijevati izmjenu cijene zbog promjenjenih okolnosti koje su nastupile po isteku roka određenog za ispunjenje njihove obaveze, izuzev ako je za kašnjenje kriva druga ugovorna strana.

Ugovorni rokovi

Član 9.

Isporuka tehničke dokumentacije izvršiće se u rokovima ugovorenim između Naručioca i Projektanta, definisanim u ponudi br. P24-11-18 od 18.11.2024. godine koja je prihvaćena od strane Naručioca.

Član 10.

Ukoliko Projektant ne započne izradu ugovorene dokumentacije u roku koji je određen ovim ugovorom (odmah po uvođenju u posao), Naručilac može raskinuti ovaj ugovor i zahtijevati od Projektanta naknadu štete.

Član 11.

Ako se pojavi opravdana sumnja da izrada tehničke dokumentacije ili pojedinih projekata neće biti izrađena u ugovorenom roku, Naručilac ima pravo da zatraži od Projektanta da preduzme

potrebne mjere kojima se obezbeđuje odgovarajuće ubrzanje izrade tehničke dokumentacije ili pojedinih projekata.

Član 12.

Projektant nije dužan da posao obavi isključivo preko svojih radnika, nego ga može povjeriti i drugim stručnim licima. Projektant odgovara Naručiocu za izvršenje posla i kad posao obave lica koja nisu njegovi radnici, kao da ga je sam izvršio.

Član 13.

Projektant ima pravo da zahtjeva produženje roka za izradu tehničke dokumentacije u slučaju kad je zbog promjenjenih okolnosti ili neispunjenja obaveza Naručioca bio u tome sprečen. Produženje roka određuje se prema trajanju smetnje, s tim što se dodaje i potrebno vrijeme za ponovno otpočinjanje izrade odgovarajućih dijelova tehničke dokumentacije.

Način plaćanja

Član 14.

Dinamika plaćanja usluga koji je predmet ovog dogovora biće dogovorena između Naručioca i Projektanta, nakon određivanja konačne sume koštanja usluga.

Član 15.

Ako je ugovoren avans, a nije određen rok njegove isplate, avans se plaća prije početka izrade ugovorene tehničke dokumentacije.

Obaveze Naručioca

Član 16.

Naručilac je obavezan da preda Projektantu projektni zadatak i sve druge neophodne podatke za izradu projektne dokumentacije (urbanističko- tehničke uslove, geodetski snimak lokacije i dr.).

Autorska i imovinska prava Projektanta

Član 17.

Projektantu pripada autorsko pravo na cjelokupnu projektnu dokumentaciju koju je izradio na osnovu ovog ugovora.

Dokumentaciju iz stava 1. ovog člana, Naručilac ne može koristiti bez dozvole Projektanta za izgradnju drugih objekata, jer je ista izrađena samo za ugovoreni objekat.

Član 18.

Autorska i imovinska prava Projektanta sastoje se u njegovom pravu na iskorišćavanje djela: prerađivanjem, umnožavanjem i obrađivanjem projektne dokumentacije, s tim što mu za svako iskorišćavanje autorskog dijela pripada odgovarajuća naknada.

Ostala prava i obaveze ugovornih strana

Član 19.

Ovaj ugovor ostaje na snazi do njegovog izvršenja u potpunosti. Obje ugovorne strane imaju pravo da raskinu ovaj ugovor i prije njegovog izvršenja ako o tome postignu sporazum. Ako Naručilac raskida ugovor zato što je Projektant propustio da izvrši svoje obaveze u toj mjeri

da je opravdano očekivati da ih neće moći izvršiti u roku koji je za Naručioca prihvatljiv, dužan je platiti Projektantu samo onaj dio izvršenog posla koji može u daljem radu koristiti.

Član 20.

Za eventualne sporove po ovom Ugovoru, ukoliko ne mogu biti riješeni sporazumno, nadležan je Privredni sud u Podgorici

Ugovor je sačinjen u 4 (četiri) istovjetna primjerka, na crnogorskom jeziku.

Ugovor je sačinjen u Podgorici, dana 18.11.2024. godine.

Za INVESTITORA

Dejan Davidović
„PASTA FRESCA MNE“ D.O.O. TIVAT

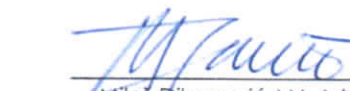

Za PROJEKTANTA

Miloš Đikanović MA Arh
„SITA“ D.O.O. Budva





"SITA" d.o.o.
Budva, Crna Gora

LICENCA



CRNA GORA
UPRAVA PRIHODA I CARINA
CENTRALNI REGISTAR PRIVREDNIH SUBJEKATA

Broj: 5 - 0865572 / 003

U Podgorici, dana 02.02.2023.godine

Uprava prihoda i carina - Centralni registar privrednih subjekata u Podgorici, na osnovu članova 319, 320, 321 i 323 Zakona o privrednim društvima ("Sl.list CG", br. 065/20), rješavajući po prijavi za registraciju promjene društva sa ograničenom odgovornošću "SITA" DRUŠTVO SA OGRANIČENOM ODGOVORNOŠĆU BUDVA, broj 367264 podnijetoj dana 01.02.2023. u 09:21:33, preko

Ime i prezime: MILANKO ČAVIĆ

JMBG ili br.pasoša: 2202973290036 CRNA GORA

Adresa: VIDROVAN BB NIKŠIĆ CRNA GORA

donosi

RJEŠENJE

Registruje se promjena podataka za privredni subjekat "SITA" DRUŠTVO SA OGRANIČENOM ODGOVORNOŠĆU BUDVA - registarski broj **5 - 0865572**, PIB **03231569**, i to:

Statut:

Briše se: Statut od 19.10.2021.

Registruje se - upisuje se: Statut od 01.02.2023.

Udio osnivača SINAN TANTURK MB/JMBG/BR.PASOŠA U 08854053 TURSKA

Briše se: 100%

Registruje se - upisuje se: 55%

Osnivač:

Registruje se - upisuje se: MILOŠ ĐIKANOVIĆ

MB/JMBG/BR. PASOŠA: 1911990254997 CRNA GORA

Adresa: BULEVAR SAVE KOVAČEVIĆ BR. 23 PODGORICA CRNA GORA

Udio: 45%

Obrazloženje

Podnosilac je dana 01.02.2023 u 09:21:33 podnio prijavu za registraciju promjene društva sa ograničenom odgovornošću SITA.

Odredbama člana 319 preciziran je način registracije u CRPS. Stavom 1 ovog člana je predviđeno da se registracija u CRPS vrši na osnovu registracione prijave ili po službenoj dužnosti. Odredbama člana 320 predviđeno je dostavljanje registracione prijave i prateće dokumentacije. Odredbama člana 321 uređuje se postupak registracije u CRPS. Istim članom, stav 4 su precizirani slučajevi kada nadležni organ za registraciju odbija prijavu za registraciju i to: ako su podaci unijeti u registracionu prijavu nepotpuni, ako uz prijavu nije dostavljena kompletna dokumentacija, ako je pod istim nazivom registrovan neki drugi oblik obavljanja privredne djelatnosti i ako je ispunjen poseban uslov za odbijanje zahtjeva za registraciju propisan drugim zakonom.

Odredbama člana 323 propisano je da nadležni organ za registraciju obezbjeđuje da podaci registrovani u CRPS budu istovjetni sa podacima iz registracione prijave. Lica koja zaključuju pravne poslove sa registrovanim privrednim društvima i preduzetnicima snose rizik utvrđivanja tačnosti podataka sadržanih u registru za njihove potrebe. Rješavajući po predmetnoj prijavi, obzirom da su ispunjeni Zakonom propisani uslovi, odlučeno je kao u dispozitivu rješenja. Visina naplaćene naknade za registraciju propisana je članom 322 Zakona o privrednim društvima ("Sl.list CG", br. 065/20).



Sam. savjetnik I

Marija Mićković

Pravna pouka:

Protiv ovog rješenja može se izjaviti žalba Ministarstvu finansija CG u roku od 15 dana od dana prijema Rješenja. Žalba se predaje preko ovog organa i taksira administrativnom taksom u iznosu od 8, 00 EUR, shodno Tarifnom broju 5 Taksene tarife za administrativne takse. Taksa se upućuje u korist računa 832-3161017-60- Administrativna taksa. Žalba ne odlaže izvršenje Rješenja.



Crna Gora
Ministarstvo ekologije,
prostornog planiranja i urbanizma

Adresa: IV proleterske brigade broj 19
81000 Podgorica, Crna Gora
tel: +382 20 446 200
fax: +382 20 446 215

Broj: UPI 12-332/22-570/2
Podgorica, 23.06.2022. godine

DOO "SITA"

BUDVA
Naselje Svete Petke, bb

U prilogu ovog akta, dostavljamo vam rješenje, broj i datum gornji.



OVLAŠČENO SLUŽBENO LICE

Olivera Živković
Olivera Živković



Broj: UPI 12-332/22-570/2

Podgorica, 23.06.2022. godine

Ministarstvo ekologije, prostornog planiranja i urbanizma, postupajući po zahtjevu privrednog društva DOO "SITA" BUDVA, broj UPI 12-332/22-570/1 od 21.06.2022. godine, za izdavanje licence za projektanta i izvođača radova, na osnovu člana 135 Zakona o planiranju prostora i izgradnji objekata ("Službeni list CG", br. 64/17, 44/18, 63/18, 11/19 i 82/20), člana 12 Uredbe o organizaciji i načinu rada državne uprave ("Službeni list CG", br. 49/22, 52/22 i 56/22) i čl. 18 i 46 stav 1 Zakona o upravnom postupku ("Službeni list CG", br. 56/14, 20/15, 40/16 i 37/17), po ovlaštenju ministarke broj 1230-332/22-3223/1 od 04.05.2022. godine, donijelo je

RJEŠENJE

Privrednom društvu **DOO "SITA" BUDVA**, izdaje se

LICENCA projektanta i izvođača radova

na period od **pet godina**.

Obrazloženje

Aktom broj UPI 12-332/22-570/1 od 21.06.2022. godine, ovom ministarstvu, obratilo se privredno društvo DOO "SITA" BUDVA, pretežna djelatnost - 4110 - Razrada građevinskih projekata, zahtjevom za izdavanje licence za projektanta i izvođača radova. Uz zahtjev, privredno društvo je priložilo sljedeće dokaze:

- 1) rješenje broj UPI 123-352/2 od 25.11.2021. godine, kojim je **Milošu Đikanoviću, Spec. Sci arhitekture, Master umjetnosti - oblast: vizuelna umjetnost - arhitektura**, izdata licenca ovlaštenog inženjera za obavljanje djelatnosti izrade tehničke dokumentacije i građenje objekta, donijeto od strane Ministarstva ekologije, prostornog planiranja i urbanizma;
- 2) ugovor o radu sa Milošem Đikanovićem, od 20.06.2022. godine;
- 3) izvod iz Centralnog registra privrednih subjekata, registarski broj 5 - 0865572 / 002.

Ministarstvo ekologije, prostornog planiranja i urbanizma razmotrilo je podnijeti zahtjev sa priloženom dokumentacijom i odlučilo kao u dispozitivu rješenja a ovo iz sljedećih razloga:

Odredbom člana 122 stav 1 Zakona o planiranju prostora i izgradnji objekata propisano je, u bitnom, da je privredno društvo koje izrađuje tehničku dokumentaciju (projektant), odnosno privredno društvo koje gradi objekat (izvođač radova), dužno da za obavljanje djelatnosti izrade tehničke dokumentacije, dijela tehničke dokumentacije odnosno građenje ili izvođenje pojedinih vrsta radova na građenju objekata, ima najmanje jednog zaposlenog ovlaštenog inženjera po vrsti projekta koji izrađuje i to za: arhitektonski, građevinski, elektrotehnički i mašinski projekat, odnosno vrsti radova koje izvodi na osnovu tih projekata. Stavom 2 prethodno navedenog člana propisano je da obavljanje pojedinih poslova iz prethodnog stava projektant, odnosno izvođač radova može da obezbijedi na osnovu zaključenog ugovora sa drugim privrednim društvom koje ima zaposlenog ovlaštenog inženjera za određenu vrstu projekta odnosno radova.

Dalje, članom 137 stav 2 prethodno navedenog zakona propisuje se da se licenca za privredno društvo izdaje za period od pet godina.

Prema članu 5 Pravilnika o načinu i postupku izdavanja, mirovanja licence i načinu vođenja registra licenci ("Službeni list CG", br. 79/17 i 78/21), propisano je da se u postupku izdavanja licence projektanta i izvođača radova provjerava: 1) da li podnosilac zahtjeva u radnom odnosu ima zaposlenog ovlaštenog inženjera; i 2) licenca ovlaštenog inženjera.

Odredbom člana 136 stav 4 Zakona o planiranju prostora i izgradnji objekata propisano je da je imalac licence dužan da obavijesti ministarstvo o svim promjenama uslova na osnovu kojih je izdata licenca za obavljanje djelatnosti, u roku od 15 dana od dana nastanka promjene.

Postupajući po predmetnom zahtjevu, ministarstvo je, na osnovu raspoloživih dokaza, utvrdilo da su ispunjeni uslovi propisani zakonom i pravilnikom, i odlučilo kao u dispozitivu rješenja.

UPUTSTVO O PRAVNOJ ZAŠTITI: Protiv ovog rješenja može se pokrenuti upravni spor tužbom kod Upravnog suda, u roku od 20 dana od dana prijema istog.



OVLAŠĆENO SLUŽBENO LICE

Olivera Živković
Olivera Živković

SITA DOO

NASELJE SVETE PETKE BB

85310 BUDVA GRAD

PIB: 03231569

MB: 03231569

Org.dio: Odjeljenje za korporativne klijente
Mesto: PODGORICA_GRAD
Datum fakture: 25.06.2024.
Datum polise: 25.06.2024.
Datum valute: 25.06.2024.

R. br.	Broj polise ili drugog dokumenta	Vrsta osiguranja	Šifra	Obračunski period	Rata broj	Premija
1.	POL-00260274	Osiguranje od projektantske odgovornosti	1310	30.06.24.-30.06.25.	0	196,83 EUR
		Porez za neživotna osiguranja 9 %				17,71 EUR
		Osnovica za obracun poreza				196,83 EUR
		Porez za neživotna osiguranja 9.00%				17,71 EUR
		Ukupna vrijednost sa porezom				214,54 EUR

Slovima: dvestotinecetnaest i 54/100 EUR

Oslobođeni plaćanja PDV-a u skladu sa članom 27. Zakona o PDV-u

Rok za plaćanje po ovom računu (fakturi) je datum fakture. Ukoliko je ugovoreno plaćanje premije u ratama, rok dospjeća svake pojedinačne rate je u skladu sa ugovorenim rokovima plaćanja koji su navedeni na računu (fakturi).

U slučaju prekoračenja ugovorenog roka plaćanja, Osiguravač može zaračunati zakonsku zateznu kamatu, a u slučaju neplaćanja jedne ugovorene rate u predviđenom roku, cijeli preostali dug može proglasiti dospjelim.

Faktura je važeća bez pečata

Plaćanje izvršiti na jedan od računa

- Erste Bank ad Podgorica, žiro račun broj: 540-394-30; - Hipotekarna banka ad Podgorica, žiro račun broj: 520-528105-61;

- NLB banka ad Podgorica, žiro račun broj: 530-12245-41; - Lovćen banka ad Podgorica, žiro račun broj: 565-84-29.

poziv na broj POL-00260274

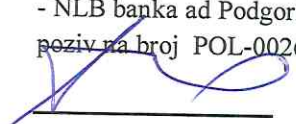
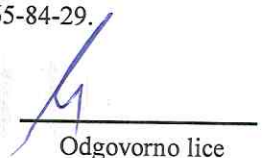
Fakturista
Odgovorno lice

POLISA - RAČUN POL-00260274

Zastupnik:	Dragaš Goran, 81-032		
Ugovarač			
Naziv	SITA DOO	MB	03231569
Adresa	NASELJE SVETE PETKE BB, 85310 BUDVA_GRAD, Crna Gora	Telefon	0038263476264
Trajanje:	Godišnje osiguranje		
Period osiguranja	30.06.2024 (24:00) - 30.06.2025 (24:00)	Period obračuna	30.06.2024 - 30.06.2025
Predmet osiguranja: Profesionalna odgovornost projektanta: Osiguranje pokriva odštetne zahtjeve naručioca usluga ili trećih lica, uključujući i direktne finansijske gubitke/štete, koji su posljedica stručne greške osiguranika koji posjeduje licencu projektanta i izvođača radova izdatu od strane Ministarstva održivog razvoja i turizma broj: UPI-12-332/22-570/2, pri obavljanju djelatnosti izrade projektne (tehničke) dokumentacije, a za koje osiguranik odgovara na osnovu zakona u skladu sa uslovima osiguranja.			
Vrsta projektovanja: Arhitektonsko			
Planirani godišnji prihod: 50.000			
Vrsta osiguranja:	Osiguranje od projektantske odgovornosti	Šifra:	1310
Osiguranik			
Naziv	SITA DOO	MB	03231569
Adresa	NASELJE SVETE PETKE BB, 85310 BUDVA_GRAD, Crna Gora	Telefon	0038263476264
Suma osiguranja			
Uloga	Način ugovaranja	Iznos	
Jedinstvena suma osiguranja	Na sumu osiguranja	100.000,00	
Franšiza			
Franšiza	Odbitna franšiza iznosi 10% od priznate štete ali najmanje 500 EUR		
Obračun za predmet			
Premija			270,00
Popust za jednokratno plaćanje premije			-27,00
Komercijalni popust			-24,30
Popust za poslednje tri osiguravajuće godine bez šteta			-21,87
Ukupna premija bez poreza			196,83
Porez na premiju			17,71
Ukupna premija sa porezom			214,54
Osiguravajuće pokriće važi za područje Crne Gore			
Osiguranje je zaključeno bez garantnog roka			
Osiguranje je zaključeno u skladu sa Opštim uslovima za osiguranje odgovornosti projektanta koji su usvojeni 24.05.2018.god. (OU-ODPRK-05/18) i koji su sastavni dio ugovora o osiguranju.			
Osiguranje je zaključeno u skladu sa Klauzulom za isključenje odgovornosti u slučaju pandemije koja je usvojena dana 23.02.2021. godine (KL-ISKPAND-02/21) i koja je sastavni dio polise osiguranja.			
Ugovarač osiguranja svojim potpisom potvrđuje da mu je blagovremeno, prije zaključenja ugovora, uručen Predugovorni dokument sa ključnim informacijama o proizvodu (KI ODG_PROJ 01/24).			
Ugovarač osiguranja u svakom trenutku može preuzeti elektronsku kopiju Predugovornog dokumenta sa ključnim informacijama na sajtu društva (https://www.sava.co.me/me-me/dokumenti).			
Ukupna isplata odšteta za sve osigurane slučajeve koji se dese u jednoj godini limitirana je iznosom sume osiguranja (godišnji agregat)			

POLISA: POL-00260274

UKUPAN OBRAČUN	
Ukupna premija bez poreza	196,83
Porez na premiju	17,71
Ukupna premija sa porezom	214,54
Način plaćanja	U cjelosti

Sve međusobne nesporazume stranke će rješavati mirnim putem, a u slučaju spora ugovaraju nadležnost suda u Podgorici.

Ugovorne strane su saglasne da ukoliko osiguranik ostvari pravo na naknadu štete, osiguravač ima pravo da dug po toj ili nekoj drugoj polisi odbije od iznosa obračunate štete.

Polisa se smatra računom. Oslobođeni plaćanja PDV-a po članu 27. zakona o PDV-u. Osiguravač zadržava pravo ispravke računsko ili neko druge greške učinjene od strane zastupnika. Obaveza osiguravača iz ugovora o osiguranju počinje po isteku 24-og časa dana koji je u ugovoru o osiguranju naveden kao početak osiguranja, ali nikako prije isteka 24-og časa dana kada je Ugovarač osiguranja uplatio ugovornu premiju u cjelosti ili prvu ratu premije osiguranja, a prestaje 24-og časa onog dana koji je u ugovoru označen kao istek osiguranja.

Na međusobne odnose ugovarača osiguranja/osiguranika i osiguravača koji nijesu definisani ugovorom o osiguranju primjenjuju su odredbe Zakona o obligacionim odnosima.

Potpisom polise ugovarač osiguranja potvrđuje da je primio Uslove zaključenog osiguranja.

Sankcijska klauzula: Osiguravač nije dužan pružiti pokriće, platiti nijednu štetu, niti dati bilo kakvu naknadu, ukoliko bi pružanje takvog pokrića, plaćanje štete ili davanje naknade izložilo osiguravača bilo kakvim sankcijama, zabranama ili ograničenjima po rezolucijama Ujedinjenih nacija ili trgovinskim ili ekonomskim sankcijama, zakonima i direktivama bilo koje Jurisdikcije koja se primjenjuje na osiguravača.

Polisa je važeća bez počata Osiguravača.

Ugovarač osiguranja je dužan da plati premiju u cjelosti prilikom zaključenja ugovora o osiguranju.

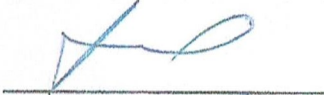

Osiguravač:



Ugovarač osiguranja:
(puno ime i prezime)

Odjeljenje za korporativne klijente, Odjeljenje za korporativne klijente, 25.06.2024

POLISA: POL-G0260274

Datum štampe: 25.06.2024 11:42

Akcionarsko društvo Sava osiguranje. Adresa sjedišta: ul. Svetlene Kane Radović br.1, 81000 Podgorica, Crna Gora; E-mail: info@sava.co.me; Website: www.sava.co.me
Call center: +382 (0) 20 40 30 20 Žiro račun: Nib banka 550-12245-41, Erste banke 540-394-30, Hipotekarne banke 520-528105-61
PDV: 30/31-04077-8 M.B. 02303368 CRPS reg. br. 40004670

Strana 2 od 2



Crna Gora
Ministarstvo ekologije,
prostornog planiranja i urbanizma

Adresa: IV proleterske brigade broj 19
81000 Podgorica, Crna Gora
tel: +382 20 446 200
fax: +382 20 446 215

Broj: UPI 123-352/2
Podgorica, 25.11.2021. godine

MILOŠ ĐIKANOVIĆ

PODGORICA
Bul. Save Kovačevića, br. 23

U prilogu ovog akta, dostavljamo vam rješenje, broj i datum gornji.



OVLASČENO SLUŽBENO LICE
Olivera Živković
Olivera Živković



Broj: UPI 123-352/2

Podgorica, 25.11.2021. godine

Ministarstvo ekologije, prostornog planiranja i urbanizma, postupajući po zahtjevu Miloša Đikanovića, broj UPI 123-352/1 od 24.11.2021. godine, za izdavanje licence za ovlaštenog inženjera, na osnovu člana 135 Zakona o planiranju prostora i izgradnji objekata ("Službeni list CG", br. 64/17, 44/18, 63/18, 11/19), člana 13 Uredbe o organizaciji i načinu rada državne uprave ("Službeni list CG", br. 118/20, 121/20, 01/21 i 02/21) i člana 46 Zakona o upravnom postupku ("Službeni list CG", br. 56/14, 20/15, 40/16 i 37/17), po ovlaštenju ministra br. 01-2434/1 od 19.05.2021. godine, donijelo je

RJEŠENJE

Milošu Đikanoviću, iz Podgorice, Spec.Sci arhitekture, Master umjetnosti, oblast: Vizuelna umjetnost - arhitektura, izdaje se

LICENCA

ovlaštenog inženjera za obavljanje djelatnosti izrade tehničke dokumentacije i građenje objekata

na neodređeni period.

Obrazloženje

Aktom broj UPI 123-352/1 od 24.11.2021. godine, ovom organu obratio se Miloš Đikanović zahtjevom za izdavanje licence za ovlaštenog inženjera za obavljanje djelatnosti izrade tehničke dokumentacije i građenje objekata. Uz zahtjev su dostavljeni sljedeći dokazi: lična karta; radna knjižica; diploma postdiplomskih specijalističkih studija, broj 211 od 21.11.2014. godine, izdata od strane Arhitektonskog fakulteta, Univerzitet Crne Gore; diploma master umjetnosti iz oblasti vizuelnih umjetnosti, broj VA 056 od 03.07.2017. godine, izdata od strane Akademije umjetnosti, arhitekture i dizajna u Pragu, Republika Češka; rješenje UP I broj 636-1133/2017-2 od 25.10.2017. godine, kojim se Milošu Đikanoviću priznaje diploma o stečenom visokom obrazovanju i stepenu Master umjetnosti, izdato od strane Ministarstva prosvjete; potvrda o članstvu u Inženjerskoj komori Crne Gore, broj 02-2853/2 od 22.11.2021. godine; uvjerenje o položenom stručnom ispitu registarski broj A 191190 065, od 29.10.2021. godine, izdato od strane Inženjerske komore Crne Gore; potvrda o radnom iskustvu i referenc lista izdata od strane DOO "FABRICA" PODGORICA; potvrda o radnom iskustvu i referenc lista izdata od strane DOO "EUROPROJEKT" PODGORICA; potvrda o radnom iskustvu i referenc lista izdata od strane DOO "SITA" BUDVA; potvrda o radnom iskustvu i referenc lista izdata od strane DOO "ASTRA MONTENEGRO INVESTMENT ASSOCIATION" BUDVA.

Ministarstvo ekologije, prostornog planiranja i urbanizma razmotrilo je podnijeti zahtjev sa priloženom dokumentacijom i odlučilo kao u dispozitivu rješenja a ovo iz sljedećih razloga:

Odredbom člana 123 stav 1 Zakona o planiranju prostora i izgradnji objekata propisano je da ovlašćeni inženjer može da bude fizičko lice koje obavlja poslove izrade tehničke dokumentacije odnosno građenja objekta, odgovarajuće struke, sa visokim obrazovanjem, odnosno najmanje kvalifikacijom VII-1 podnivoa okvira kvalifikacija i najmanje tri godine radnog iskustva na stručnim poslovima izrade tehničke dokumentacije i/ili građenja objekata, položen stručni ispit i da je član Inženjerske komore Crne Gore.

Dalje, članom 137 stav 1 prethodno navedenog zakona propisuje se da se licenca za fizičko lice izdaje na neodređeno vrijeme.

Prema članu 4 Pravilnika o načinu i postupku izdavanja, mirovanja licence i načinu vođenja registra licenci ("Službeni list CG", br. 79/17 i 78/21), propisano je, u bitnom, da se u postupku izdavanja licence ovlašćenog inženjera provjerava: 1) identitet podnosioca zahtjeva; 2) da li podnosilac zahtjeva posjeduje visoko obrazovanje, odnosno najmanje stepen VII-1 podnivoa okvira kvalifikacija, odnosno da li je izvršeno priznavanje inostrane obrazovne isprave najmanje kvalifikacije VII-1 podnivoa okvira kvalifikacija; 3) da li podnosilac zahtjeva ima najmanje tri godine radnog iskustva na stručnim poslovima izrade tehničke dokumentacije i građenju objekta sa visokim obrazovanjem, odnosno najmanje kvalifikacije VII-1 podnivoa okvira kvalifikacija i 4) da li podnosilac zahtjeva ima položen stručni ispit i da li je član Inženjerske komore Crne Gore.

Postupajući po predmetnom zahtjevu, Ministarstvo je, na osnovu raspoloživih dokaza, utvrdilo da su ispunjeni uslovi propisani Zakonom i Pravilnikom, i odlučilo kao u dispozitivu rješenja.

UPUTSTVO O PRAVNOJ ZAŠTITI: Protiv ovog rješenja može se pokrenuti upravni spor tužbom kod Upravnog suda, u roku od 20 dana od dana prijema istog.



OVLASĆENO SLUŽBENO LICE

Olivera Živković
Olivera ŽIVKOVIĆ



INŽENJERSKA KOMORA CRNE GORE

Broj:05-3325

Podgorica, 20.11.2023. godine

Na osnovu čl. 143, čl. 146 stav 1 tačka 2 i čl. 149 stav 1 tačka 1
Zakona o planiranju prostora i izgradnji objekata
(„Službeni list Crne Gore“, br. 64/17, 44/18, 63/18, 11/19, 82/20, 86/22, 004/23)
i evidencije Registra članova Inženjerske komore Crne Gore, izdaje se

POTVRDA

o članstvu u Inženjerskoj komori Crne Gore

MILOŠ B. ĐIKANOVIĆ, Spec. Sci arhitekture - master umjetnosti iz Podgorice,
član je Inženjerske komore Crne Gore do **31.12.2024.** godine.

Reg.br. 4954

OVLAŠĆENO SLUŽBENO LICE
Ljiljana Vučić, dipl.pravnica

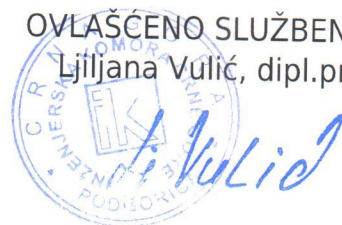



"SITA" d.o.o.
Budva, Crna Gora

UGOVOR O ZAKUPU POSLOVNOG PROSTORA

UGOVOR O ZAKUPU POSLOVNOG PROSTORA

Zaključen u Podgorici dana:13.02.2024. godine, između:

1. "MASTER INŽENJERING" D.O.O. ZA GRAĐEVINARSTVO, TRGOVINU, TURIZAM, UGOSTITELJSTVO, PROMET I PRUŽANJE USLUGA U ZEMLJI I INOSTRANSTVU, sa adresom sjedišta, Ul. Vladike Visarion Borilovića br 10, Podgorica, PIB 02302586, koga zastupa Vladan Ivanović, izvršni direktor (u daljem tekstu: **Zakupodavac**), sa jedne strane.

2. "PASTA FRESCA MNE " D.O.O. Tivat, sa adresom i sjedištem u Tivtu, ulica Peraška br 6, PIB: 03434338, koga zastupa Danijel Popović izvršni direktor(u daljem tekstu: **Zakupac**) sa druge strane

U daljem tekstu zajedno: ugovorne strane

Predmet Ugovora o zakupu Član 1

Polazeći od zajedničkih poslovnih interesa predmet ovog Ugovora je zakupodavni odnos između Ugovarača.

Zakupodavac daje na upotrebu a Zakupac preuzima obavezu plaćanja ugovorene zakupnine i uzima u zakup sljedeće nepokretnosti:

- Poslovni prostor upisan u Listu nepokretnosti **4869 KO Podgorica I**, označen kao kat.par. **1360/2, zgrada br.1, PD1** ukupne kvadrature **72 m2** sa pripadajucim suterenskim upisan u Listu nepokretnosti **4869 KO Podgorica I**, označen kao kat.par. **1360/1, PD 803** ukupne kvadrature **22m2**.
- Poslovni prostor upisan u Listu nepokretnosti **4869 KO Podgorica I**, označen kat.par. **1360/2, PD 2** ukupne kvadrature **69m2**;
- Poslovni prostor upisan u Listu nepokretnosti **4869 KO Podgorica I**, označen kao kat.par. **1360/2, PD 3** ukupne kvadrature **146m2** sa pripadajucim suterenskim dijelom upisan u Listu nepokretnosti **4869 KO Podgorica I**, označen kao kat.par. **1360/1, PD 802** ukupne kvadrature **39m2**.
- Pored poslovnih prostora iz ovog člana Zakupodavac daje pod zakup i dio zemljišta za bastu koje ukupno iznosi **299.71m2**, prema Skici koja čini sastavni dio ovog Ugovora.

Ukupna površina poslovnih prostora koji se daju pod zakup iznosi 348 m2 dok ukupuna površina dijela zemljišta koji se daje pod zakup iznosi 299,71 m2 što ukupno iznosi 647,71 m2.

(u daljem tekstu: „Nepokretnosti“)

Primopredaja Član 2

Primopredaja nepokretnosti će biti izvršena odmah nakon potpisivanja ovog Ugovora. Prilikom primopredaje nepokretnosti iz člana 1 ovog Ugovora, Ugovarači će sastaviti i potpisati Zapisnik o primopredaji.

Zapisnik o primopredaji nepokretnosti prostora čini sastavni dio ovog Ugovora.

Obaveze Zakupodavca Član 3

Zakupodavac je dužan da omogući Zakupcu nesmetano korišćenje zakupljenih nepokretnosti.

Zakupodavac garantuje da su nepokretnosti njegovo isključivo vlasništvo te da ne postoje prava trećih lica koja mogu ograničiti ili ukinuti prava Zakupca po ovom Ugovora, a u slučaju da se ona eventualno pojave Zakupodavac će ih otkloniti o svom trošku.

Obaveze Zakupca

Član 4

Obavezuje se Zakupac da će nepokretnosti iz člana 1 ovog Ugovora koristiti isključivo za obavljanje svoje registrovane djelatnosti, na način koji neće ometati osnovnu namjenu objekta ili narušavati njegovu stabilnost i sigurnost, niti ometati subjekte u korišćenju objekta u kojem se poslovni prostor nalazi.

Član 5

Zakupac je dužan čuvati povjerenu mu imovinu i štiti interese Zakupodavca kao zakoniti i savjesni vlasnik.

Zakupac je dužan da čuva nepokretnosti od oštećenja. Zakupac je obavezan da snosi sve troškove tekućeg održavanja i neophodnih popravki nepokretnosti bez prava potraživanja od Zakupodavca.

Zakupac je dužan da plaća stvarne troškove utrošene električne energije, grijanja, vode, telefona, interneta, čistoće, održavanja zajedničkih prostorija stambeno-poslovne zgrade, koje će mu prefakturisati Zakupodavac u roku od 7 dana od dana prijema računa.

Član 6

Zakupac je dužan da snosi troškove investicionog održavanja objekta u kome se nalaze predmetne nepokretnosti srazmjerno površini zakupljenog poslovnog prostora bez prava potraživanja od Zakupodavca ili bilo kog drugog prava u skladu sa Zakonom o obligacijama i Zakonom o svojinsko pravnim odnosima.

Član 7

Zakupac je dužan da osigura poslovni prostor za cijeli period trajanja zakupodavnog odnosa. Polisa osiguranja mora biti vinkulirana u korist Zakupodavca.

Izvođenje radova

Član 8

Zakupodavac je saglasan da Zakupac može izvoditi radove tj vršiti adaptaciju i/ili rekonstrukciju nepokretnosti radi privodjenja istih namjeni za obavljanje djelatnosti Zakupca. Zakupac nema pravo da trži naknadu troškova ulaganja u poslovni prostor od Zakupodavca.

Podzakup

Član 9

Zakupac nema pravo da nepokretnosti ili dio nepokretnosti preda u podzakup, osim uz prethodnu pisanu saglasnost Zakupodavca.

Zakupnina, depozit i način plaćanja

Član 10

Cijena zakupa za predmetne nepokrentosti je [REDACTED] plus PDV-e. Za korišćenje zakupljenih nepokrentosti poslovnog prostora i zemljišta iz člana 1 ovog Ugovora Zakupac se obavezuje da će Zakupodavcu mjesečno plaćati iznos od [REDACTED] sa uračunatim PDV-om (21%) počev od dana koji nastupi ranije ili od dana završetka radova privođenja objekta namjeni ili u roku od 90 radnih dana od dana zaključenja ovog Ugovora.

Plaćanje zakupnine iz stava 1. ovog člana će se izvršiti na sljedeći način:

- svakog 5-og u mjesecu za tekući mjesec na žiro račun koji je naveden u fakturi.

Zakupac je dužan pismeno obavijestiti Zakupodavca da je objekat završen i spreman za upotrebu.

Visina mjesečne zakupnine iz prethodne godine je za prve tri godine zakupa fiksna i neće se mijenjati dok će se nakon isteka roka od tri godine uskladjivati u skladu sa porastom cijena na malo koji objavljuje MONSTAT.

Rok trajanja zakupa

Član 11

Ovaj Ugovor se zaključuje na određeno vrijeme od 15 godina koji počenje teći od dana zaključenja Ugovora.

Otkaz Ugovora o zakupu

Član 12

Zakupac i Zakupac se obavezuje da neće otkazivati ovaj Ugovor u toku trajanja Zakupa.

Ukoliko Zakupac podnese pisani zahtjev za otkaz ovog Ugovora bez krivice Zakupodavca Zakupodavac ima pravo da zadrži bez nadoknade cjelokupnu opremu, namještaj i inventar u predemtnim napokretnostima i Zakupac nema pravo na nadoknadu troškova izvođenja radova adaptacije ili rekonstrukcije i/ili opremanja nepokrentosti..

Zakupodavac može jednostrano raskinuti ovaj Ugovor pismenim putem uz otkazni rok od 60 dana u sljedećim slučajevima:

- ako Zakupac ne plati 2 (dvije) mjesečne zakupnine, u skladu sa ovim ugovorom, Zakupodavac može otkazati ugovor o zakupu pošto ga je pozvao prethodno na plaćanje. Ugovor će ostati na snazi ako Zakupac isplati iznos duga prije nego što mu otkaz bude saopšten;
- ako Zakupac ne koristi poslovni prostor za namjene utvrđene ovim Ugovorom;
- ako Zakupcu bude pravosnažno izrečena zabrana daljeg rada ili nad njim bude pokrenut stečajni postupak ili postupak likvidacije;
- ako izda poslovni prostor u podzakup trećim licima bez saglasnosti Zakupodavca;
- Ako ne plaća uredno troškove redovnog održavanja pružiocima usluga;
- Ne osigura poslovni prostor i dostavi Zakupodavcu Polisu osiguranja vinkuliranu u korist Zakupodavca;
- Ako koristi prostor tako što se nanosi šteta poslovnom prostoru ili objektu u koji se nalazi;
- Ako ne održava poslovni prostor shodno ugovorenoj obavezi;
- Ako koristi poslovni prostor na način kojim uznemirava ili onemogućava druge korisnike poslovnih prostora da koriste svoje prostore (povećanje buke, vibracije, neprijatni mirisi, dim itd);
- u drugim slučajevima predviđenim Zakonom.

Ukoliko Zakupac kasni sa plaćanjem 6 (šest) mjesečnih zakupnina ovaj Ugovor se raskida po sili zakona i u tom slučaju Zakupodavac ima pravo da zadrži cjelokupnu opremu, namještaj i inventar u predmetnim napokretnostima i Zakupac nema pravo na nadoknadu troškova izvođenja radova adaptacije ili rekonstrukcije i/ili opremanja nepokretnosti.

Prestanak Ugovora o zakupu Član 13

Ugovor o zakupu prestaje protekom vremena na koji je zaključen, na osnovu pismenog sporazuma ugovornih strana, prestankom postojanja zakupca usljed stečaja ili likvidacije i na osnovu otkaza.

Nakon isteka perioda zakupa Zakupodavcu ostaje cjelokupna oprema i inventar u nepokretnostima u svojini.

Primopredaja Član 14

Na dan isteka zakupa Zakupac je u obavezi da preda poslovni prostor sa svim ulaganjima, opremom namještajem i inventarem uisti ispravnom i funkcionalnom stanju bez nadoknade. O primopredaji se potpisuje Zapisnik. Ukoliko jedna od Strane bez opravdanog razloga ne pristupi primopredaji smatraće se kao da je primopredaja izvršena uz prisustvo obje strane.

Danom prestanka važenja Ugovora o zakupu, bilo istekom roka na koji je zaključen, bilo iz drugih razloga, Zakupodavac se izričito obavezuje da neće koristiti naziv restorana pod kojim će poslovati Zakupac, odnosno isključivo pravo korišćenja tog naziva pripada Zapucu.

Ostale odredbe Član 15

U slučaju nesporazuma u tumačenju ovog Ugovora, Ugovarači će pokušati iste da riješe sporazumno. Ukoliko to ne bude moguće za njihovo rješavanje je nadležan sud u Podgorici.

Član 16

Na sva pitanja koja nijesu definisana ovim Ugovorom primjenjivaće se odgovarajuće odredbe Zakona o obligacionim odnosima Crne Gore.

Član 17

Ovaj Ugovor stupa na snagu danom potpisivanja i ovjere kod Notara i sačinjen je u 4 (četiri) primjerka, po 2 (dva) za svakog Ugovarača.

Za Zakupodavca, izvršni direktor

Vladan Ivanović



Za Zakupca (izručio) direktor

Danijele Popović





IZVOD IZ CENTRALNOG REGISTRA PRIVREDNIH SUBJEKATA UPRAVE PRIHODA I CARINA

Registarski broj 5 - 0006290 / 015

PIB: 02302586

Datum registracije: 18.07.2002.

Datum promjene podataka: 11.08.2023.

D.O.O. ZA GRAĐEVINARSTVO, TRGOVINU, TURIZAM, UGOSTITELISTVO, PROMET I PRUŽANJE USLUGA U ZEMILJI I INOSTRANSTVU "MASTER INŽENJERING" PODGORICA

Broj važeće registracije: /015

Skraćeni naziv: MASTER INŽENJERING
Telefon: +38220218380
eMail: mastering@t-com.me
Web adresa:
Datum zaključivanja ugovora: 11.11.1999.
Datum donošenja Statuta: 16.07.2002. Datum promjene Statuta: 01.08.2023.
Adresa glavnog mjesta poslovanja: VISARION BORILOVIĆ BR.10 PODGORICA
Adresa za prijem službene pošte: VISARION BORILOVIĆ BR.10 PODGORICA
Adresa sjedišta: VISARION BORILOVIĆ BR.10 PODGORICA
Pretežna djelatnost: 4120 Izgradnja stambenih i nestambenih zgrada
Ostvarenje spoljno-trgovinskog poslovanja: DA
Oblik svojine: Privatna
Porijeklo kapitala: Domaći
Upisani kapital: 2.500,00Euro (Novčani 2.500,00Euro, nenovčani 0,00Euro)
Stari registarski broj: 1-18335-00

OSNIVAČI:

VLADAN IVANOVIĆ - JBMG/Broj Pasoša zaštićeni zakonom

Uloga: Osnivač

Udio: 100% Adresa: Lični podatak zaštićen zakonom

LICA U DRUŠTVU:

BLAGOJE BAŠOVIĆ - JMBG/Broj Pasoša zaštićen zakonom

Adresa: Lični podatak zaštićen zakonom

Uloga: Član Revizorskog odbora

Ovlašćenja u prometu: Ograničeno ()

Ovlašćen da djeluje: KOLEKTIVNO (Sa članovima organa upravljanja,)

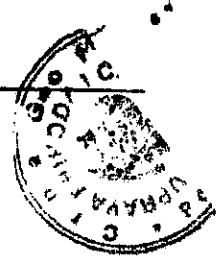

TAMARA IVANOVIĆ - JMBG/Broj Pasoša zaštićen zakonom

Adresa: Lični podatak zaštićen zakonom

Uloga: Član Odbora direktora

Ovlašćenja u prometu: Ograničeno ()

Ovlašćen da djeluje: KOLEKTIVNO (Sa članovima organa upravljanja,)

BLAGOJE BAŠOVIĆ - JMBG/Broj Pasoša zaštićen zakonom

Adresa: Lični podatak zaštićen zakonom

Uloga: Član Odbora direktora

Ovlašćenja u prometu: Ograničeno ()

Ovlašćen da djeluje: KOLEKTIVNO (Sa članovima organa upravljanja,)

VLADAN IVANOVIĆ - JMBG/Broj Pasoša zaštićen zakonom

Adresa: Lični podatak zaštićen zakonom

Uloga: Član Odbora direktora

Ovlašćenja u prometu: Ograničeno ()

Ovlašćen da djeluje: KOLEKTIVNO (Sa članovima organa upravljanja,)

VLADAN IVANOVIĆ - JMBG/Broj Pasoša zaštićen zakonom

Adresa: Lični podatak zaštićen zakonom

Uloga: Predsjednik Odbora direktora

Ovlašćenja u prometu: Neograničeno ()

Ovlašćen da djeluje: POJEDINAČNO ()

MIODRAG IVANOVIĆ - JMBG/Broj Pasoša zaštićen zakonom

Adresa: Lični podatak zaštićen zakonom

Uloga: Član Revizorskog odbora

Ovlašćenja u prometu: Ograničeno ()

Ovlašćen da djeluje: KOLEKTIVNO (Sa članovima organa upravljanja,)

IGOR IVANOVIĆ - JMBG/Broj Pasoša zaštićen zakonom

Adresa: Lični podatak zaštićen zakonom

Uloga: Član Revizorskog odbora

Ovlašćenja u prometu: Ograničeno ()

Ovlašćen da djeluje: KOLEKTIVNO (Sa članovima organa upravljanja,)

VLADAN VANOVIĆ - JMBG/Broj Pasoša zaštićen zakonom

Adresa: Lični podatak zaštićen zakonom

Uloga: Izvršni direktor

Ovlaštenja u prometu: Neograničeno ()

Ovlašten da djeluje: POJEDINAČNO ()

VLADAN VANOVIĆ - JMBG/Broj Pasoša zaštićen zakonom

Adresa: Lični podatak zaštićen zakonom

Uloga: Ovlašteni zastupnik

Ovlaštenja u prometu: Neograničeno ()

Ovlašten da djeluje: POJEDINAČNO ()

Izdato: 08.11.2023 godine u 10:34h



 Načelnica

Sanja Bojanić

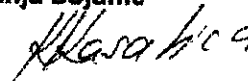



Dokument o registraciji

Registarski broj 5 - 1031485 / 001

Datum registracije: 12.05.2022.

PIB: 03434338

DOO "PASTA FRESCA MNE" ZA PROIZVODNJU, PROMET I USLUGE, EXPORT-IMPORT - TIVAT

Broj važeće registracije: /001

Skraćeni naziv: PASTA FRESCA MNE DOO
Telefon: +38269555531
eMail: foodstylemne@gmail.com
Web adresa:
Datum zaključivanja ugovora: 06.04.2022.
Datum donošenja Statuta: 06.04.2022.
Adresa glavnog mjesta poslovanja: PERAŠKA BR. 6 TIVAT
Adresa za prijem službene pošte: PERAŠKA BR. 6 TIVAT
Adresa sjedišta: PERAŠKA BR. 6 TIVAT
Pretežna djelatnost: 1073 Proizvodnja makarona, rezanaca i sličnih proizvoda od brašna
Obavljanje spoljno-trgovinskog poslovanja: DA
Oblik svojine: Privatna
Porijeklo kapitala: Domaći
Upisani kapital: 10,00Euro (Novčani 10,00Euro, nenovčani 0,00Euro)

OSNIVAČI:

DEJAN DAVIDOVIĆ - JBMG/Broj Pasoša zaštićeni zakonom

Uloga: Osnivač

Udio: 70% Adresa: Lični podatak zaštićen zakonom

BOJANA DAMJANOVIĆ - JBMG/Broj Pasoša zaštićen zakonom

Uloga: **Osnivač**

Udio: **30%** Adresa: Lični podatak zaštićen zakonom

LICA U DRUŠTVU:

DANIJELO POPOVIĆ - JBMG/Broj Pasoša zaštićen zakonom

Adresa: Lični podatak zaštićen zakonom

Uloga: **izvršni direktor**

Ovlašćenja u prometu: Neograničeno ()

Ovlašćen da djeluje: **POJEDINAČNO** ()

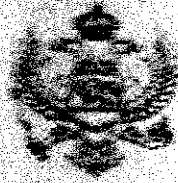

CRNA GORA
NOTAR
MAJA ĐURASOVIĆ
PODGORICA

BULEVAR DŽORDŽA VAŠINGTONA BR. 3/15

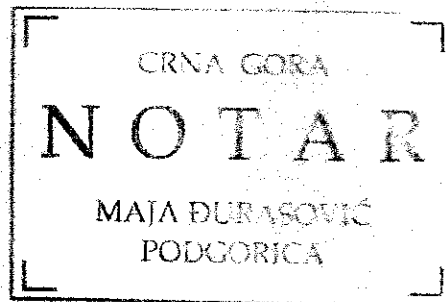

POTVRDA O OVJERI POTPISA I RUKOPISA

Ja, notar Maja Đurasović, potvrđujem da su:	
1. "Master Inženjering" doo Podgorica, na adresi: Visarion Borlović br. 10, matični broj 02302586, koje zastupa izvršni direktor Ivanović Vladan, rođen 18.9.1963. godine;	
(ime i prezime, datum rođenja i adresa prebivališta/boravišta lica čiji se potpis ili rukopis ovjerava)	
svojeručno potpisao ispravu: UGOVOR O ZAKUPU POSLOVNOG PROSTORA;	
(svojeručno potpisao ovu ispravu/na ispravu stavio otisak prsta/ priznao potpis za svoj)	/
(svojeručno napisao rukopis/ranije rukopis svojeručno napisao/slijepo ili slabovido lice svojeručno na ispravi napisao rukopis)	
Istovjetnost imenovanog utvrđena je na osnovu lične karte broj: I881544A6, izdata 5.5.2022. godine, Pj Podgorica;	
(broj i datum izdavanja lične karte, putne isprave ili drugog dokumenta sa fotografijom)	
2. "Pasta Fresca Mne" doo Tivat, na adresi: Peraška 6, Tivat, matični broj 03434338, koje zastupa izvršni direktor Danijel Popović, rođen 18.7.1983. godine;	
(ime i prezime, datum rođenja i adresa prebivališta/boravišta lica čiji se potpis ili rukopis ovjerava)	
svojeručno potpisao ispravu: UGOVOR O ZAKUPU POSLOVNOG PROSTORA;	
(svojeručno potpisao ovu ispravu/na ispravu stavio otisak prsta/ priznao potpis za svoj)	/
(svojeručno napisao rukopis/ranije rukopis svojeručno napisao/slijepo ili slabovido lice svojeručno na ispravi napisalo rukopis)	
Istovjetnost imenovanog utvrđena je na osnovu pasoša broj: P932222M6, izdat 30.11.2022. godine, FL Tivat;	
(broj i datum izdavanja lične karte, putne isprave ili drugog dokumenta sa fotografijom)	
ili izjavom svjedoka	/
(ime i prezime, zanimanje, adresa i mjesto prebivališta odnosno boravišta, ulica i broj)	
čiji identitet utvrđen na osnovu	/
(broj i datum izdavanja lične karte, putne isprave ili drugog dokumenta sa fotografijom)	
Ime i prezime imenovanog / čiji se potpis ovjerava ispisao je svjedok / čiji je identitet utvrđen na osnovu:	/
(broj i datum izdavanja lične karte, putne isprave ili drugog dokumenta sa fotografijom)	
imenovanima je sadržina	/
(pročitana/pročitana pomoću tumača/prevedena sadržina)	
identitet je utvrđen na osnovu	/
(broj i datum izdavanja lične karte, putne isprave ili drugog dokumenta sa fotografijom)	
imenovani su ovlašćeni za zastupanje na osnovu priloženih izvoda iz CRPS-a.	
(akt kojim je dato ovlašćenje za zastupanje)	

Uputstvo:

- Stranke su saglasne da se kopije identifikacionih dokumenata čuvaju u arhivi notara;
- Prema odredbi člana 3 Zakona o ovjeri potpisa, rukopisa i prepisa Crne Gore, ovjerom se ne potvrđuje sadržaj javne i druge stvari na kojoj se vrši ovjera potpisa ili rukopisa, odnosno čiji se prepis vrši.

Broj: **OV 494/2024**

Ovjera je izvršena dana **13.2.2024** godine u **10:50** časova,

Notarska naknada obračunata je u skladu sa Tarifom o naknadama za rad notara (tarifni broj 9 i 22) u iznosu od **21,32 €** uvezivanje u iznosu od **1,00 €** PDV u iznosu **4,41 €**, ukupno u iznosu od **25,41 €**, za koju je izdat fiskalni račun.

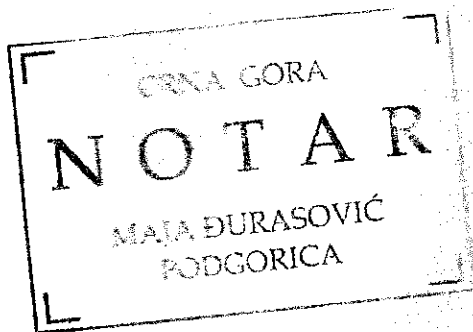
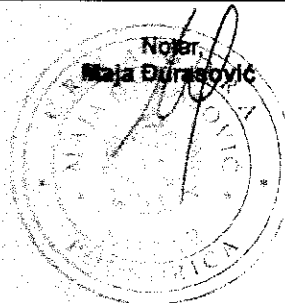

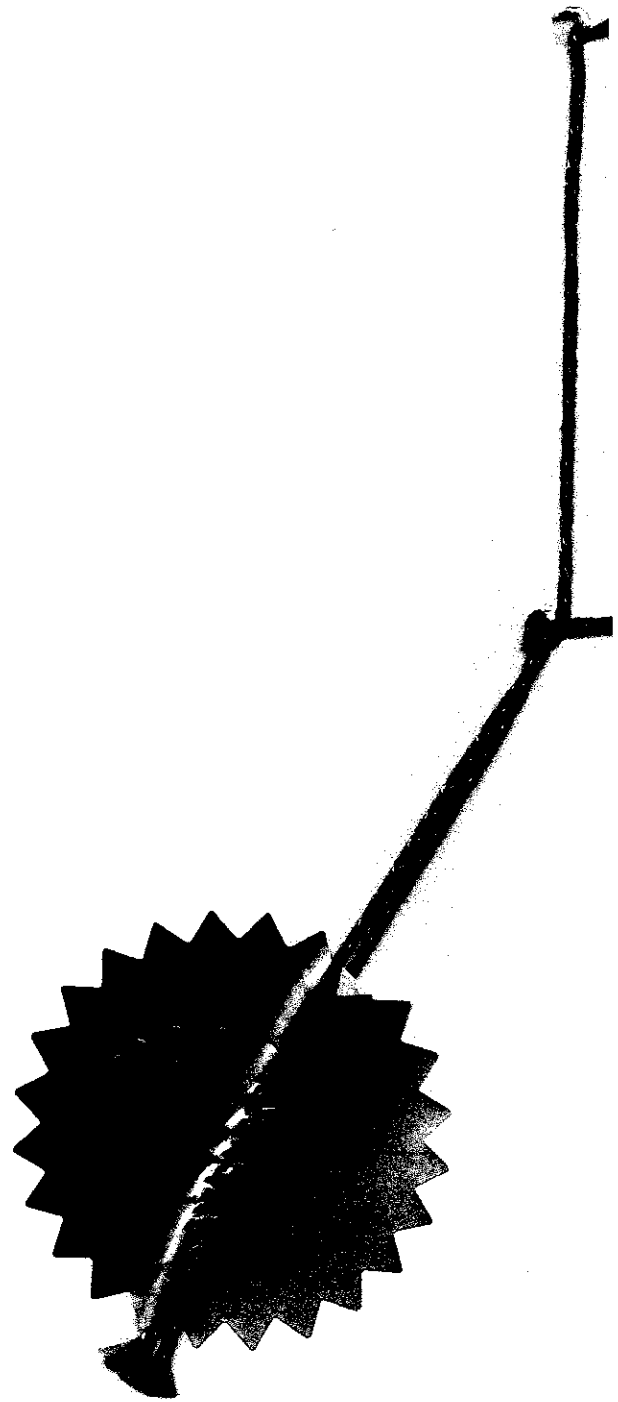



"SITA" d.o.o.
Budva, Crna Gora

PROJEKTNII ZADATAK

INVESTITOR: "PASTA FRESCA MNE" DOO

PROJEKтна ORGANIZACIJA: SITA d.o.o. sa sjedištem u Budvi, Crna Gora

OBJEKAT: PRIVREMENI OBJEKAT NAMIJENJEN ZA TURIZAM I UGOSTITELJSTVO

VRSTA TEHNIČKE DOKUMENTACIJE : IDEJNO RJEŠENJE I GLAVNI PROJEKAT

PROJEKтни ZADATAK

za izradu arhitektonskog idejnog rješenja i glavnog projekta predmetnog objekta

1. Predmet projekta

Ovim projektnim zadatkom se definišu uslovi investitora za izradu tehničke dokumentacije vrste arhitektonskog idejnog rješenja i glavnog projekta za privremeni objekat namijenjen za turizam i ugostiteljstvo.

2. Svrha izrade projekta

Potrebno je izraditi tehničku dokumentaciju vrste arhitektonskog idejnog rješenja i glavnog projekta, a u svrhu pribavljanja odobrenja od strane Glavnog gradskog arhitekta.

3. Smjernice za izradu projekta

Proširenje ugostiteljskih kapaciteta restorana kroz dodatak prostora za spoljašnje sjedenje gostiju. Obezbjedivanje zaštite od vremenskih uslova (tenda, pergola ili slično rešenje). Definisane tačne pozicije stolova i stolica, kao i prostora za prolaz. Optimizacija rasporeda stolova i sjedenja uz zadržavanje prohodnosti i komfora. Po mogućnosti planirati od 40 - 50 stolova. Većinu portala zastakliti sistemom polja staklene pregrade tipa giljotina.

4. Regulatoriva

Tehničku dokumentaciju izraditi u svemu u skladu sa Zakonom o planiranju prostora i izradnji objekata ("Sl. list CG", br. 64/2017, 44/2018, 63/2018, 11/2019 - ispr. i 82/2020), zatim Pravilnikom o bližim uslovima za postavljanje odnosno građenje privremenih objekata, uređaja i opreme ("Službeni list Crne Gore", br. 043/18 od 03.07.2018, 076/18 od 27.11.2018, 076/19 od 31.12.2019, 009/24 od 02.02.2024, 028/24 od 29.03.2024), kao i svim drugim važećim relevantnim nacionalnim pravilnicima i propisima za ovu vrstu objekta.

Potpis investitora



novembar, 2024. god.



"SITA" d.o.o.
Budva, Crna Gora

LIST NEPOKRETNOSTI



UPRAVA ZA NEKRETNINE

CRNA GORA
UPRAVA ZA NEKRETNINEPODRUČNA JEDINICA
PODGORICA

Broj: 101-919-62805/2024

Datum: 22.11.2024.

KO: PODGORICA I

Na osnovu člana 173 Zakona o državnom premjeru i katastru nepokretnosti ("Sl. list RCG" br. 29/07, "Sl. list CG" br. 73/10, 032/11, 040/11, 043/15, 037/17 i 17/18), postupajući po zahtjevu , , za potrebe izdaje se

LIST NEPOKRETNOSTI 4869 - IZVOD

Podaci o parcelama									
Broj	Podbroj	Broj zgrade	Plan Skica	Datum upisa	Potes ili ulica i kućni broj	Način korišćenja Osnov sticanja	Bon. klasa	Površina m ²	Prihod
1360	1		13 15	09/12/2021	KRUŠEVAC	Zemljište uz zgrade KUPOVINA		6568	0.00
1360	1	1	13 15	09/12/2021	KRUŠEVAC	Stambeno-poslovne zgrade KUPOVINA		3832	0.00
1360	2		13 15	01/08/2022	KRUŠEVAC	Zemljište uz zgrade KUPOVINA		5261	0.00
1360	2	1	13 15	02/08/2022	KRUŠEVAC	Stambeno-poslovne zgrade KUPOVINA		3810	0.00
								19471	0.00

Podaci o vlasniku ili nosiocu			
Matični broj - ID broj	Naziv nosioca prava - adresa i mjesto	Osnov prava	Obim prava
0230258600000	MASTER INŽENJERING DOO PODGORICA UL.STUDENTSKA BB LAMELA 11 PODGORICA	Svojina	1/1

Podaci o objektima i posebnim djelovima						
Broj Podbroj	Broj zgrade	Način korišćenja Osnov sticanja Sobnost	PD Godina izgradnje	Spratnost/ Sprat Površina	Prava Vlasnik ili nosilac prava Adresa, Mjesto	
1360	1	1	Stambeno-poslovne zgrade GRADENJE	0	2P9 3832	Svojina 1/1 MASTER INŽENJERING DOO 0230258600000 PODGORICA UL.STUDENTSKA BB LAMELA 11 PODGORICA
1360	1	1	Poslovni prostor GRADENJE	802	1P 39	Svojina 1/1 MASTER INŽENJERING DOO 0230258600000 PODGORICA UL.STUDENTSKA BB LAMELA 11 PODGORICA
1360	1	1	Poslovni prostor GRADENJE	803	1P 22	Svojina 1/1 MASTER INŽENJERING DOO 0230258600000 PODGORICA UL.STUDENTSKA BB LAMELA 11 PODGORICA
1360	2	1	Stambeno-poslovne zgrade KUPOVINA	0	P9 3810	Svojina 1/1 BEMAX DOO PODGORICA 0000002643448 UL.STUDENTSKA BR.2A PODGORICA
1360	2	1	Poslovni prostor GRADENJE	1	P 72	Svojina 1/1 MASTER INŽENJERING DOO 0230258600000 PODGORICA UL.STUDENTSKA BB LAMELA 11 PODGORICA
1360	2	1	Poslovni prostor GRADENJE	2	P 69	Svojina 1/1 MASTER INŽENJERING DOO 0230258600000 PODGORICA UL.STUDENTSKA BB LAMELA 11 PODGORICA
1360	2	1	Poslovni prostor GRADENJE	3	P 146	Svojina 1/1 MASTER INŽENJERING DOO 0230258600000 PODGORICA UL.STUDENTSKA BB LAMELA 11 PODGORICA





Podaci o teretima i ograničenjima							
Broj	Podbroj	Broj zgrade	PD	Redni broj	Način korišćenja	Datum upisa Vrijeme upisa	Opis prava
1360	1			9	Zemljište uz zgrade	09/12/2021 11:14	ZABILJ.PREDUGOVORA O PRODAJI U KORIST KUPCA NA OSNOVU PREDUGOVORA O PRODAJI UZZ 1707/19. OD 25.12.2019 G ZAKLJUČEN IZMEDJU MASTER INŽENJERING DOO KAO PRODAVCA - INVESTITORA I KUPCA ANTONELLE BALIĆ
1360	1			17	Zemljište uz zgrade	09/12/2021 11:16	ZABILJEŽBA PREDUGOVORA O PRODAJI U KORIST KUPCA NEVENE RAKOČEVIĆ UZZ BR. 130/2020 OD 12.02.2020. GOD. ZAKLJUČENOG IZMEĐU MASTER INŽENJERING DOO KAO PRODAVCA-INVESTITORA I NEVENE RAKOČEVIĆ KAO KUPCA
1360	1			32	Zemljište uz zgrade	09/12/2021 11:19	ZABILJEŽBA PREDUGOVORA O PRODAJI U KORIST KUPCA MARKA ĐUKANOVIĆA UZZ BR. 118/2020 OD 10.02.2020. GOD. ZAKLJUČENOG IZMEĐU MASTER INŽENJERING DOO KAO PRODAVCA-INVESTITORA I MARKA ĐUKANOVIĆA KAO KUPCA
1360	1			37	Zemljište uz zgrade	09/12/2021 11:20	ZABILJEŽBA PREDUGOVORA O PRODAJI U KORIST KUPCA ALEKSANDRA COSOVIĆA UZZ BR. 160/2020 OD 14.02.2020. GOD. ZAKLJUČENOG IZMEĐU MASTER INŽENJERING DOO KAO PRODAVCA-INVESTITORA I ALEKSANDRA COSOVIĆA KAO KUPCA
1360	1			102	Zemljište uz zgrade	09/12/2021 11:39	Zabilježba žalbe ZABILJEŽBA ŽALBE RJEŠENJE 958-101-3794/20 OD 19.06.2020.GOD
1360	1			135	Zemljište uz zgrade	09/12/2021 11:48	ZABILJ.PREDUGOVORA O PRODAJI U KORIST KUPCA NA OSNOVU PREDUGOVORA O PRODAJI UZZ 432/21 OD 31.05.2021 G ZAKLJUČEN IZMEDJU MASTER INŽENJERING DOO KAO PRODAVCA - INVESTITORA I KUPCA NEVENKE SEKULIĆ I ŽARKA SEKULIĆA
1360	1			146	Zemljište uz zgrade	09/12/2021 11:51	Zabilježba žalbe ZABILJEŽBA ŽALBE PREDATE OD STRANE JU ZAVODA ZA GEOLOŠKA ISTRAŽIVANJA IZJAVLJENA NA RJEŠENJE BR. 654/101-UP-2011/19 OD 23.05.2019.GOD.
1360	1			147	Zemljište uz zgrade	09/12/2021 11:52	Zabilježba spora ZABILJEŽBA SPORA PO TUŽBI PREDATA UPRAVNOM SUDU CG U.BR. 4157/19 OD 09.08.2019. GOD.
1360	1			150	Zemljište uz zgrade	27/09/2022 13:50	ZABILJ.PREDUGOVORA O PRODAJI UZZ 810/22 OD 01.06.2022 G U KORIST KUPCA PZU POLIKLINIKA FILIPOVIĆ
1360	1	1	802	1	Poslovni prostor	17/10/2024 8:28	Hipoteka UPIS HIPOTEKE PO OSNOVU ZALOŽNE IZJAVE UZZ BR. 979/2024 OD 11.10.2024. GOD. HIPOTEKARNI DUŽNIK DOO MASTER INŽENJERING PODGORICA U KORIST HIPOTEKARNOG POVJERIOCA PRVA BANKA CG AD OSNOVANA 1901. GODINE U IZNOSU OD 5.000.000,00 EURA SA ROKOM OTPLATE 60 MJESECI KARJNIM ROKOM OTPLATE 10.10.2029. GOD. + ZABRANA OTUĐENJA I OPTEREĆENJA I IZDAVANJA U ZAKUP BEZ PISMENE SAGLASNOSTI HIPOTEKARNOG POVJERIOCA + NEPOSREDNA IZVRŠNOST NOTARSKOG ZAPISA ZALOŽNE IZJAVE
1360	1	1	803	1	Poslovni prostor	17/10/2024 8:28	Hipoteka UPIS HIPOTEKE PO OSNOVU ZALOŽNE IZJAVE UZZ BR. 979/2024 OD 11.10.2024. GOD. HIPOTEKARNI DUŽNIK DOO MASTER INŽENJERING PODGORICA U KORIST HIPOTEKARNOG POVJERIOCA PRVA BANKA CG AD OSNOVANA 1901. GODINE U IZNOSU OD 5.000.000,00 EURA SA ROKOM OTPLATE 60 MJESECI KARJNIM ROKOM OTPLATE 10.10.2029. GOD. + ZABRANA OTUĐENJA I OPTEREĆENJA I IZDAVANJA U ZAKUP BEZ PISMENE SAGLASNOSTI HIPOTEKARNOG POVJERIOCA + NEPOSREDNA IZVRŠNOST NOTARSKOG ZAPISA ZALOŽNE IZJAVE
1360	1	1		8	Stambeno-poslovne zgrade	09/12/2021 11:55	ZABILJ.PREDUGOVORA O PRODAJI U KORIST KUPCA NA OSNOVU PREDUGOVORA O PRODAJI UZZ 1707/19. OD 25.12.2019 G ZAKLJUČEN IZMEDJU MASTER INŽENJERING DOO KAO PRODAVCA - INVESTITORA I KUPCA ANTONELLE BALIĆ
1360	1	1		75	Stambeno-poslovne zgrade	09/12/2021 12:21	ZABILJ.PREDUGOVORA O PRODAJI U KORIST KUPCA NA OSNOVU PREDUGOVORA O PRODAJI UZZ 302/20 OD 09.03.2020 G G ZAKLJUČEN IZMEDJU MASTER INŽENJERING DOO KAO PRODAVCA - INVESTITORA I KUPCA BOJANA RABRENOVIĆA





Podaci o teretima i ograničenjima

Broj	Podbroj	Broj zgrade	PD	Redni broj	Način korišćenja	Datum upisa Vrijeme upisa	Opis prava
1360	1	1		129	Stambeno-poslovne zgrade	09/12/2021 12:43	ZABILJ.PREDUGOVORA O PRODAJI U KORIST KUPCA NA OSNOVU PREDUGOVORA O PRODAJI UZZ 432/21 OD 31.05.2021 G ZAKLJUČEN IZMEDJU MASTER INŽENJERING DOO KAO PRODAVCA - INVESTITORA I KUPCA NEVENKE SEKULIĆ I ŽARKA SEKULIĆA
1360	1	1		139	Stambeno-poslovne zgrade	09/12/2021 12:47	ZABILJ.IZJAVE SAGLASNOSTI UNIVERZITETA CG BR.01-1536/10 OD 31.10.2011 G I SAGLASNOSTI GEOLOŠKOG ZAVODA BR.01-2001 OD 23.11.2011 G- SHODNO ELABORATU EKSPROPRIJACIJE
1360	1	1		140	Stambeno-poslovne zgrade	09/12/2021 12:48	Zabilježba žalbe ZABILJEŽBA ŽALBE PREDATE OD STRANE JU ZAVODA ZA GEOLOŠKA ISTRAŽIVANJA IZJAVLJENA NA RJEŠENJE BR. 654/101-UP-2011/19 OD 23.05.2019.GOD.
1360	1	1		141	Stambeno-poslovne zgrade	09/12/2021 12:48	Zabilježba spora ZABILJEŽBA SPORA PO TUŽBI PREDATA UPRAVNOM SUDU CG U.BR. 4157/19 OD 09.08.2019. GOD.
1360	1	1		144	Stambeno-poslovne zgrade	27/09/2022 13:50	ZABILJ.PREDUGOVORA O PRODAJI UZZ 810/22 OD 01.06.2022 G U KORIST KUPCA PZU POLIKLINIKA FILIPOVIĆ
1360	2			22	Zemljište uz zgrade	02/08/2022 9:34	ZABILJEŽBA PREDUGOVORA O PRODAJI U KORIST KUPCA JASMINE KRUSČIĆ UZZ BR. 1022/2019 OD 29.08.2019. GOD. ZAKLJUČENOG IZMEĐU MASTER INŽENJERING DOO KAO PRODAVCA-INVESTITORA I JASMINE KRUSČIĆ KAO KUPCA
1360	2			47	Zemljište uz zgrade	02/08/2022 10:2	ZABILJ.PREDUGOVORA O PRODAJI UZZ 1078/19 OD 06.09.2019 G ZAKLJUČEN IZMEDJU MASTER INŽENJERING DOO KAO PRODAVCA - INVESTITORA I LIDIJE LEKIĆ KAO KUPCA
1360	2			53	Zemljište uz zgrade	02/08/2022 10:6	Zabilježba neposredne izvršnosti notarskog zapisa PREDUGOVORA O PRODAJI UZZ BR. 1134/2019 OD 13.09.2019. GOD. ZAKLJUČEN IZMEĐU MASTER INŽENJERING DOO PODGORICA KAO PRODAVCA-INVESTITORA I ILIĆ MIRUNE KAO KUPCA
1360	2			86	Zemljište uz zgrade	02/08/2022 10:27	ZABILJEŽBA PREDUGOVORA O PRODAJI U KORIST 31. OKTOBAR DOO PLJEVLJA UZZ BR. 1241/2019 OD 27.09.2019. GOD. ZAKLJUČEN IZMEĐU MASTER INŽENJERING DOO KAO PRODAVCA-INVESTITORA I 31. OKTOBAR DOO PLJEVLJA KAO KUPCA
1360	2			102	Zemljište uz zgrade	02/08/2022 11:9	Zabilježba neposredne izvršnosti notarskog zapisa PREDUGOVORA O PRODAJI UZZ BR. 1423/2019 OD 04.11.2019. GOD. ZAKLJUČEN IZMEĐU MASTER INŽENJERING DOO PODGORICA KAO PRODAVCA-INVESTITORA I ŠARANOVIĆ MAJE KAO KUPCA I TO STAMBENOG PROSTORA PROJEKTOVANE POV. 68,50 M2 NA PRVOM SPRATU TIP STANA D12-1 LAMELA 5A-1 I GARAZNOG MJESTA BR.89 ETAŽA-1
1360	2			107	Zemljište uz zgrade	02/08/2022 11:12	ZABILJEŽBA PREDUGOVORA O PRODAJI U KORIST KUPCA OLIVERA OBRADOVIĆA UZZ BR. 1529/19 OD 27.11.2019. GOD. ZAKLJUČENOG IZMEĐU MASTER INŽENJERING DOO KAO PRODAVCA-INVESTITORA I OLIVERA OBRADOVIĆA KAO KUPCA
1360	2			120	Zemljište uz zgrade	02/08/2022 11:17	ZABILJEŽBA PREDUGOVORA O PRODAJI U KORIST KUPCA MIJE AJKOVIĆ UZZ BR. 518/2020 OD 22.06.2020. GOD. ZAKLJUČENOG IZMEĐU MASTER INŽENJERING DOO KAO PRODAVCA-INVESTITORA I MIJE AJKOVIĆ KAO KUPCA
1360	2			153	Zemljište uz zgrade	02/08/2022 11:29	ZABILJEŽBA PREDUGOVORA O PRODAJI U KORIST KUPCA HEMING DOO UZZ BR. 79/2021 OD 10.02.2021. GOD. ZAKLJUČENOG IZMEĐU MASTER INŽENJERING DOO KAO PRODAVCA-INVESTITORA I HEMING DOO KAO KUPCA
1360	2			217	Zemljište uz zgrade	02/08/2022 14:5	ZABILJ.PREDUGOVORA O PRODAJI U KORIST KUPCA NA OSNOVU PREDUGOVORA O PRODAJI UZZ 1729/19 OD 25.12.2019 G ZAKLJUČEN IZMEDJU MASTER INŽENJERING DOO KAO PRODAVCA - INVESTITORA I KUPCA MILOJKE LEKOVIĆ





Podaci o teretima i ograničenjima

Broj	Podbroj	Broj zgrade	PD	Redni broj	Način korišćenja	Datum upisa Vrijeme upisa	Opis prava
1360	2			218	Zemljište uz zgrade	02/08/2022 14:5	ZABILJ.PREDUGOVORA O PRODAJI U KORIST KUPCA NA OSNOVU PREDUGOVORA O PRODAJI UZZ 1707/19 OD 25.12.2019 G ZAKLJUČEN IZMEDJU MASTER INŽENJERING DOO KAO PRODAVCA - INVESTITORA I KUPCA ANTONELLE BALIĆ
1360	2			222	Zemljište uz zgrade	02/08/2022 14:7	ZABILJEŽBA PREDUGOVORA O PRODAJI U KORIST KUPCA NEVENE RAKOČEVIĆ UZZ BR. 130/2020 OD 12.02.2020. GOD. ZAKLJUČENOG IZMEĐU MASTER INŽENJERING DOO KAO PRODAVCA-INVESTITORA I NEVENE RAKOČEVIĆ KAO KUPCA
1360	2			230	Zemljište uz zgrade	02/08/2022 14:10	ZABILJEŽBA PREDUGOVORA O PRODAJI U KORIST KUPCA MARKA ĐUKANOVIĆA UZZ BR. 118/2020 OD 10.02.2020. GOD. ZAKLJUČENOG IZMEĐU MASTER INŽENJERING DOO KAO PRODAVCA-INVESTITORA I MARKA ĐUKANOVIĆA KAO KUPCA
1360	2			231	Zemljište uz zgrade	02/08/2022 14:11	ZABILJEŽBA PREDUGOVORA O PRODAJI U KORIST KUPCA ALEKSANDRA COSOVIĆA UZZ BR. 160/2020 OD 14.02.2020. GOD. ZAKLJUČENOG IZMEĐU MASTER INŽENJERING DOO KAO PRODAVCA-INVESTITORA I ALEKSANDRA COSOVIĆA KAO KUPCA
1360	2			366	Zemljište uz zgrade	02/08/2022 15:3	ZABILJ.PREDUGOVORA O PRODAJI U KORIST KUPCA NA OSNOVU PREDUGOVORA O PRODAJI UZZ 432/21 OD 31.05.2021 G ZAKLJUČEN IZMEDJU MASTER INŽENJERING DOO KAO PRODAVCA - INVESTITORA I KUPCA NEVENKE SEKULIĆ I ŽARKA SEKULICA
1360	2			383	Zemljište uz zgrade	02/08/2022 15:11	Zabilježba neposredne izvršnosti notarskog zapisa PREDUGOVORA O PRODAJI UZZ BR. 1145/2021 OD 03.12.2021. GOD. U KORIST KUPCA VASA VUKOVIĆA ZAKLJUČEN IZMEĐU MASTER INŽENJERING DOO PODGORICA KAO PRODAVCA I VASA VUKOVIĆA KAO KUPCA
1360	2			392	Zemljište uz zgrade	02/08/2022 15:13	ZABILJEŽBA PREDUGOVORA O PRODAJI UZZ BR. 465/2022 OD 28.03.2022. GOD. ZAKLJUČEN IZMEĐU MASTER INŽENJERING DOO PODGORICA KAO PRODAVCA-INVESTITATOR I MUHAMED PALJEVIĆ KAO KUPCA KOJA ZABILJEŽBA IMA TRAJATI DO UKNJIŽBE KUPCA KAO VLASNIKA
1360	2			401	Zemljište uz zgrade	04/10/2022 9:2	ZABILJEŽBA POSTOJANJA PREDUGOVORA O PRODAJI UZZ BR. 530/2022 OD 06.04.2022. GOD. ZAKLJUČEN IZMEĐU MASTER INŽENJERING DOO KAO PRODAVCA-INVESTITORA I PZU POLIKLINIKA FILIPOVIĆ PODGORICA KAO KUPCA
1360	2	1	1	1	Poslovni prostor	17/10/2024 8:28	^{Hipoteka} UPIS HIPOTEKE PO OSNOVU ZALOŽNE IZJAVE UZZ BR. 979/2024 OD 11.10.2024. GOD. HIPOTEKARNI DUŽNIK DOO MASTER INŽENJERING PODGORICA U KORIST HIPOTEKARNOG POVJERIOCA PRVA BANKA CG AD OSNOVANA 1901. GODINE U IZNOSU OD 5.000.000,00 EURA SA ROKOM OTPLATE 60 MJESECI KARJNJIM ROKOM OTPLATE 10.10.2029. GOD. + ZABRANA OTUĐENJA I OPTEREĆENJA I IZDAVANJA U ZAKUP BEZ PISMENE SAGLASNOSTI HIPOTEKARNOG POVJERIOCA + NEPOSREDNA IZVRŠNOST NOTARSKOG ZAPISA ZALOŽNE IZJAVE
1360	2	1	2	1	Poslovni prostor	17/10/2024 8:28	^{Hipoteka} UPIS HIPOTEKE PO OSNOVU ZALOŽNE IZJAVE UZZ BR. 979/2024 OD 11.10.2024. GOD. HIPOTEKARNI DUŽNIK DOO MASTER INŽENJERING PODGORICA U KORIST HIPOTEKARNOG POVJERIOCA PRVA BANKA CG AD OSNOVANA 1901. GODINE U IZNOSU OD 5.000.000,00 EURA SA ROKOM OTPLATE 60 MJESECI KARJNJIM ROKOM OTPLATE 10.10.2029. GOD. + ZABRANA OTUĐENJA I OPTEREĆENJA I IZDAVANJA U ZAKUP BEZ PISMENE SAGLASNOSTI HIPOTEKARNOG POVJERIOCA + NEPOSREDNA IZVRŠNOST NOTARSKOG ZAPISA ZALOŽNE IZJAVE
1360	2	1	3	1	Poslovni prostor	17/10/2024 8:28	^{Hipoteka} UPIS HIPOTEKE PO OSNOVU ZALOŽNE IZJAVE UZZ BR. 979/2024 OD 11.10.2024. GOD. HIPOTEKARNI DUŽNIK DOO MASTER INŽENJERING PODGORICA U KORIST HIPOTEKARNOG POVJERIOCA PRVA BANKA CG AD OSNOVANA 1901. GODINE U IZNOSU OD 5.000.000,00 EURA SA ROKOM OTPLATE 60 MJESECI KARJNJIM ROKOM OTPLATE 10.10.2029. GOD. + ZABRANA OTUĐENJA I OPTEREĆENJA I IZDAVANJA U ZAKUP BEZ PISMENE SAGLASNOSTI HIPOTEKARNOG POVJERIOCA + NEPOSREDNA IZVRŠNOST NOTARSKOG ZAPISA ZALOŽNE IZJAVE
1360	2	1		8	Stambeno-poslovne zgrade	02/08/2022 8:35	ZABILJ.PREDUGOVORA O PRODAJI NA OSNOVU NOTAR.ZAPISA PREDUGOVORA O PRODAJI UZZ 976/19 OD 23.08.2019 G ZAKLJUČEN IZMEDJU MASTER INŽENJERING DOO KAO PRODAVCA - INVESTITORA I AVA PROJECT DOO KAO KUPCA





Podaci o teretima i ograničenjima

Broj	Podbroj	Broj zgrade	PD	Redni broj	Način korišćenja	Datum upisa Vrijeme upisa	Opis prava
1360	2	1		20	Stambeno-poslovne zgrade	02/08/2022 9:34	ZABILJEŽBA PREDUGOVORA O PRODAJI U KORIST KUPCA JASMINE KRUSČIĆ UZZ BR. 1022/2019 OD 29.08.2019. GOD. ZAKLJUČENOG IZMEĐU MASTER INŽENJERING DOO KAO PRODAVCA-INVESTITORA I JASMINE KRUSČIĆ KAO KUPCA
1360	2	1		21	Stambeno-poslovne zgrade	02/08/2022 9:35	ZABILJEŽBA PREDUGOVORA O PRODAJI U KORIST KUPCA TATJANE BRAUNOVIĆ UZZ BR. 1021/2019 OD 29.08.2019. GOD. ZAKLJUČENOG IZMEĐU MASTER INŽENJERING DOO KAO PRODAVCA-INVESTITORA I TATJANE BRAUNOVIĆ KAO KUPCA
1360	2	1		22	Stambeno-poslovne zgrade	02/08/2022 9:34	ZABILJEŽBA PREDUGOVORA O PRODAJI U KORIST KUPCA JASMINE KRUSČIĆ UZZ BR. 1022/2019 OD 29.08.2019. GOD. ZAKLJUČENOG IZMEĐU MASTER INŽENJERING DOO KAO PRODAVCA-INVESTITORA I JASMINE KRUSČIĆ KAO KUPCA
1360	2	1		23	Stambeno-poslovne zgrade	02/08/2022 9:36	ZABILJEŽBA PREDUGOVORA O PRODAJI U KORIST KUPCA HASNIJE REDŽEMETOVIĆ UZZ BR. 1016/2019 OD 29.08.2019. GOD. ZAKLJUČENOG IZMEĐU MASTER INŽENJERING DOO KAO PRODAVCA-INVESTITORA I HASNIJE REDŽEMETOVIĆ KAO KUPCA
1360	2	1		45	Stambeno-poslovne zgrade	02/08/2022 10:2	ZABILJ.PREDUGOVORA O PRODAJI UZZ 1078/19 OD 06.09.2019 G ZAKLJUČEN IZMEĐU MASTER INŽENJERING DOO KAO PRODAVCA - INVESTITORA I LIDIJE LEKIĆ KAO KUPCA
1360	2	1		47	Stambeno-poslovne zgrade	02/08/2022 10:2	ZABILJ.PREDUGOVORA O PRODAJI UZZ 1078/19 OD 06.09.2019 G ZAKLJUČEN IZMEĐU MASTER INŽENJERING DOO KAO PRODAVCA - INVESTITORA I LIDIJE LEKIĆ KAO KUPCA
1360	2	1		51	Stambeno-poslovne zgrade	02/08/2022 10:6	Zabilježba neposredne izvršnosti notarskog zapisa PREDUGOVORA O PRODAJI UZZ BR. 1134/2019 OD 13.09.2019. GOD. ZAKLJUČEN IZMEĐU MASTER INŽENJERING DOO PODGORICA KAO PRODAVCA-INVESTITORA I ILIĆ MIRUNE KAO KUPCA
1360	2	1		53	Stambeno-poslovne zgrade	02/08/2022 10:6	Zabilježba neposredne izvršnosti notarskog zapisa PREDUGOVORA O PRODAJI UZZ BR. 1134/2019 OD 13.09.2019. GOD. ZAKLJUČEN IZMEĐU MASTER INŽENJERING DOO PODGORICA KAO PRODAVCA-INVESTITORA I ILIĆ MIRUNE KAO KUPCA
1360	2	1		54	Stambeno-poslovne zgrade	02/08/2022 10:7	ZABILJEŽBA PREDUGOVORA O PRODAJI NEPOKRETNOSTI UZZ 1140/19 - 13.09.2019.GOD. U KORIST SRETENA KANKARAŠA - ZAKLJUČEN IZMEĐU MASTER INŽENJERING DOO KAO PRODAVCA I KANKARAŠ SRETENA KAO KUPCA -
1360	2	1		67	Stambeno-poslovne zgrade	02/08/2022 10:17	ZABILJ.PREDUGOVORA O PRODAJI NA OSNOVU NOTAR.ZAPISA PREDUGOVORA O PRODAJI UZZ 1156/19 OD 16.09.2019 G ZAKLJUČEN IZMEĐU MASTER INŽENJERING DOO KAO PRODAVCA - INVESTITORA I STANOJEVIĆ PETRA KAO KUPCA
1360	2	1		83	Stambeno-poslovne zgrade	02/08/2022 10:27	ZABILJEŽBA PREDUGOVORA O PRODAJI U KORIST 31. OKTOBAR DOO PLJEVLJA UZZ BR. 1241/2019 OD 27.09.2019. GOD. ZAKLJUČEN IZMEĐU MASTER INŽENJERING DOO KAO PRODAVCA-INVESTITORA I 31. OKTOBAR DOO PLJEVLJA KAO KUPCA
1360	2	1		86	Stambeno-poslovne zgrade	02/08/2022 10:27	ZABILJEŽBA PREDUGOVORA O PRODAJI U KORIST 31. OKTOBAR DOO PLJEVLJA UZZ BR. 1241/2019 OD 27.09.2019. GOD. ZAKLJUČEN IZMEĐU MASTER INŽENJERING DOO KAO PRODAVCA-INVESTITORA I 31. OKTOBAR DOO PLJEVLJA KAO KUPCA
1360	2	1		87	Stambeno-poslovne zgrade	02/08/2022 10:30	ZABILJEŽBA PREDUGOVORA O PRODAJI U KORIST JELENE ŠČEPANOVIĆ UZZ BR. 1281/2019 OD 07.10.2019. GOD. ZAKLJUČENOG IZMEĐU MASTER INŽENJERING DOO KAO PRODAVCA-INVESTITORA I JELENE ŠČEPANOVIĆ KAO KUPCA
1360	2	1		89	Stambeno-poslovne zgrade	02/08/2022 10:31	ZABILJEŽBA PREDUGOVORA O PRODAJI U KORIST MATIJE PICURIĆA UZZ BR. 1299/2019 OD 09.10.2019. GOD. ZAKLJUČENOG IZMEĐU MASTER INŽENJERING DOO KAO PRODAVCA-INVESTITORA I MATIJE PICURIĆA KAO KUPCA





Podaci o teretima i ograničenjima

Broj	Podbroj	Broj zgrade	PD	Redni broj	Način korišćenja	Datum upisa Vrijeme upisa	Opis prava
1360	2	1		92	Stambeno-poslovne zgrade	02/08/2022 10:33	ZABILJEŽBA PREDUGOVORA O PRODAJI U KORIST LUKE PICURIĆA UZZ BR. 1300/2019 OD 09.10.2019. GOD. ZAKLJUČENOG IZMEĐU MASTER INŽENJERING DOO KAO PRODAVCA-INVESTITORA I LUKE PICURIĆA KAO KUPCA
1360	2	1		99	Stambeno-poslovne zgrade	02/08/2022 11:9	Zabilježba neposredne izvršnosti notarskog zapisa PREDUGOVORA O PRODAJI UZZ BR. 1423/2019 OD 04.11.2019. GOD. ZAKLJUČEN IZMEĐU MASTER INŽENJERING DOO PODGORICA KAO PRODAVCA-INVESTITORA I ŠARANOVIĆ MAJE KAO KUPCA I TO STAMBENOG PROSTORA PROJEKTOVANE POV. 68,50 M2 NA PRVOM SPRATU TIP STANA DIA D12-1 LAMELA 5A-1 I GARAZNOG MJESTA BR.89 ETAŽA-1
1360	2	1		102	Stambeno-poslovne zgrade	02/08/2022 11:9	Zabilježba neposredne izvršnosti notarskog zapisa PREDUGOVORA O PRODAJI UZZ BR. 1423/2019 OD 04.11.2019. GOD. ZAKLJUČEN IZMEĐU MASTER INŽENJERING DOO PODGORICA KAO PRODAVCA-INVESTITORA I ŠARANOVIĆ MAJE KAO KUPCA I TO STAMBENOG PROSTORA PROJEKTOVANE POV. 68,50 M2 NA PRVOM SPRATU TIP STANA DIA D12-1 LAMELA 5A-1 I GARAZNOG MJESTA BR.89 ETAŽA-1
1360	2	1		104	Stambeno-poslovne zgrade	02/08/2022 11:12	ZABILJEŽBA PREDUGOVORA O PRODAJI U KORIST KUPCA OLIVERA OBRADOVIĆA UZZ BR. 1529/19 OD 27.11.2019. GOD. ZAKLJUČENOG IZMEĐU MASTER INŽENJERING DOO KAO PRODAVCA-INVESTITORA I OLIVERA OBRADOVIĆA KAO KUPCA
1360	2	1		107	Stambeno-poslovne zgrade	02/08/2022 11:12	ZABILJEŽBA PREDUGOVORA O PRODAJI U KORIST KUPCA OLIVERA OBRADOVIĆA UZZ BR. 1529/19 OD 27.11.2019. GOD. ZAKLJUČENOG IZMEĐU MASTER INŽENJERING DOO KAO PRODAVCA-INVESTITORA I OLIVERA OBRADOVIĆA KAO KUPCA
1360	2	1		107	Stambeno-poslovne zgrade	02/08/2022 11:13	ZABILJEŽBA PREDUGOVORA O PRODAJI U KORIST KUPCA JOVANE VUČKOVIĆ UZZ BR. 1662/2019 OD 19.12.2019. GOD. ZAKLJUČENOG IZMEĐU MASTER INŽENJERING DOO KAO PRODAVCA-INVESTITORA I JOVANE VUČKOVIĆ KAO KUPCA
1360	2	1		117	Stambeno-poslovne zgrade	02/08/2022 11:17	ZABILJEŽBA PREDUGOVORA O PRODAJI U KORIST KUPCA MIJE AJKOVIĆ UZZ BR. 518/2020 OD 22.06.2020. GOD. ZAKLJUČENOG IZMEĐU MASTER INŽENJERING DOO KAO PRODAVCA-INVESTITORA I MIJE AJKOVIĆ KAO KUPCA
1360	2	1		120	Stambeno-poslovne zgrade	02/08/2022 11:17	ZABILJEŽBA PREDUGOVORA O PRODAJI U KORIST KUPCA MIJE AJKOVIĆ UZZ BR. 518/2020 OD 22.06.2020. GOD. ZAKLJUČENOG IZMEĐU MASTER INŽENJERING DOO KAO PRODAVCA-INVESTITORA I MIJE AJKOVIĆ KAO KUPCA
1360	2	1		138	Stambeno-poslovne zgrade	02/08/2022 11:24	ZABILJEŽBA PREDUGOVORA O PRODAJI U KORIST EURO TRUCK MONTENEGRO DOO KOGA ZASTUPA IZVRNI DIREKTOR ŽELJKO IVANOVIĆ NA OSNOVU PREDUGOVORA O PRODAJI UZZ 865/2020 OD 15.10.2020 GODINE IZMEDJU MASTER INŽINJERING DOO KAO PRODAVCA INVESTITORA I EURO TRUCK MONTENEGRO DOO KOGA ZASTUPA IZVRNI DIREKTOR ŽELJKO IVANOVIĆ KAO KUPCA
1360	2	1		150	Stambeno-poslovne zgrade	02/08/2022 11:29	ZABILJEŽBA PREDUGOVORA O PRODAJI U KORIST KUPCA HEMING DOO UZZ BR. 79/2021 OD 10.02.2021. GOD. ZAKLJUČENOG IZMEĐU MASTER INŽENJERING DOO KAO PRODAVCA-INVESTITORA I HEMING DOO KAO KUPCA
1360	2	1		153	Stambeno-poslovne zgrade	02/08/2022 11:29	ZABILJEŽBA PREDUGOVORA O PRODAJI U KORIST KUPCA HEMING DOO UZZ BR. 79/2021 OD 10.02.2021. GOD. ZAKLJUČENOG IZMEĐU MASTER INŽENJERING DOO KAO PRODAVCA-INVESTITORA I HEMING DOO KAO KUPCA
1360	2	1		213	Stambeno-poslovne zgrade	02/08/2022 14:5	ZABILJ.PREDUGOVORA O PRODAJI U KORIST KUPCA NA OSNOVU PREDUGOVORA O PRODAJI UZZ 1729/19 OD 25.12.2019 G ZAKLJUČEN IZMEDJU MASTER INŽENJERING DOO KAO PRODAVCA - INVESTITORA I KUPCA MILOJKE LEKOVIĆ
1360	2	1		214	Stambeno-poslovne zgrade	02/08/2022 14:5	ZABILJ.PREDUGOVORA O PRODAJI U KORIST KUPCA NA OSNOVU PREDUGOVORA O PRODAJI UZZ 1707/19 OD 25.12.2019 G ZAKLJUČEN IZMEDJU MASTER INŽENJERING DOO KAO PRODAVCA - INVESTITORA I KUPCA ANTONELLE BALIC
1360	2	1		215	Stambeno-poslovne zgrade	02/08/2022 14:5	ZABILJEŽBA PREDUGOVORA O PRODAJI U KORIST KUPCA ALEKSANDRA DRAŠKOVIĆA I DRAGANE GLAVARDANOVIĆ UZZ BR. 1716/2019 OD 26.12.2019. GOD. ZAKLJUČENOG IZMEĐU MASTER INŽENJERING DOO KAO PRODAVCA-INVESTITORA I ALEKSANDRA DRAŠKOVIĆA I DRAGANE GLAVARDANOVIĆ KAO KUPACA





Podaci o teretima i ograničenjima							
Broj	Podbroj	Broj zgrade	PD	Redni broj	Način korišćenja	Datum upisa Vrijeme upisa	Opis prava
1360	2	1		217	Stambeno-poslovne zgrade	02/08/2022 14:5	ZABILJ.PREDUGOVORA O PRODAJI U KORIST KUPCA NA OSNOVU PREDUGOVORA O PRODAJI UZZ 1729/19 OD 25.12.2019 G ZAKLJUČEN IZMEDJU MASTER INŽENJERING DOO KAO PRODAVCA - INVESTITORA I KUPCA MILOJKE LEKOVIC
1360	2	1		217	Stambeno-poslovne zgrade	02/08/2022 14:7	ZABILJEŽBA PREDUGOVORA O PRODAJI U KORIST KUPCA NEVENE RAKOČEVIĆ UZZ BR. 130/2020 OD 12.02.2020. GOD. ZAKLJUČENOG IZMEĐU MASTER INŽENJERING DOO KAO PRODAVCA-INVESTITORA I NEVENE RAKOČEVIĆ KAO KUPCA
1360	2	1		218	Stambeno-poslovne zgrade	02/08/2022 14:7	ZABILJEŽBA PREDUGOVORA O PRODAJI U KORIST KUPCA SANJE ROGANOVIĆ UZZ BR. 149/2020 OD 13.02.2020. GOD. ZAKLJUČENOG IZMEĐU MASTER INŽENJERING DOO KAO PRODAVCA-INVESTITORA I SANJE ROGANOVIĆ KAO KUPCA
1360	2	1		218	Stambeno-poslovne zgrade	02/08/2022 14:5	ZABILJ.PREDUGOVORA O PRODAJI U KORIST KUPCA NA OSNOVU PREDUGOVORA O PRODAJI UZZ 1707/19 OD 25.12.2019 G ZAKLJUČEN IZMEDJU MASTER INŽENJERING DOO KAO PRODAVCA - INVESTITORA I KUPCA ANTONELLE BALIĆ
1360	2	1		222	Stambeno-poslovne zgrade	02/08/2022 14:7	ZABILJEŽBA PREDUGOVORA O PRODAJI U KORIST KUPCA NEVENE RAKOČEVIĆ UZZ BR. 130/2020 OD 12.02.2020. GOD. ZAKLJUČENOG IZMEĐU MASTER INŽENJERING DOO KAO PRODAVCA-INVESTITORA I NEVENE RAKOČEVIĆ KAO KUPCA
1360	2	1		225	Stambeno-poslovne zgrade	02/08/2022 14:10	ZABILJEŽBA PREDUGOVORA O PRODAJI U KORIST KUPCA MARKA ĐUKANOVIĆA UZZ BR. 118/2020 OD 10.02.2020. GOD. ZAKLJUČENOG IZMEĐU MASTER INŽENJERING DOO KAO PRODAVCA-INVESTITORA I MARKA ĐUKANOVIĆA KAO KUPCA
1360	2	1		226	Stambeno-poslovne zgrade	02/08/2022 14:11	ZABILJEŽBA PREDUGOVORA O PRODAJI U KORIST KUPCA ALEKSANDRA ČOSOVIĆA UZZ BR. 160/2020 OD 14.02.2020. GOD. ZAKLJUČENOG IZMEĐU MASTER INŽENJERING DOO KAO PRODAVCA-INVESTITORA I ALEKSANDRA ČOSOVIĆA KAO KUPCA
1360	2	1		230	Stambeno-poslovne zgrade	02/08/2022 14:10	ZABILJEŽBA PREDUGOVORA O PRODAJI U KORIST KUPCA MARKA ĐUKANOVIĆA UZZ BR. 118/2020 OD 10.02.2020. GOD. ZAKLJUČENOG IZMEĐU MASTER INŽENJERING DOO KAO PRODAVCA-INVESTITORA I MARKA ĐUKANOVIĆA KAO KUPCA
1360	2	1		231	Stambeno-poslovne zgrade	02/08/2022 14:11	ZABILJEŽBA PREDUGOVORA O PRODAJI U KORIST KUPCA ALEKSANDRA ČOSOVIĆA UZZ BR. 160/2020 OD 14.02.2020. GOD. ZAKLJUČENOG IZMEĐU MASTER INŽENJERING DOO KAO PRODAVCA-INVESTITORA I ALEKSANDRA ČOSOVIĆA KAO KUPCA
1360	2	1		231	Stambeno-poslovne zgrade	02/08/2022 14:14	ZABILJEŽBA PREDUGOVORA O PRODAJI U KORIST KUPCA MALOLJETNE ELENE KOVAČEVIĆ UZZ BR. 133/2020 OD 12.02.2020. GOD. ZAKLJUČENOG IZMEĐU MASTER INŽENJERING DOO KAO PRODAVCA-INVESTITORA I MALOLJETNE ELENE KOVAČEVIĆ KAO KUPCA
1360	2	1		322	Stambeno-poslovne zgrade	02/08/2022 14:49	ZABILJEŽBA PREDUGOVORA O PRODAJI U KORIST KUPCA ARTERMO DOO UZZ BR. 1000/2020 OD 13.11.2020. GOD. ZAKLJUČENOG IZMEĐU MASTER INŽENJERING DOO KAO PRODAVCA-INVESTITORA I ARTERMO DOO KAO KUPCA
1360	2	1		323	Stambeno-poslovne zgrade	02/08/2022 14:49	ZABILJ.PREDUGOVORA O PRODAJI U KORIST KUPCA NA OSNOVU PREDUGOVORA O PRODAJI UZZ 1001/2020 OD 13.11.2020.GOD. ZAKLJUČEN IZMEDJU MASTER INŽENJERING DOO KAO PRODAVCA - INVESTITORA I KUPCA JAWEL CRNA GORA DOO
1360	2	1		347	Stambeno-poslovne zgrade	02/08/2022 14:58	ZABILJ.PREDUGOVORA O PRODAJI U KORIST KUPCA NA OSNOVU PREDUGOVORA O PRODAJI UZZ 280/21 OD 14.04.2021 G ZAKLJUČEN IZMEDJU MASTER INŽENJERING DOO KAO PRODAVCA - INVESTITORA I KUPCA MARIJANE MARTINOVIĆ
1360	2	1		361	Stambeno-poslovne zgrade	02/08/2022 15:3	ZABILJ.PREDUGOVORA O PRODAJI U KORIST KUPCA NA OSNOVU PREDUGOVORA O PRODAJI UZZ 432/21 OD 31.05.2021 G ZAKLJUČEN IZMEDJU MASTER INŽENJERING DOO KAO PRODAVCA - INVESTITORA I KUPCA NEVENKE SEKULIĆ I ŽARKA SEKULICA





Podaci o teretima i ograničenjima							
Broj	Podbroj	Broj zgrade	PD	Redni broj	Način korišćenja	Datum upisa Vrijeme upisa	Opis prava
1360	2	1		366	Stambeno-poslovne zgrade	02/08/2022 15:3	ZABILJEŽBA PREDUGOVORA O PRODAJI U KORIST KUPCA NA OSNOVU PREDUGOVORA O PRODAJI UZZ 432/21 OD 31.05.2021 G ZAKLJUČEN IZMEĐU MASTER INŽENJERING DOO KAO PRODAVCA - INVESTITORA I KUPCA NEVENKE SEKULIĆ I ŽARKA SEKULICA
1360	2	1		373	Stambeno-poslovne zgrade	02/08/2022 15:9	ZABILJEŽBA PREDUGOVORA O PRODAJI U KORIST KUPCA ZDRAVSTVENE USTANOVE-APOTEKE MAXIMA PLUS UZZ BR. 731/2021 OD 18.08.2021. GOD. ZAKLJUČENOG IZMEĐU MASTER INŽENJERING DOO KAO PRODAVCA-INVESTITORA I ZDRAVSTVENE USTANOVE-APOTEKE MAXIMA PLUS KAO KUPCA
1360	2	1		378	Stambeno-poslovne zgrade	02/08/2022 15:11	Zabilježba neposredne izvršnosti notarskog zapisa PREDUGOVORA O PRODAJI UZZ BR. 1145/2021 OD 03.12.2021. GOD. U KORIST KUPCA VASA VUKOVIĆA ZAKLJUČEN IZMEĐU MASTER INŽENJERING DOO PODGORICA KAO PRODAVCA I VASA VUKOVIĆA KAO KUPCA
1360	2	1		383	Stambeno-poslovne zgrade	02/08/2022 15:11	Zabilježba neposredne izvršnosti notarskog zapisa PREDUGOVORA O PRODAJI UZZ BR. 1145/2021 OD 03.12.2021. GOD. U KORIST KUPCA VASA VUKOVIĆA ZAKLJUČEN IZMEĐU MASTER INŽENJERING DOO PODGORICA KAO PRODAVCA I VASA VUKOVIĆA KAO KUPCA
1360	2	1		387	Stambeno-poslovne zgrade	02/08/2022 15:13	ZABILJEŽBA PREDUGOVORA O PRODAJI UZZ BR. 465/2022 OD 28.03.2022. GOD. ZAKLJUČEN IZMEĐU MASTER INŽENJERING DOO PODGORICA KAO PRODAVCA-INVESTITOR I MUHAMED PALJEVIĆ KAO KUPCA KOJA ZABILJEŽBA IMA TRAJATI DO UKNJIŽBE KUPCA KAO VLASNIKA
1360	2	1		399	Stambeno-poslovne zgrade	04/10/2022 9:2	ZABILJEŽBA POSTOJANJA PREDUGOVORA O PRODAJI UZZ BR. 530/2022 OD 06.04.2022. GOD. ZAKLJUČEN IZMEĐU MASTER INŽENJERING DOO KAO PRODAVCA-INVESTITORA I PZU POLIKLINIKA FILIPOVIĆ PODGORICA KAO KUPCA

Taksa naplaćena na osnovu Tarifnog broja 1, Zakona o administrativnim taksama ("Sl.list CG, br. 18/19) u iznosu od 2 eura. Naknada za korišćenje podataka premjera, katastra nepokretnosti i usluga, naplaćena na osnovu člana 174 Zakona o državnom premjeru i katastru nepokretnosti ("Sl. list RCG" br. 29/07, "Sl. list CG" br. 73/10, 032/11, 040/11, 043/15, 037/17 i 17/18) u iznosu od 3 eura.



Ovlašćeno lice:

Stanković



**SPISAK PODNIJETIH ZAHTIJEVA NA NEPOKRETNOSTIMA**

Br. parcele podbroj	Zgrada	Predmet	Datum i vrijeme	Podnosilac	Sadržina
	PD				
1360/1		101-2-919-11214/1-2021	02.09.2021 08:32	NOTAR ČEPIĆ TANJA	O KUPOPRODAJI PREDUGOVOR ANEX TG 1 LN 169 4848 4869
1360/1		101-2-919-1104/1-2021	05.02.2021 08:43	NOTAR ČEPIĆ TANJA	O KUPOPRODAJI PREDUGOVOR KO PG 1 LN 169 4848 4869
1360/2		101-2-919-11214/1-2021	02.09.2021 08:32	NOTAR ČEPIĆ TANJA	O KUPOPRODAJI PREDUGOVOR ANEX TG 1 LN 169 4848 4869
1360/2		101-2-919-1472/1-2022	07.02.2022 08:49	NOTAR ČEPIĆ TANJA	O USTUPANJU PREDUGOVORA O KUPOPRODAJI KO PG 1 LN 169 4848
1360/2		101-2-919-16371/1-2021	03.12.2021 08:42	NOTAR ČEPIĆ TANJA	O RASKIDU DJELIMIČNOG PREDUGOVORA O KUPOPRODAJI KO PG 1 PARC 1360/2 1363/10 1363/5...
1360/2		101-2-919-396/1-2022	18.01.2022 08:42	NOTAR ČEPIĆ TANJA	O USTUPANJU PREDUGOVORA O KUPOPRODAJI KO PG 1 LN 169 4848
1360/2		101-2-919-1104/1-2021	05.02.2021 08:43	NOTAR ČEPIĆ TANJA	O KUPOPRODAJI PREDUGOVOR KO PG 1 LN 169 4848 4869
1360/2		101-2-919-2265/1-2021	05.03.2021 08:22	NOTAR ČEPIĆ TANJA	O KUPOPRODAJI PREDUGOVOR TG 1 LN 169 PARC 1361/2...LN 4869 PARC 1360/2..
1360/2		101-2-919-1819/1-2021	23.02.2021 08:12	NOTAR ČEPIĆ TANJA	O KUPOPRODAJI PREDUGOVOR TG 1 LN 169 PARC 1363/10.. LN 4869 PARC 1360/2..
1360/2		101-2-919-2209/1-2021	04.03.2021 08:37	NOTAR ČEPIĆ TANJA	O KUPOPRODAJI PREDUGOVOR TG 1 LN 169 PARC 1363/10.. LN 4869 PARC 1360/2....





"SITA" d.o.o.
Budva, Crna Gora

TEHNIČKI OPIS

TEHNIČKI OPIS



UVOD

Idejno rješenje privremenog objekta namijenjenog za turizam i ugostiteljstvo, urađeno je na osnovu projektnog zadatka. Prostor bašte će biti funkcionalno i estetski usklađen sa postojećim restoranom u prizemlju stambeno-poslovnog objekta. Rješenje je osmišljeno tako da zadovolji potrebe korisnika i estetske standarde okruženja, uz poštovanje zakonskih i urbanističkih normi.

LOKACIJA

Bašta se nalazi ispred restorana „MALO RIBARSKO SELO" koji se nalazi u sklopu stambeno poslovne zgrade na k.p. 1360/2, KO Podgorica I, Opština Podgorica. Prostor je jasno definisan i ograničen postojećim javnim i privatnim površinama, s pristupom kako za pješake tako i za osoblje restorana.

NAMJENA

Bašta je namijenjena za smještaj gostiju restorana, sa kapacitetom od 47 stolova i 128 sjedišta. Ovaj prostor će služiti za konzumaciju hrane i pića u prijatnom i otvorenom ambijentu.

KONSTRUKCIJA I MATERIJALI

Podloga: Pod bašte će biti izrađen od vodootpornih i dugotrajnih materijala, poput drvenih panela tretiranih protiv vlage, ili kompozitnih materijala koji imitiraju drvo.

Konstrukcija: Koristi se drvena konstrukcija, koja osigurava stabilnost i dugotrajnost objekta.

Natkrivanje: Planirana je pergola sa krovom od polikarbonata ili platna otpornih na vremenske uslove, s mogućnošću povlačenja radi osunčavanja prostora.

Ograda: Ograda je dekorativna, izvedena od metala s ukrasnim detaljima i obogaćena biljkama u saksijama.

Zelenilo: Vertikalni vrtovi i saksijsko zelenilo koristi se kao dekoracija i prirodna barijera, čineći prostor prijatnim i skladnim.

OPREMA

Namještaj: Stolovi i stolice izrađeni od prirodnih materijala (drvo ili ratan) s jastučićima otpornim na vlagu.

Rasvjeta: Ambijentalna rasvjeta pomoću LED lampi postavljenih na konstrukciju i stojeva za stvaranje ugodnog osvjtljenja u večernjim satima.

Dodatna oprema: Grijalice za hladnije vrijeme i suncobrani za dodatnu zaštitu od sunca.

INSTALACIJE

Elektroinstalacije: Prostor će imati instalacije za rasvjetu i utičnice za eventualnu muziku ili druge električne uređaje, izvedene prema važećim standardima.

Odvodnja: Sistem za odvod kišnice planiran je kroz nagib krova i odvodne kanale kako bi se spriječilo zadržavanje vode.



DIMENZIJE I POVRŠINA

Površina bašte iznosi 306.42 m². Prostorna organizacija omogućava nesmetano kretanje gostiju i osoblja restorana, uz poštovanje minimalnih širina prolaza prema važećim standardima.

PRIVREMENI KARAKTER OBJEKTA

Konstrukcija bašte je montažno-demontažna, što omogućava lako uklanjanje objekta u skladu sa zakonskim propisima. Sav materijal je pogodan za ponovno postavljanje ili reciklažu.

ZAKLJUČAK

Predloženo idejno rješenje bašte doprinosi funkcionalnosti i estetici prostora, stvarajući ugodan ambijent za korisnike. Bašta je projektovana u skladu sa važećim pravilnicima i zahtjevima lokalne uprave.



"SITA" d.o.o.
Budva, Crna Gora

GRAFIČKA DOKUMENTACIJA



Fashion Laundromats
Podgorica
Laundromat

PROJEKTANT:  SITA d.o.o. PIB 03231569 +382 (0) 63 476 264 Naselje Svete Petke bb, 85310 Budva		INVESTITOR: PASTA FRESCA MNE DOO	
Objekat: PRIVREMENI OBJEKAT NAMIJENJEN ZA TURIZAM I UGOSTITELJSTVO		Lokacija: na k.p. 1360/2, KO Podgorica I, Opština Podgorica	
Glavni inženjer: Miloš Đikanović, MA Arh.		Vrsta tehničke dokumentacije: IDEJNO RJEŠENJE	
Odgovorni inženjer: Miloš Đikanović, MA Arh.		Dio tehničke dokumentacije: ARHITEKTONSKI PROJEKAT	Razmjera:
Saradnici: Semir Čatović, MSc arh. Janja Đurović, BSc politech.		Prilog: ŠIRA SITUACIJA	Br. priloga: 01
Datum izrade: M.P.		Datum revizije: M.P. revizije	Br. strane:
Decembar, 2024.			



PROJEKTANT:  SITA d.o.o. PIB 03231569 +382 (0) 63 476 264 Naselje Svete Petke bb, 85310 Budva		INVESTITOR: PASTA FRESCA MNE DOO	
Objekat: PRIVREMENI OBJEKAT NAMIJENJEN ZA TURIZAM I UGOSTITELJSTVO		Lokacija: na k.p. 1360/2, KO Podgorica I, Opština Podgorica	
Glavni inženjer: Miloš Đikanović, MA Arh.		Vrsta tehničke dokumentacije: IDEJNO RJEŠENJE	
Odgovorni inženjer: Miloš Đikanović, MA Arh.		Dio tehničke dokumentacije: ARHITEKTONSKI PROJEKAT	Razmjera:
Saradnici: Semir Čatović, MSc arh. Janja Đurović, BSc politeh.		Prilog: UŽA SITUACIJA	Br. priloga: 02
Datum izrade: M.P.		Datum revizije: M.P. revizije	
Decembar, 2024.			

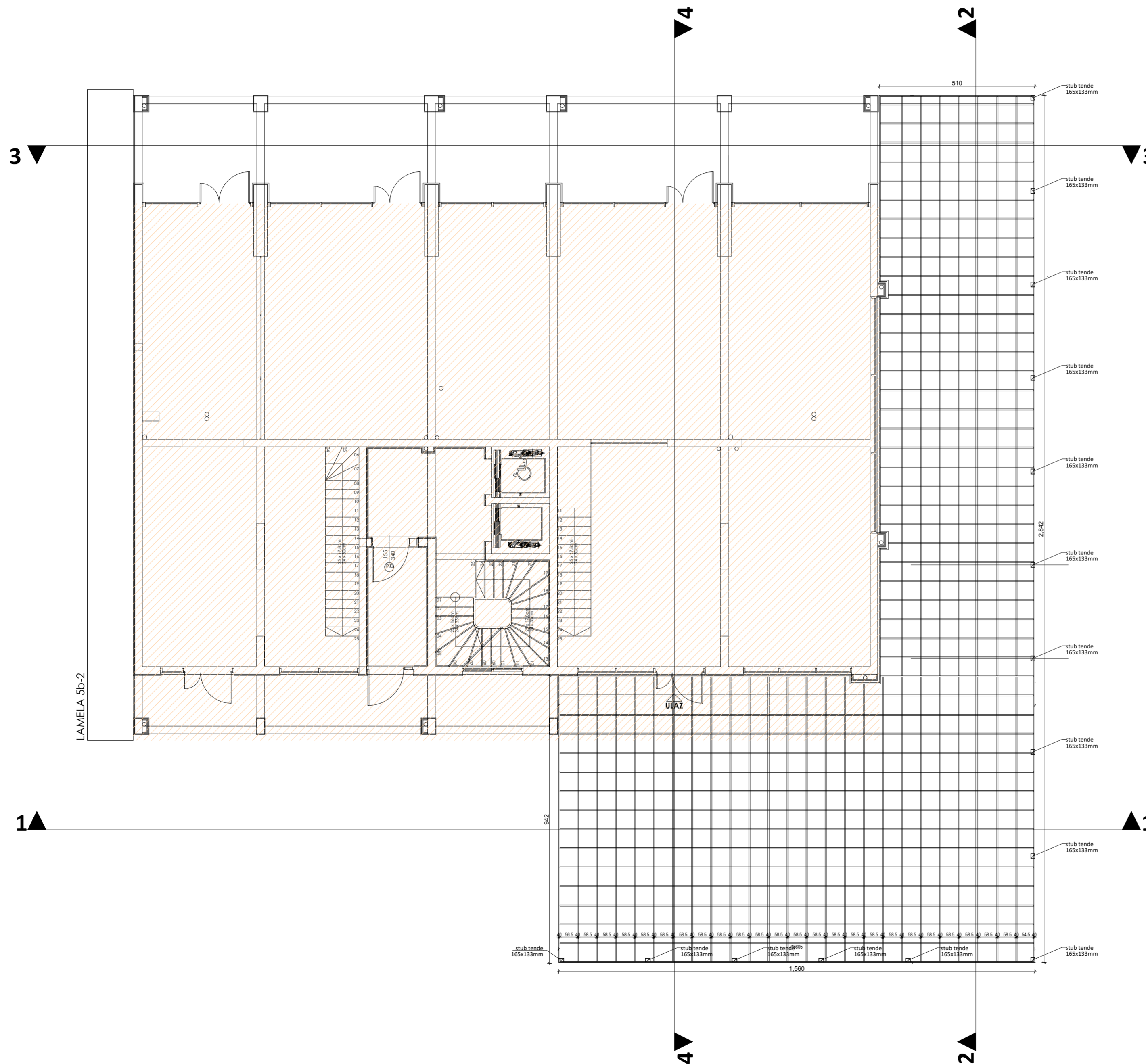

Opis:

POTKONSTRUKCIJA

- čelični kutijasti profil 40x40mm, spajano varenjem i bojeno u osnovnu boju
- preko papuča ankerovano u pod

OSB ploče

- dim. 120x250x1.8cm
- kao obloga preko konstrukcije

KERAMIKA

- keramika (vidi u crtežu podova koji tip keramike)
- lepljena na lepak na OSB ploču

NAPOMENA:

-Sve mere uskladiti sa statičkim proračunom!!!

-Prikazane mere su u milimetrima mm!

PROJEKTANT:		INVESTITOR:	
 SITA d.o.o. PIB 03231569 +382 (0) 63 476 264 Naselje Svete Petke bb, 85310 Budva		PASTA FRESCA MNE DOO	
Objekat:		Lokacija:	
PRIVREMENI OBJEKAT NAMIJENJEN ZA TURIZAM I UGOSTITELJSTVO		na k.p. 1360/2, KO Podgorica I, Opština Podgorica	
Glavni inženjer:		Vrsta tehničke dokumentacije:	
Miloš Đikanović, MA Arh.		IDEJNO RJEŠENJE	
Odgovorni inženjer:		Dio tehničke dokumentacije:	Razmjera:
Miloš Đikanović, MA Arh.		ARHITEKTONSKI PROJEKAT	1:100
Saradnici:		Prilog:	Br. priloga:
Semir Čatović, MSc arh. Janja Đurović, BSc politeh.		OSNOVA - PODIJUM - KONSTRUKCIJA	03
Datum izrade:		Datum revizije:	
Decembar, 2024.		M.P. revizije	

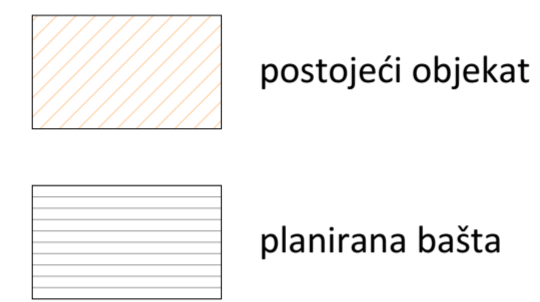
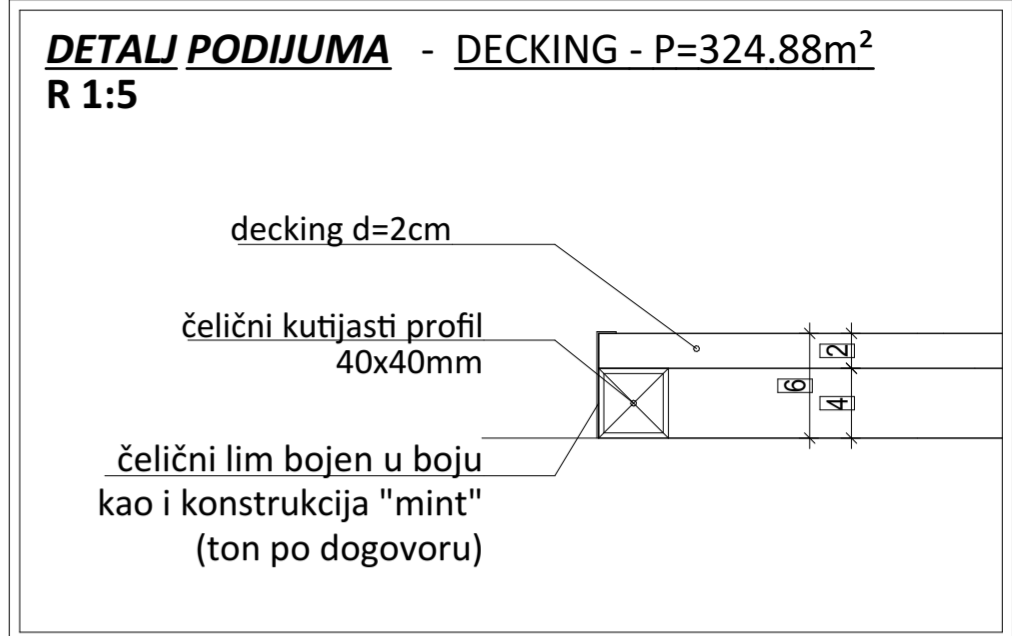
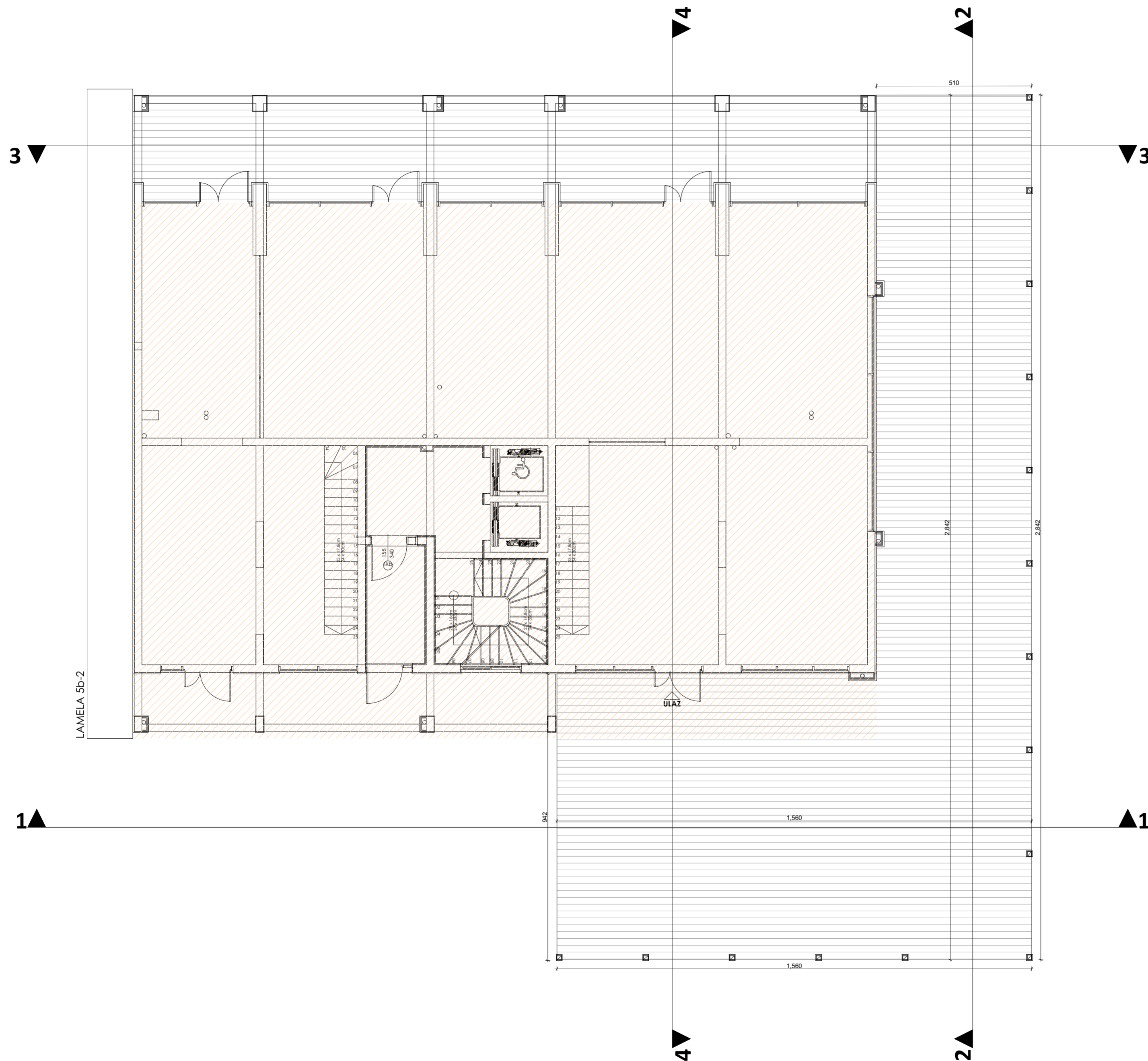

PROJEKTANT: SITA d.o.o. PIB 03231569 +382 (0) 63 476 264 Naselje Svete Petke bb, 85310 Budva		INVESTITOR: PASTA FRESCA MNE DOO	
Objekat: PRIVREMENI OBJEKAT NAMIJENJEN ZA TURIZAM I UGOSTITELJSTVO		Lokacija: na k.p. 1360/2, KO Podgorica I, Opština Podgorica	
Glavni inženjer: Miloš Đikanović, MA Arh.		Vrsta tehničke dokumentacije: IDEJNO RJEŠENJE	
Odgovorni inženjer: Miloš Đikanović, MA Arh.		Dio tehničke dokumentacije: ARHITEKTONSKI PROJEKAT	Razmjera: 1:100
Saradnici: Semir Čatović, MSc arh. Janja Đurović, BSc politeh.	Prilog:	Br. priloga: 04	Br. strane:
Datum izrade: Decembar, 2024.	M.P.	Datum revizije:	M.P. revizije

LEGENDA:
POVRŠINA BAŠTE LOKALA IZNOSI 324.88 m²

MOBILIJAR BAŠTE:
8 okruglih stolova
40 pravougaonih stolova
110 stolica
6 tapaciranih dvosjeda
4 zakrivljene tapacirane klupe
12 dekorativnih cvjetnih aranžmana

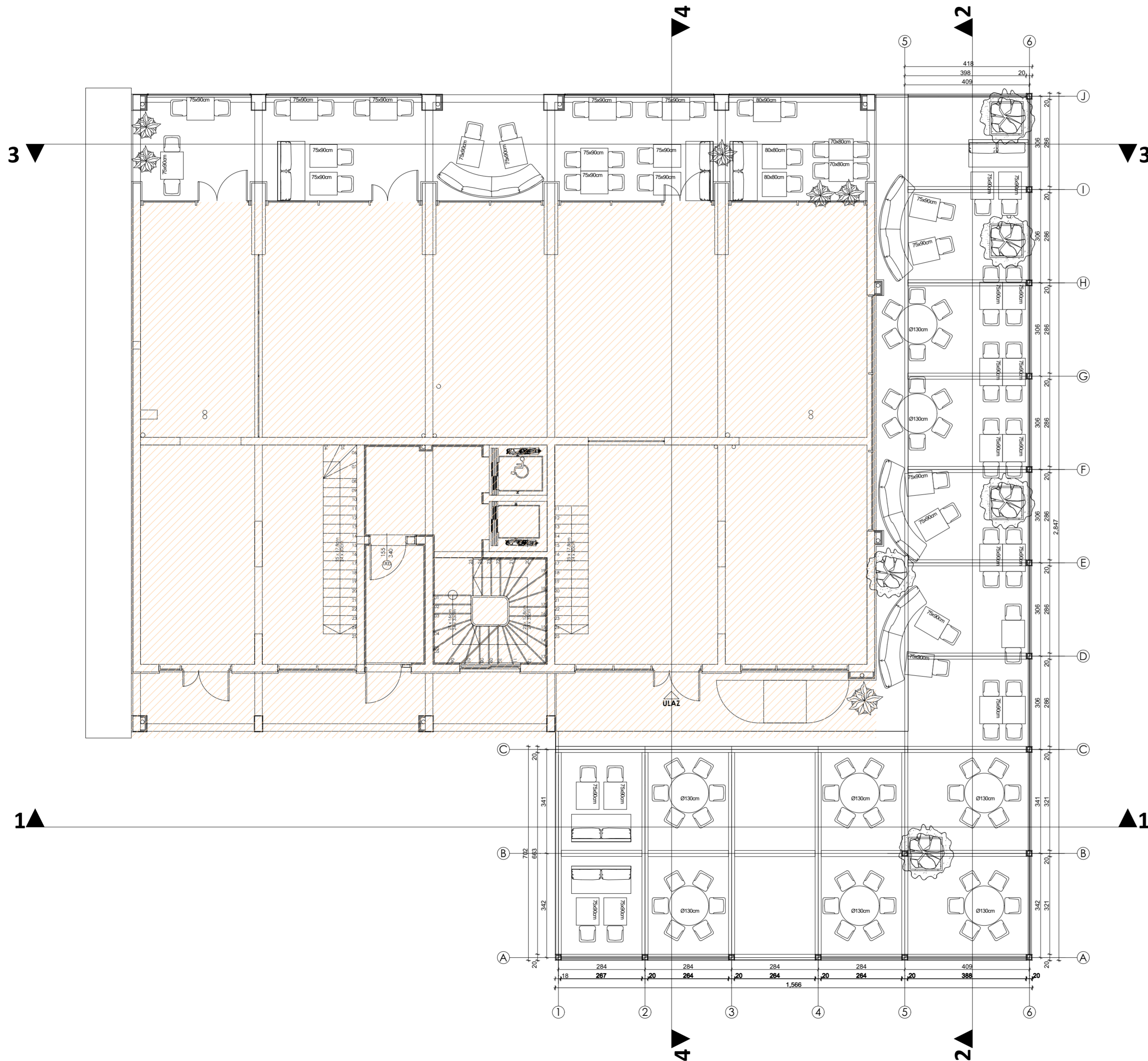
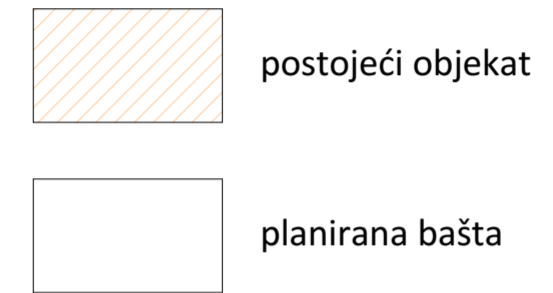

PROJEKTANT:  SITA d.o.o. PIB 03231569 +382 (0) 63 476 264 Naselje Svete Petke bb, 85310 Budva	INVESTITOR: PASTA FRESKA MNE DOO
Objekat: PRIVREMENI OBJEKAT NAMIJENJEN ZA TURIZAM I UGOSTITELJSTVO	Lokacija: na k.p. 1360/2, KO Podgorica I, Opština Podgorica
Glavni inženjer: Miloš Đikanović, MA Arh.	Vrsta tehničke dokumentacije: IDEJNO RJEŠENJE
Odgovorni inženjer: Miloš Đikanović, MA Arh.	Dio tehničke dokumentacije: ARHITEKTONSKI PROJEKAT
Saradnici: Semir Čatović, MSc arh. Janja Đurović, BSc politeh.	Prilog: OSNOVA SA DISPOZICIJOM NAMJEŠTAJA
Datum izrade: Decembar, 2024.	Br. priloga: 05
M.P.	M.P. revizije

Razmjera:
1:100, 1:78.76

Br. strane:

LEGENDA:
POVRŠINA BAŠTE LOKALA IZNOSI 324.88 m²

MOBILIJAR BAŠTE:
8 okruglih stolova
40 pravougaonih stolova
110 stolica
6 tapaciranih dvosjeda
4 zakrivljene tapacirane klupe
12 dekorativnih cvjetnih aranžmana

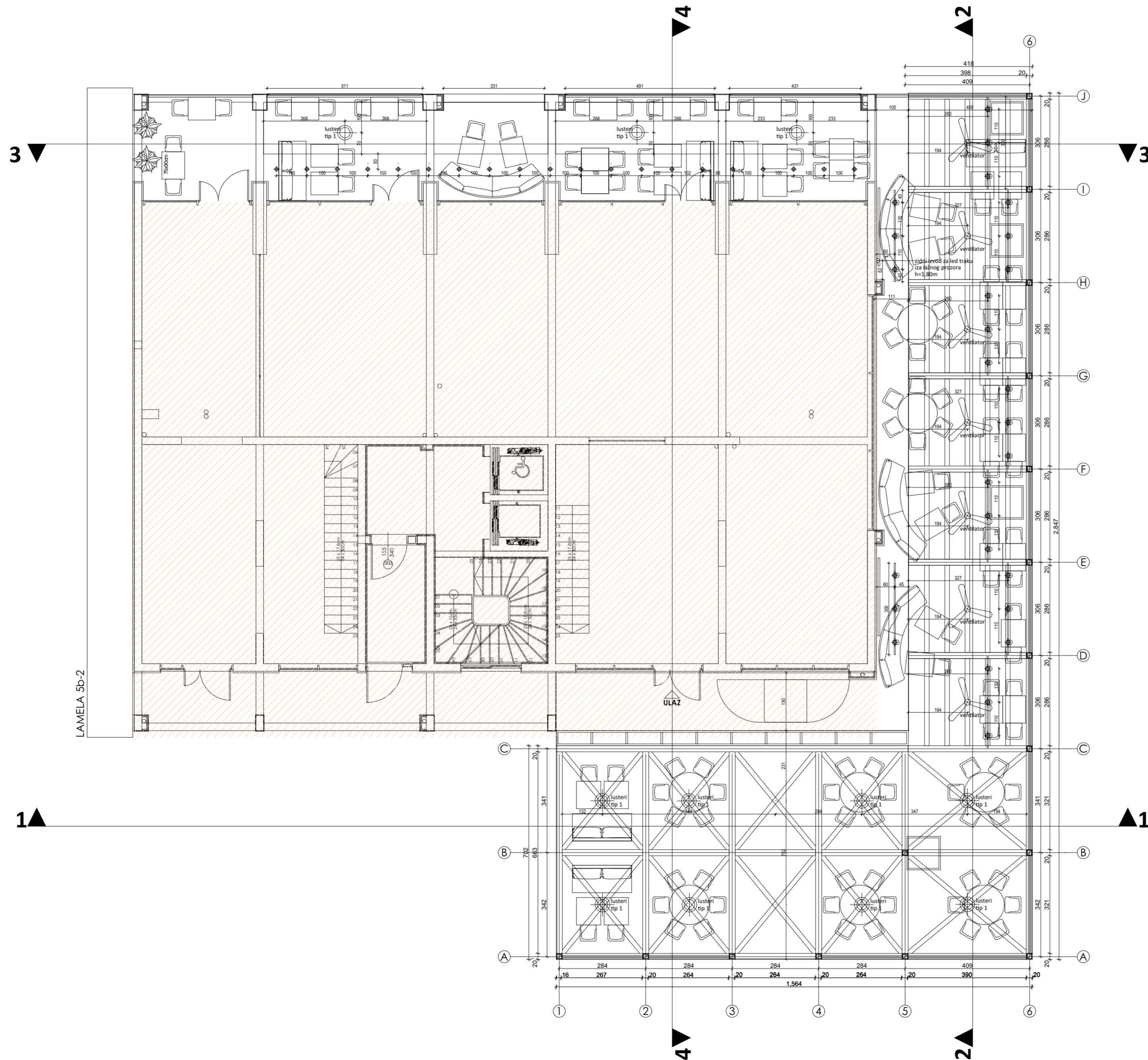

	nadgradna LED svetiljka - 20 komada - toplo bela,
	lusteri - tip 1 - 12 komada - toplo bela,
	LED traka - toplo bela
	ZIDNI IZVODI
	zidna lampa
	reflektor na šini - 27 komada
	ventilatori - 7 komada

PROJEKTANT: SITA d.o.o. PIB 03231569 +382 (0) 63 476 264 Naselje Svete Petke bb, 85310 Budva	INVESTITOR: PASTA FRESCA MNE DOO	
Objekat: PRIVREMENI OBJEKAT NAMIJENJEN ZA TURIZAM I UGOSTITELJSTVO	Lokacija: na k.p. 1360/2, KO Podgorica I, Opština Podgorica	
Glavni inženjer: Miloš Đikanović, MA Arh.	Vrsta tehničke dokumentacije: IDEJNO RJEŠENJE	
Odgovorni inženjer: Miloš Đikanović, MA Arh.	Dio tehničke dokumentacije: ARHITEKTONSKI PROJEKAT	Razmjera: 1:100, 1:78.76
Saradnici: Semir Čatović, MSc arh. Janja Đurović, BSc politeh.	Prilog: OSNOVA SA DISPOZICIJOM NAMJEŠTAJA	Br. priloga: 06
Datum izrade: M.P.	Datum revizije: M.P. revizije	Br. strane:

Decembar, 2024.

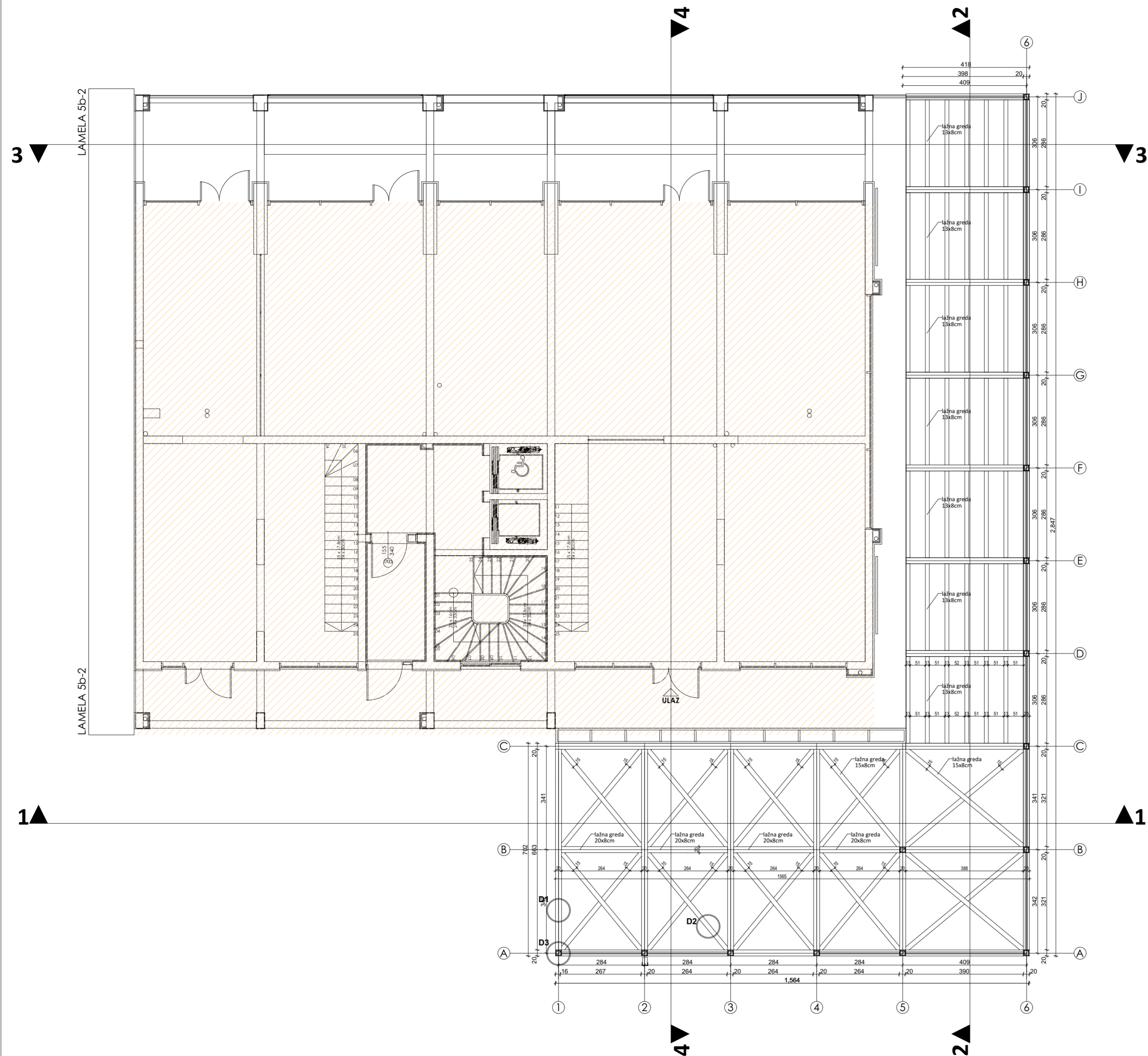

D1 - opšivka grede - konstrukcije tende

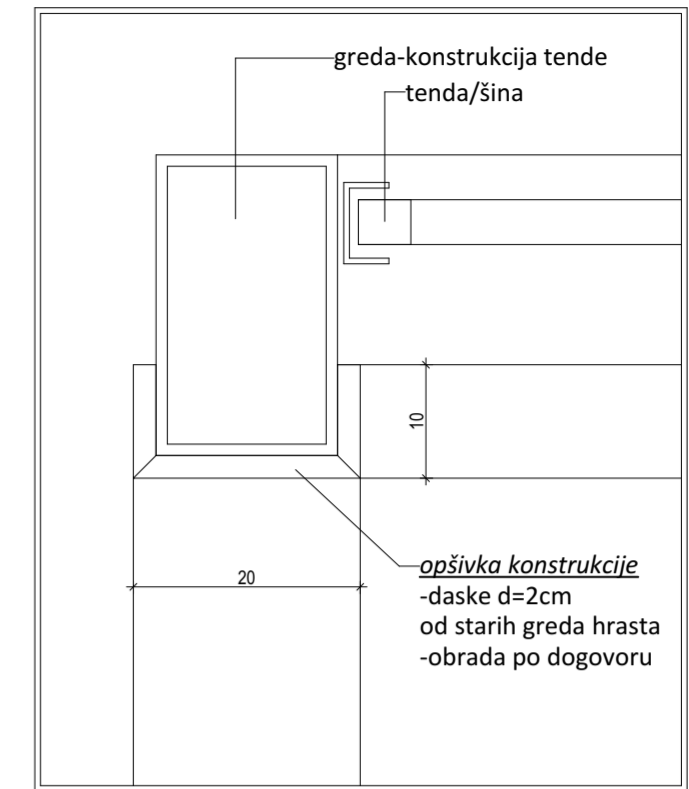

D2 - lažne grede

-tamo gde nema konstrukcije tende prave se lažne grede 20/15/13x8cm od starih greda hrasta
-obrada po dogovoru

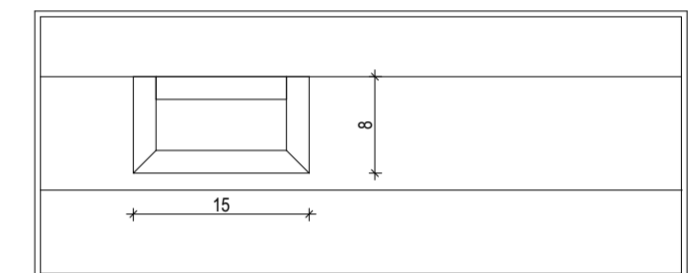

D3 - opšivka stuba - konstrukcije tende

-daske d=2cm od starih greda hrasta
-obrada po dogovoru

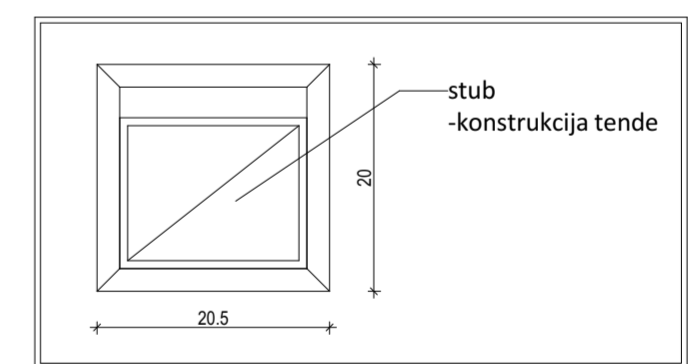

PROJEKTANT:		INVESTITOR:		
SITA d.o.o. PIB 03231569 +382 (0) 63 476 264 Naselje Svete Petke bb, 85310 Budva		PASTA FRESCA MNE DOO		
Objekat:		Lokacija:		
PRIVREMENI OBJEKAT NAMIJENJEN ZA TURIZAM I UGOSTITELJSTVO		na k.p. 1360/2, KO Podgorica I, Opština Podgorica		
Glavni inženjer:		Vrsta tehničke dokumentacije:		
Miloš Đikanović, MA Arh.		IDEJNO RJEŠENJE		
Odgovorni inženjer:		Dio tehničke dokumentacije:		Razmjera:
Miloš Đikanović, MA Arh.		ARHITEKTONSKI PROJEKAT		1:100
Saradnici:		Prilog:	Br. priloga:	Br. strane:
Semir Catović, MSc arh. Janja Đurović, BSc politeh.		OSNOVA SA DISPOZICIJOM DRVENIH GREDA	07	
Datum izrade:		Datum revizije:		M.P. revizije

Decembar, 2024.

PRESJEK 1-1

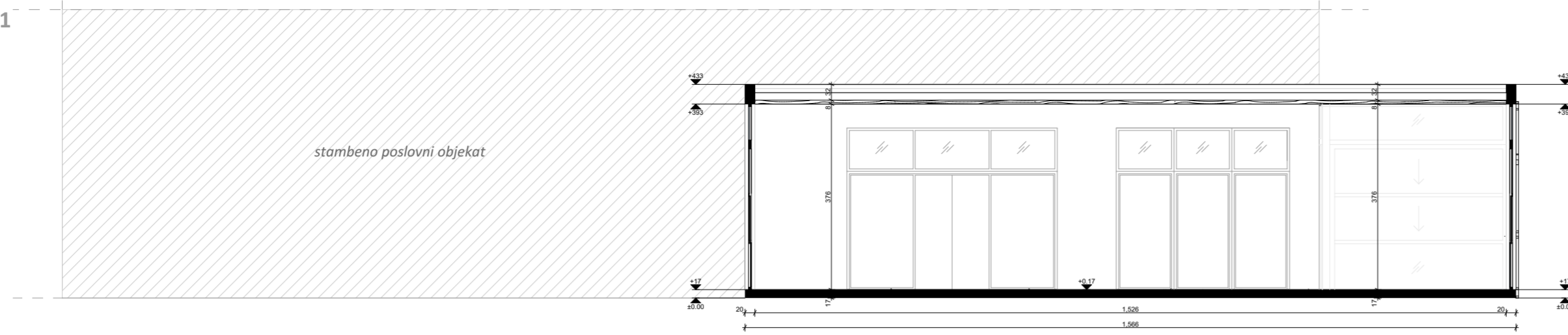

PRESJEK 2-2



PRESJEK 3-3

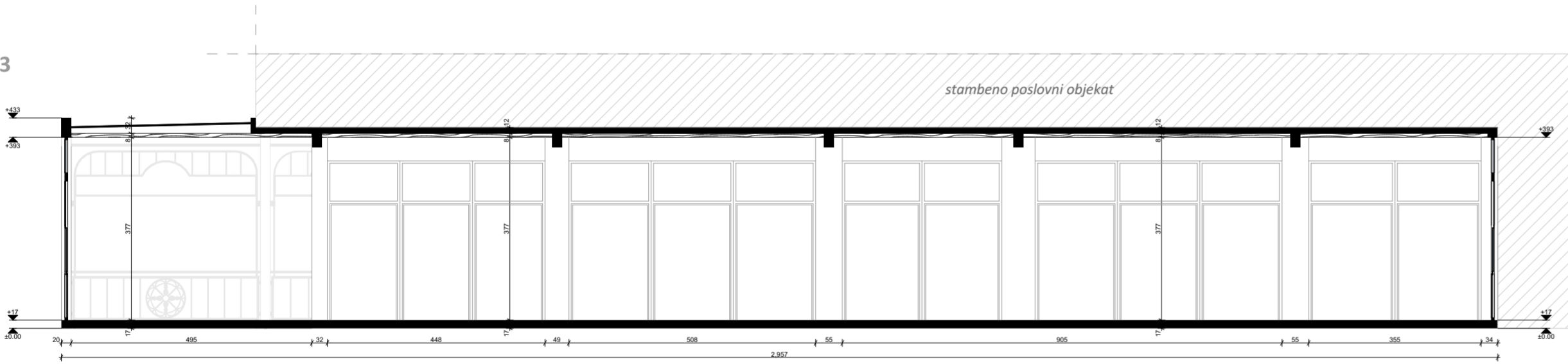

PRESJEK 4-4



PROJEKTANT:  SITA d.o.o. PIB 03231569 +382 (0) 63 476 264 Naselje Svete Petke bb, 85310 Budva		INVESTITOR: PASTA FRESCA MNE DOO	
Objekat: PRIVREMENI OBJEKAT NAMIJENJEN ZA TURIZAM I UGOSTITELJSTVO		Lokacija: na k.p. 1360/2, KO Podgorica I, Opština Podgorica	
Glavni inženjer: Miloš Đikanović, MA Arh.		Vrsta tehničke dokumentacije: IDEJNO RJEŠENJE	
Odgovorni inženjer: Miloš Đikanović, MA Arh.		Dio tehničke dokumentacije: ARHITEKTONSKI PROJEKAT	
Saradnici: Semir Čatović, MSc arh. Janja Đurović, BSc politeh.		Razmjera: 1:100	
Datum izrade: Decembar, 2024.		Br. priloga: 08	
M.P.		Br. strane:	
Datum revizije:		M.P. revizije	

FASADA 1



FASADA 2

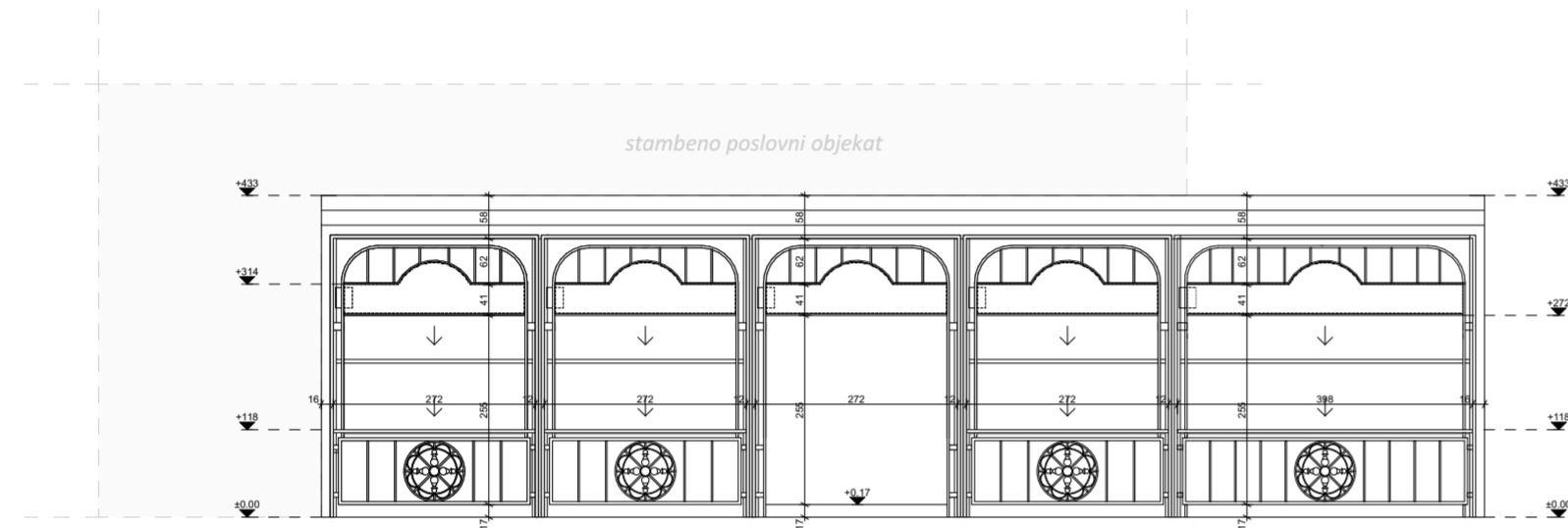

FASADA 3

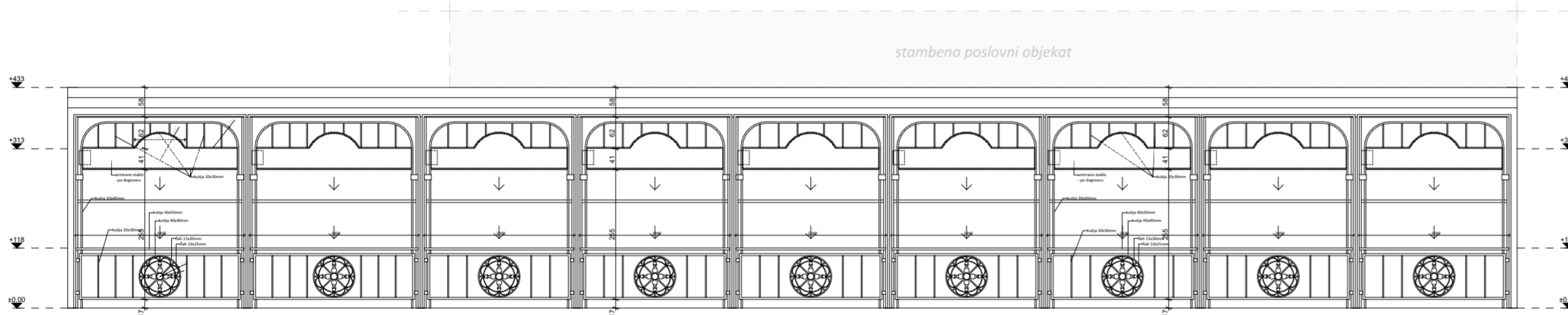

FASADA 4

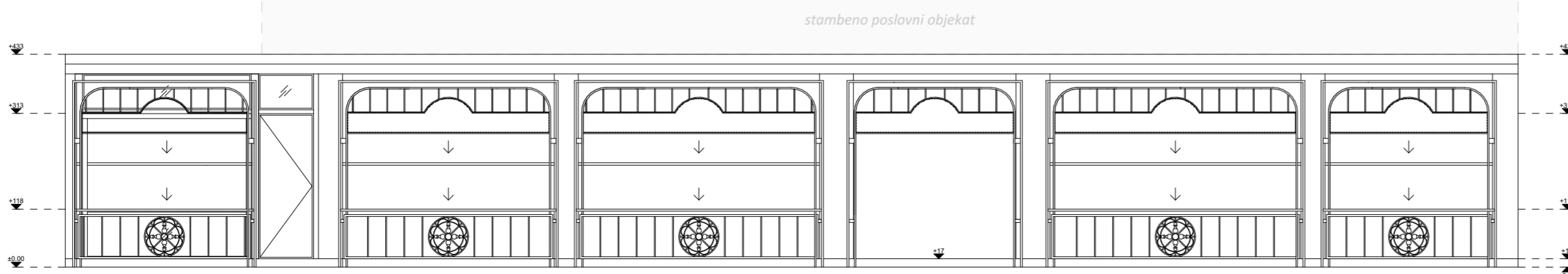

- Glavni ram od metalnog kutijastog profila 40x50mm, ankerovan za pod i konstrukciju tende
- unutrašnji ram od metalnog kutijastog profila 30x40mm
- unutrašnja podela ograde od metalnog kutijastog profila 20x30mm
- sva bravarija se boji u osnovnu boju i završnu mat boju RAL 9004 (u dogovoru sa arhitektom)
- ispuna u jednom delu prikazanom na crtežu je od armiranog stakla (tip po dogovoru)

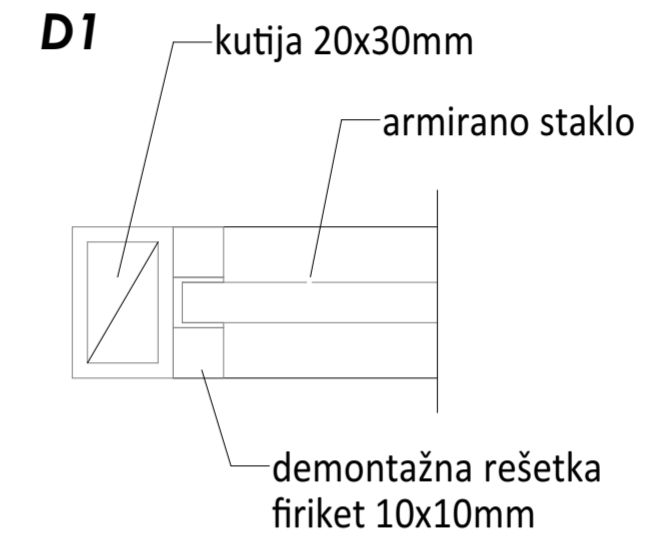

PROJEKTANT:  SITA d.o.o. PIB 03231569 +382 (0) 63 476 264 Naselje Svete Petke bb, 85310 Budva		INVESTITOR: PASTA FRESCA MNE DOO	
Objekat: PRIVREMENI OBJEKAT NAMIJENJEN ZA TURIZAM I UGOSTITELJSTVO		Lokacija: na k.p. 1360/2, KO Podgorica I, Opština Podgorica	
Glavni inženjer: Miloš Đikanović, MA Arh.		Vrsta tehničke dokumentacije: IDEJNO RJEŠENJE	
Odgovorni inženjer: Miloš Đikanović, MA Arh.		Dio tehničke dokumentacije: ARHITEKTONSKI PROJEKAT	
Saradnici: Semir Čatović, MSc arh. Janja Đurović, BSc politeh.		Prilog: FASADE	Br. priloga: 09
Datum izrade: Decembar, 2024.		M.P. revizije: M.P. revizije	
		Razmjera: 1:100	
		Br. strane: Br. strane:	

FOTOMONTAŽA



PROJEKTANT:		INVESTITOR:		
 SITA d.o.o. PIB 03231569 +382 (0) 63 476 264 Naselje Svete Petke bb, 85310 Budva		PASTA FRESCA MNE DOO		
Objekat:		Lokacija:		
PRIVREMENI OBJEKAT NAMIJENJEN ZA TURIZAM I UGOSTITELJSTVO		na k.p. 1360/2, KO Podgorica I, Opština Podgorica		
Glavni inženjer:		Vrsta tehničke dokumentacije:		
Miloš Đikanović, MA Arh.		IDEJNO RJEŠENJE		
Odgovorni inženjer:		Dio tehničke dokumentacije:		Razmjera:
Miloš Đikanović, MA Arh.		ARHITEKTONSKI PROJEKAT		
Saradnici:		Prilog:	Br. priloga:	Br. strane:
Semir Čatović, MSc arh. Janja Đurović, BSc politeh.		TRODIMENZIONALNI PRIKAZ	10	
Datum izrade:		Datum revizije:		M.P. revizije
Decembar, 2024.				



PROJEKTANT:		INVESTITOR:	
 SITA d.o.o. PIB 03231569 +382 (0) 63 476 264 Naselje Svete Petke bb, 85310 Budva		PASTA FRESCA MNE DOO	
Objekat:		Lokacija:	
PRIVREMENI OBJEKAT NAMIJENJEN ZA TURIZAM I UGOSTITELJSTVO		na k.p. 1360/2, KO Podgorica I, Opština Podgorica	
Glavni inženjer:		Vrsta tehničke dokumentacije:	
Miloš Đikanović, MA Arh.		IDEJNO RJEŠENJE	
Odgovorni inženjer:		Dio tehničke dokumentacije:	Razmjera:
Miloš Đikanović, MA Arh.		ARHITEKTONSKI PROJEKAT	
Saradnici:		Prilog:	Br. priloga:
Semir Čatović, MSc arh. Janja Đurović, BSc politeh.		TRODIMENZIONALNI PRIKAZ	11
Datum izrade:		Datum revizije:	M.P. revizije
Decembar, 2024.			