

elektronski potpis projektanta	elektronski potpis revidenta
--------------------------------	------------------------------

INVESTITOR: Vuković Branko
Ulica SKOJ-a
81000 Podgorica

OBJEKAT: Kiosk

LOKACIJA : Dio kat. parc. 3736
K.O. Tološi, Glavni grad Podgorica

VRSTA TEHNIČKE DOKUMENTACIJE: IDEJNO RJEŠENJE

PROJEKTANT: „PERMONTE” d.o.o.
Mila Radunovića S1/48, Podgorica, 81000
br. licence UPI 107/7-238/7

ODGOVORNO LICE: Bojan Bošković Spec.Sci.građ.

GLAVNI INŽENJER: Marko Radonjić, dipl.inž.arh.
br. licence UPI 107/7-148/2

SARADNICI NA PROJEKTU: Savo Kovačević, B. Politeh.



PERMONTE d.o.o. | Mila Radunovića S1/48 81000 Podgorica | Tel +382 69 028 648 /+382 69 182 725
Žiro račun Universal Capital Bank 560-1876-19 | PIB: 02695154 | PDV: 30/31-07168-1 | info@permonte.com

PROJEKAT: Kiosk

REV: --

LOKACIJA: Dio kat. parc. 3736,
K.O. Tološi, Glavni grad Podgorica

DATUM: 2024-09-15

OPŠTA DOKUMENTACIJA

1.01	Izvod iz CRPS
1.02	Polisa za osiguranje od odgovornosti
1.03	Licenca privrednog društva za izradu tehničke dokumentacije
1.04	Rješenje o imenovanju odgovornog inženjera
1.05	Licenca ovlašćenog inženjera
1.06	Licenca ovlašćenog inženjera za složne inženjerske objekte
1.07	Potvrda ovlašćenog inženjera o članstvu u IKCG
1.08	UTU
1.09	Projektni zadatak
1.10	Izjava glavnog inženjera da je tehnička dokumentacija izrađena u skladu sa važećim propisima



IZVOD IZ CENTRALNOG REGISTRA PRIVREDNIH SUBJEKATA UPRAVE PRIHODA I CARINA

Registarski broj 5 - 0437182 / 010

PIB: 02695154

Datum registracije: 10.01.2008.

Datum promjene podataka: 03.12.2021.

DRUŠTVO ZA TRGOVINU I USLUGE "PERMONTE" DOO PODGORICA



Broj važeće registracije: /010

Skraćeni naziv: PERMONTE
Telefon: +38269182725
eMail: info@permonte.com
Web adresa:

Datum zaključivanja ugovora: 10.01.2008.
Datum donošenja Statuta: 10.01.2008. Datum promjene Statuta: 25.11.2021.

Adresa glavnog mjesta poslovanja: MILA RADUNOVIĆA SL/48 (MOMIŠIĆI) PODGORICA

Adresa za prijem službene pošte: MILA RADUNOVIĆA SL/48 (MOMIŠIĆI) PODGORICA

Adresa sjedišta: MILA RADUNOVIĆA SL/48 (MOMIŠIĆI) PODGORICA

Pretežna djelatnost: 7112 Inženjerske djelatnosti i tehnicko savjetovanje

Obavljanje spoljno-trgovinskog poslovanja: DA

Oblik svojine: Privatna

Porijeklo kapitala: Domaći

Upisani kapital: 0,00Euro (Novčani Euro, nenovčani Euro)

OSNIVAČI:

BRANKA VUJADINOVIĆ 2203975156007 CRNA GORA

Uloga: Osnivač

Udio: 100% Adresa: M.RADUNOVIĆA BR.48 PODGORICA CRNA GORA

LICA U DRUŠTVU:

BRANKA VUJADINOVIĆ 2203975156007 CRNA GORA

Adresa: M.RADUNOVIĆA BR.48 PODGORICA CRNA GORA

Uloga: Ovlašćeni zastupnik

Ovlašćenja u prometu: Neograničeno ()

Ovlašćen da djeluje: POJEDINAČNO ()

BOJAN BOŠKOVIĆ 1909990270017 CRNA GORA

Adresa: UL. 4 JUL BR. S 12/32 PODGORICA CRNA GORA

Uloga: Izvršni direktor

Ovlašćenja u prometu: Neograničeno ()

Ovlašćen da djeluje: POJEDINAČNO ()

Izdato: 06.04.2022 godine u 10:08h



MP

JA Načelnica

Sanja Bojanić
Sanja Bojanić



Broj polise: 6-46962
 Zamjena polise: 44029
 Vrsta osiguranja: Odg. projektanata
 Šifra osiguranja: 1307
 Poslovna jedinica: Direkcija
 Saradnički broj: 422091
 Mjesto: Podgorica
 Datum: 20.11.2023

POLISA

za osiguranje od odgovornosti

Ugovarač osiguranja: PERMONTE DOO, 81000 Podgorica, Mila Radunovića 48
 PIB:02695154-

Osiguranik: PERMONTE DOO, 81000 Podgorica, Mila Radunovića 48
 PIB:02695154-

Početak osiguranja: 5.12.2023 Prestanak osiguranja: 5.12.2024 Dospijeće: 05.12
 Tarifa i tarifna grupa: Suma osiguranja: 100.000,00 Premija osiguranja: 411,96

Osiguranje je zaključeno prema priloženim uslovima: Opšti uslovi za osiguranje od odgovornosti. Posebni uslovi za osiguranje od profesionalne odgovornosti i odgovornosti za proizvode sa manom.

Osiguranik potvrđuje da je kod zaključenja ovog ugovora primio naznačene uslove.

Redni broj	Osigurava se	Suma osiguranja (€)	Ukupan limit za trajanje osiguranja	Premija osiguranja (€)
1 Osiguranje od odgovornosti projektanata				
1	Opšte odgovornosti - razne delatnosti Osiguranjem od profesionalne odgovornosti pruža se osiguravajuće pokriće za učinjenu profesionalnu grešku ,nesavjestan ili nestručan postupak ,odnosno propust davaoca usluga (osiguranika). Ovim osiguranjem pokrivena je odgovornost za prouzrokovanu štetu klijentu ili trećim licima ,ako je nastala iz profesionalne djelatnosti- izrada tehničke dokumentacije i gradnja objekta .(Osiguranika). Osigurana suma 100.000,00 EUR Godišnji agregat šteta 100.000,00 EUR Broj zap. 7, licencirani 5.	100.000,00	100.000,00	1.282,16
1.1	Popust za smanjenje broja suma osiguranja u zbirnom limitu	1.282,16	0,00	512,86
1.2	Popust za jednokratno plaćanje premije	769,30	0,00	76,93
1.3	Popust za osiguranika od posebnog poslovnog interesa	692,37	0,00	103,86
1.4	Korisnički popust	588,51	0,00	176,55
Ukupno:				411,96
PREMIJA OSIGURANJA				411,96
Porez:				37,08
UKUPNO ZA UPLATU:				449,04

Broj polise: 6-46962

Zamjena polise: 44029

Vrsta osiguranja: Odg. projektanata

Šifra osiguranja: 1307

Poslovna jedinica: Direkcija

Saradnički broj: 422091

Mjesto: Podgorica

Datum: 20.11.2023

Ugovarač osiguranja: PERMONTE DOO, 81000 Podgorica, Mila Radunovića 48
PIB:02695154-

Osiguranik: PERMONTE DOO, 81000 Podgorica, Mila Radunovića 48
PIB:02695154-

NAPOMENA:

-Teritorijalno pokriva: Crna Gora.

-Franšiza (ucešće u šteti) je 10%, min.1.000,00 Eur.

-Ovo osiguranje pokriva rizik Odgovornosti za štetu prouzrokovanu licima, za štetu na objektima i za finansijski gubitak u skladu sa Uslovima osiguranja.

Polisa osiguranja je naplativa u roku od 3 (tri) godine i nakon isteka važeće polise, shodno obligacionim odnosima.

Ovom polisom isključuje se osiguravajuće pokrice za sve štete, odgovornost, troškove, novčane i druge kazne koje su direktno ili indirektno prouzrokovane ili povezane sa bilo kojom prenosivom bolešću koja je proglašena kao pandemija ili epidemija od strane Svjetske zdravstvene organizacije i/ili od strane nadležnog državnog organa.

-Osiguravajuće pokrice shodno Uslovima osiguranja važi samo i isključivo ukoliko je Osiguranik u trenutku nastanka osiguranog slučaja posjedovao važeću licencu za obavljanje djelatnosti. Osiguranik je dužan da, na zahtjev Osiguravaca, dostavi licencu koja je bila važeća na dan nastanka osiguranog slučaja. Ukoliko na dan osiguranog slučaja Osiguranik nije posjedovao važeću licencu za obavljanje djelatnosti Osiguravac nema obavezu isplate naknade štete.

Posebna ugovaranja, zaštitne mjere i klauzule:

Polisa je izdata u skladu sa članom 131 stav 1 Zakona o planiranju prostora i izgradnji objekata ("Službeni list Crne Gore broj 064/17 i 44/2018") i Uredbom o minimalnoj sumi osiguranja od profesionalne odgovornosti u oblasti izgradnje objekata ("Službeni list Crne Gore", br.068/17).

Premija osiguranja 449,04 € obračunata za period od 05.12.2023 do 05.12.2024 plaća se prema ispostavljenoj fakturi. Ugovarač osiguranja potpisom na polisi potvrđuje da je primio fakturu, koja predstavlja sastavni dio polise kao ugovora o osiguranju.

Osiguravač zadržava pravo ispravke računskih i drugih grešaka saradnika.

Saglasan/na sam da me Osiguravač kontaktira na elektronsku adresu, e mail info@permonte.com, u cilju dostave svih pisanih obavještenja definisanih Zakonom o obligacionim odnosima i Uslovima osiguranja, a u kontekstu izvršenja ugovorenih obaveza ugovorih strana.

Pocetak osiguranja po ovoj polisi je istek 24-og casa datuma naznacenog na polisi kao datum pocetka osiguranja, ali ne prije isteka 24-og casa dana uplate premijskog obroka definisanog otplatnim planom koji cini sastavni dio predmetne polise. Ukoliko Ugovarač osiguranja u roku od 30 dana od isteka 24-og casa dana naznacenog kao dospijeće premijskog obroka ne uplati premiju osiguranja, smatraće se da osiguranje nije ni bilo zaključeno, te se predmetna polisa istekom navedenog perioda automatski smatra nevažećom bez obaveze slanja opomene Društva.

U slučaju iz prethodnog stava, Osiguravac nema pravo da zahtijeva naplatu premije osiguranja, obzirom da nije pružano osiguravajuće pokrice. Ugovarač osiguranja je saglasan da osiguravač može vršiti obradu ličnih podataka koje pribavi po osnovu ovog ugovora o osiguranju, kao i da iste može proslediti na obradu povezanom pravnom licu, odnosno pravnom licu angažovanom u cilju obavljanja poslova koji su u vezi sa predmetnim ugovorom o osiguranju.

Polisa je punovažna sa skeniranim pečatom i potpisom lica ovlašćenih za potpisivanje u ime Osiguravača na ovoj Polisi, i isti imaju dokaznu snagu i pravno dejstvo svojeručnog potpisa i originalnog pečata.



Za Osiguravača





Za Ugovarača



Crna Gora

Ministarstvo održivog razvoja i turizma

Direktorat za inspekcijski nadzor i licenciranje

Direkcija za licence, registar i drugostepeni postupak

Adresa: IV Proleterske brigade broj 19
81000 Podgorica, Crna Gora
tel: +382 20 446 279
fax: +382 41 446 215
www.mrt.gov.me

Broj: UPI 072/7-238/4

Podgorica, 26.11.2020. godine

Ministarstvo održivog razvoja i turizma, postupajući po zahtjevu privrednog društva DOO "PERMONTE" PODGORICA, PIB: 02695154, broj UPI 072/7-238/3 od 17.11.2020. godine, za izdavanje licence za projektanta i izvođača radova, na osnovu člana 135 Zakona o planiranju prostora i izgradnji objekata ("Službeni list CG", br. 64/17, 44/18, 63/18, 11/19 i 82/20), člana 46 Zakona o upravnom postupku ("Službeni list CG", br. 56/14, 20/15, 40/16 i 37/17) i ovlašćenja Rukovodioca radom Ministarstva broj 01-1784/1 od 23.10.2020. godine, donijelo je

R J E Š E N J E

Privrednom društvu **DOO "PERMONTE" PODGORICA, PIB: 02695154**, izdaje se

LICENCA

projektanta i izvođača radova

na period od **pet godina**.

Ovo rješenje zamjenjuje rješenje **UPI 072/7-238/2** od 12.5.2020. godine.

O b r a z l o ž e n j e

Aktom broj UPI 072/7-238/3 od 17.11.2020. godine, ovom organu obratilo se privredno društvo DOO "PERMONTE" PODGORICA, PIB: 02695154, pretežna djelatnost – 7112 – Inženjerske djelatnosti i tehničko savjetovanje, sa zahtjevom za izdavanje licence za projektanta i izvođača radova. Uz zahtjev, privredno društvo je priložilo sljedeće dokaze: ugovor o radu sa **Bojanom Boškovićem, specijalistom građevinarstva, smjer konstruktivni**, od 1.12.2018. godine; ugovor o radu sa **Markom Radonjićem, diplomiranim inženjerom arhitekture, smjer projektantski**, od 1.12.2018. godine; ugovor o radu sa **Stefanom Rakočevićem, specijalistom mašinstva**, od 1.12.2018. godine; ugovor o radu sa **Milošem Kneževićem, specijalistom građevinarstva, smjer hidrotehnički**, 1.12.2018. godine; ugovor o radu sa **Natalijom Radonjić, specijalistom elektrotehnike, smjer elektroenergetika**, od 27.4.2020. godine; rješenje broj UPI 107/7-150/2 od 19.2.2018. godine, kojim je Bojanu Boškoviću izdata licenca ovlašćenog inženjera, donijeto od strane Ministarstva održivog razvoja i turizma; rješenje broj UPI 107/7-148/2 od 19.2.2018. godine, kojim je Marku Radonjiću izdata licenca ovlašćenog inženjera, donijeto od strane Ministarstva održivog razvoja i turizma; rješenje broj UPI 107/7-15582/2 od 14.5.2018. godine, kojim je Stefanu Rakočeviću izdata licenca ovlašćenog inženjera, donijeto od strane

Ministarstva održivog razvoja i turizma; rješenje broj UPI 107/7-627/2 od 2.4.2018. godine, kojim je Milošu Kneževiću izdata licenca ovlaštenog inženjera, donijet od strane Ministarstva održivog razvoja i turizma; rješenje broj UPI 107/7-3328/2 od 29.8.2018. godine, kojim je Nataliji Radonjić izdata licenca ovlaštenog inženjera, donijeto od strane Ministarstva održivog razvoja i turizma; sporazum o prestanku radnog odnosa između predmetnog privrednog društva i Luke Milačića, od 19.10.2020. godine; izvod iz Centralnog registra privrednih subjekata, registarski broj 5-0437182.

Ministarstvo održivog razvoja i turizma razmotrilo je podnijeti zahtjev sa priloženom dokumentacijom i odlučilo kao u dispozitivu rješenja a ovo iz sledećih razloga:

Odredbom člana 122 stav 1 Zakona o planiranju prostora i izgradnji objekata propisano je, u bitnom, da je privredno društvo koje izrađuje tehničku dokumentaciju (projektant), odnosno privredno društvo koje gradi objekat (izvođač radova), dužno da za obavljanje djelatnosti izrade tehničke dokumentacije, dijela tehničke dokumentacije odnosno građenje ili izvođenje pojedinih vrsta radova na građenju objekata, ima najmanje jednog zaposlenog ovlaštenog inženjera po vrsti projekta koji izrađuje i to za: arhitektonski, građevinski, elektrotehnički i mašinski projekat, odnosno vrsti radova koje izvodi na osnovu tih projekata. Stavom 2 prethodno navedenog člana propisano je da obavljanje pojedinih poslova iz prethodnog stava projektant, odnosno izvođač radova može da obezbijedi na osnovu zaključenog ugovora sa drugim privrednim društvom koje ima zaposlenog ovlaštenog inženjera za određenu vrstu projekta, odnosno radova.

Dalje, članom 137 stav 2 prethodno navedenog zakona propisuje se da se licenca za privredno društvo izdaje za period od pet godina.

Prema članu 5 Pravilnika o načinu i postupku izdavanja, mirovanja licence i načinu vođenja registra licenci ("Službeni list CG", broj 79/17), propisano je da se u postupku izdavanja licence projektanta i izvođača radova provjerava: 1) da li podnosilac zahtjeva u radnom odnosu ima zaposlenog ovlaštenog inženjera; i 2) licenca ovlaštenog inženjera.

Postupajući po predmetnom zahtjevu, Ministarstvo je, na osnovu raspoloživih dokaza, utvrdilo da su ispunjeni uslovi propisani Zakonom i Pravilnikom, i odlučilo kao u dispozitivu rješenja.

UPUTSTVO O PRAVNOJ ZAŠTITI: Protiv ovog rješenja može se pokrenuti upravni spor tužbom kod Upravnog suda, u roku od 20 dana od dana prijema istog.

p.o. RUKOVODILAC RADOM MINISTARSTVA
Duško MARKOVIĆ, predsjednik Vlade Crne Gore



U skladu sa Zakonom o uređenju prostora i izgradnji objekata („Sl. list CG“, br. 64/2017, 44/2018, 11/2019, 82/2020) donosim sljedeće:

RJEŠENJE O IMENOVANJU ODGOVORNOG INŽENJERA

za potrebe izrade Idejnog rješenja Kiosk-a u skladu sa Programom privremenih objekata na teritoriji Glavnog grada Podgorica od 2020-2024. godine imenuje se Marko Radonjić, dipl.ing.arh.

Imenovani je u stalnom radnom odnosu sa vodećim projektantom – „PERMONTE“ d.o.o. Podgorica.

Izvršni direktor

Bojan Bošković, Spec.sci.građ.



CRNA GORA

MINISTARSTVO ODRŽIVOG RAZVOJA
I TURIZMA

DIREKTORAT ZA INSPEKCIJSKI NADZOR I
LICENCIRANJE

Direkcija za licenciranje

Broj: UPI 107/7-148/2

Podgorica, 19.02.2018. godine

»MARKO RADONJIĆ«

4.jul 4
PODGORICA

U prilogu ovog dopisa, dostavlja Vam se rješenje, broj i datum gornji.

OVLAŠĆENO SLUŽBENO LICE
Nikola Petrović



Dostavljeno:

-Naslovu;

-a/a.

MINISTARSTVO ODRŽIVOG RAZVOJA I TURIZMA
DIREKTORAT ZA INSPEKCIJSKI NADZOR
I LICENCIRANJE
Direkcija za licenciranje
Broj: UPI 1077/7-148/2
Podgorica, 19.02.2018. godine

Ministarstvo održivog razvoja i turizma, rješavajući po zahtjevu RADONJIĆ MARKA, dipl. inženjera arhitekture, iz Podgorice, za izdavanje licence za ovlaštenog inženjera, na osnovu člana 135 st. 1 i 2 Zakona o planiranju prostora i izgradnji objekata ("Službeni list Crne Gore" br. 64/17) i člana 46 stav 1 Zakona o upravnom postupku ("Službeni list Crne Gore" br. 56/14, 20/15, 40/16 i 37/17), donosi

R J E Š E N J E

1. IZDAJE SE MARKU RADONJIĆU, dipl.inženjeru arhitekture – smjer projektantski, iz Podgorice, LICENCA ovlaštenog inženjera za obavljanje djelatnosti izrade tehničke dokumentacije i građenje objekta.
2. Ova Licenca se izdaje na neodređeno vrijeme.

O b r a z l o ž e n j e

Aktom, br. UPI 1077/7-148/1 od 23.01.2018.godine, RADONJIĆ MARKO, dipl. inženjer arhitekture – smjer projektantski, iz Podgorice, obratio se ovom ministarstvu zahtjevom za izdavanje licence ovlaštenog inženjera za obavljanje djelatnosti izrade tehničke dokumentacije i građenje objekta.

Uz zahtjev imenovani je ovom ministarstvu dostavio sledeće dokaze:

- Ličnu kartu (ovjerena fotokopija);
- Diplomu o stečenom visokom obrazovanju Univerzitet Crne Gore Arhitektonski fakultet u Podgorici, br.53 od 02.07.2012.godine(ovjerena fotokopija);
- Rješenje Inženjerske komore Crne Gore kojim se izdaje licenca Marku Radonjiću dip.inž.arh., za izradu projekata arhitekture objekata, projekata unutrašnje arhitekture, projekata unutrašnjih instalacija vodovoda i kanalizacije i projekata uređenja terena, kao dijelova tehničke dokumentacije br. 01-356/2 od 19.03.2014.godine (ovjerena fotokopija);
- Reference izadate od strane firme »Sistem-MNE« od 15.01.2018.godine;
- Radna knjižica (ovjerena fotokopija).
- Uvjerenje Ministarstva pravde br.05/2-72-1681/18-2 od 14.02.2018.godine, da u kaznenoj evidenciji ne postoje podaci o osuđivanosti za imenovanog.

Ministarstvo održivog razvoja i turizma, razmotrilo je podnijeti zahtjev pa je odlučilo kao u dispozitivu ovog rješenja, a ovo iz sledećih razloga:

Naime, članom 123 stav 1 Zakona o planiranju prostora i izgradnji objekata («Službeni list Crne Gore» br. 64/17), propisano je da ovlašćeni inženjer može da bude fizičko lice koje obavlja poslove izrade tehničke dokumentacije odnosno građenje objekta, odgovarajuće struke, sa visokim obrazovanjem, odnosno najmanje kvalifikacijom VII1 podnivoa okvira kvalifikacije i najmanje tri godine radnog iskustva na stručnim poslovima izrade tehničke dokumentacije i građenja objekta.

Članom 3 stav 1 tačka 1 Pravilnika o načinu i postupku izdavanja, mirovanja licence i načinu vođenja registara licenci („Službeni list Crne Gore", br. 79/17), utvrđene su vrste licenci,

a između ostalih i licenca ovlaštenog inženjera koja se izdaje fizičkom, licu za obavljanje djelatnosti izrade tehničke dokumentacije i građenje objekta.

Članom 4 stav 1 tač. 1-4. Pravilnika, utvrđeno je da se u postupku izdavanja licence ovlaštenog inženjera, provjerava: 1) identitet podnosioca zahtjeva; 2) da li podnosilac zahtjeva posjeduje visoko obrazovanje, odnosno najmanje kvalifikacije VII1 podnivoa okvira kvalifikacija, odnosno da li je izvršeno priznavanje inostrane obrazovne isprave najmanje kvalifikacije VII1 podnivoa okvira kvalifikacija; 3) da li podnosilac zahtjeva ima najmanje tri godine radnog iskustva na stručnim poslovima izrade tehničke dokumentacije i građenju objekta sa visokim obrazovanjem, odnosno najmanje kvalifikacije VII1 podnivoa okvira kvalifikacije i 4) da li je podnosilac zahtjeva osuđivan za krivično djelo za koje se gonjenje preduzima po službenoj dužnosti.

Stavom 3 istog člana Pravilnika, utvrđeno je da se radno iskustvo u smislu stava 1 tačka 3 ovog člana, smatra radno iskustvo u svojstvu saradnika na izradi tehničke dokumentacije na građenju objekta, odnosno izvođenja pojedinih radova na građenju objekta. Stavom 4 istog člana Pravilnika, utvrđeno je da se izuzetno od stava 3 ovog člana, fizičkom licu koje posjeduje licencu za izradu tehničke dokumentacije i građenje objekata, izdatu po propisima koji su važili do donošenja ovog propisa, radno iskustvo može dokazati na osnovu uvida u dokumentaciju koja je bila osnov za njeno izdavanje.

Članom 137 stav 1 Zakona, propisano je da se licenca za fizičko lice izdaje na neodređeno vrijeme.

Rješavajući po predmetnom zahtjevu, a na osnovu uvida u dostavljene dokaze, ovo ministarstvo nalazi, da su se u konkretnoj pravnoj stvari stekli uslovi za primjenu čl. 123 stav 1 i 135 stav 2 Zakona o planiranju prostora i izgradnji objekata, a u vezi čl 3 stav 1 tač. 1 i čl. 4 Pravilnika o načinu i postupku izdavanja, mirovanja licence i načinu vođenja registara licenci.

Saglasno izloženom, riješeno je kao u dispozitivu ovog rješenja.

PRAVNA POUKA: Protiv ovog rješenja može se pokrenuti upravni spor tužbom kod Upravnog suda Crne Gore u roku od 20 dana od dana prijema istog.

OVLAŠĆENO SLUŽBENO LICE
Nikola Petrović





25. marta 2021.

Broj: 01-302/21-2696/2

Ministarstvo kapitalnih investicija, rješavajući po zahtjevu **Marka Radonjića**, diplomiranog inženjera arhitekture, a na osnovu čl. 18 stav 1 i 116 Zakona o upravnom postupku („Službeni list CG“, br. 56/14, 20/15, 40/16 i 37/17), člana 15 Zakona o državnoj upravi („Službeni list CG“, broj 78/18) i člana 193 stav 2 Zakona o planiranju prostora i izgradnji objekata („Službeni list CG“, br. 64/17, 44/18, 63/18 i 82/20), donosi

RJEŠENJE

Usvaja se zahtjev **Marka Radonjića**, diplomiranog inženjera arhitekture iz Podgorice i **utvrđuje** da imenovani ispunjava uslove za obavljanje poslova ovlašćenog inženjera za složeni inženjerski objekat, i to za: prenosne elektroenergetske objekte (nadzemni i podzemni dalekovodi i trafostanice naponskog nivoa 35 kV i više).

OBRAZLOŽENJE

Marko Radonjić, diplomirani inženjer arhitekture iz Podgorice, obratio se Ministarstvu kapitalnih investicija od 22.03.2019. godine, radi izdavanja rješenja o ispunjenosti uslova za obavljanje poslova ovlašćenog inženjera za složeni inženjerski objekat, i to za: prenosne elektroenergetske objekte (nadzemni i podzemni dalekovodi i trafostanice naponskog nivoa 35 kV i više).

Uz zahtjev imenovani je dostavio sljedeću dokumentaciju: Licencu ovlašćenog inženjera za obavljanje djelatnosti izrade tehničke dokumentacije i građenje objekata, broj UPI 107/7-148/2 od 19.02.2018. godine, izdatu od strane Ministarstva održivog razvoja i turizma; Potvrdu o radnom iskustvu izdatu od „PerMonte“ doo od 15.03.2021.godine; Potvrdu o radnom iskustvu izdatu od Sistem-mne od 16.03.2021.godine; fotokopiju lične karte; fotokopiju radne knjižice; dokaze o izvršenim uplatama administrativnih taksi za zahtjev i izdavanje rješenja.

Razmatrajući podneseni zahtjev i uvidom u dostavljene dokaze, ovaj organ nalazi da je isti osnovan.

Naime, članom 193 stav 1 Zakona o planiranju prostora i izgradnji objekata („Službeni list CG“, br. 64/17, 44/18 i 63/18), propisano je da poslove ovlašćenog inženjera za složeni inženjerski objekat može da vrši ovlašćeni inženjer iz člana 123 ovog zakona koji ima najmanje tri godine radnog iskustva na stručnim poslovima izrade tehničke dokumentacije i/ili građenja složenog inženjerskog objekta.

Cijeneći citirane zakonske odredbe i dostavljene dokaze ovaj organ nalazi da podnosilac zahtjeva posjeduje radno iskustvo na stručnim poslovima izrade tehničke dokumentacije i/ili građenja složenog inženjerskog objekta u trajanju od najmanje tri godine, shodno članu 193

Zakona o planiranju prostora i izgradnji objekata i time ispunjava uslove za obavljanje poslova ovlašćenog inženjera za složeni inženjerski objekat i to za: prenosne elektroenergetske objekte (nadzemni i podzemni dalekovodi i trafostanice naponskog nivoa 35 kV i više).

UPUTSTVO O PRAVNOJ ZAŠTITI: Protiv ovog rješenja može se pokrenuti upravni spor tužbom kod Upravnog suda Crne Gore u roku od 20 dana od dana dostavljanja rješenja. Tužba se predaje sudu neposredno, putem pošte ili elektronskim putem u dva primjerka.





INŽENJERSKA KOMORA CRNE GORE

Broj:05-4293

Podgorica, 28.12.2023. godine

Na osnovu čl. 143, čl. 146 stav 1 tačka 2 i čl. 149 stav 1 tačka 1
Zakona o planiranju prostora i izgradnji objekata
(„Službeni list Crne Gore“, br. 64/17, 44/18, 63/18, 11/19, 82/20, 86/22, 004/23)
i evidencije Registra članova Inženjerske komore Crne Gore, izdaje se

POTVRDA

o članstvu u Inženjerskoj komori Crne Gore

MARKO M. RADONJIĆ, diplomirani inženjer arhitekture, prebivalište PODGORICA,
član je Inženjerske komore Crne Gore do 31.12.2024. godine.

Reg.br. 3533



OVLAŠĆENO SLUŽBENO LICE
Ljiljana Vučić, dipl. pravnica

Ljiljana Vučić

BRANKO VUKOVIĆ
0806 2024
(SUM)

9/1

		CRNA GORA GLAVNI GRAD PODGORICA SEKRETARIJAT ZA KOMUNALNE POSLOVE	Rimski trg 50, 81000 Podgorica, Crna Gora tel: +382 20 235-184, 235-186 email: sekretarijat.kps@podgorica.me www.podgorica.me
Broj: UPI 04-332/24-522 Podgorica, 4. 4. 2024. godine			
Sekretarijat za komunalne poslove, na osnovu člana 116 i 74 Zakona o planiranju prostora i izgradnji objekata ("Službeni list CG", br. 64/17, 44/18, 63/18, 11/19, 82/20 i 86/22), Uredbe o povjeravanju dijela poslova Ministarstva održivog razvoja i turizma ("Službeni list CG", br. 87/18, 28/19 i 75/19), Programa privremenih objekata na teritoriji Glavnog grada Podgorica od 2020. - 2024. godine ("Službeni list - opštinski propisi", br. 39/20, br. 38/22), Pravilnika o bližim uslovima za postavljanje odnosno građenje privremenih objekata, uređaja i opreme ("Službeni list CG", br. 43/18, 76/18, 76/19) i podnijetog zahtjeva VUKOVIĆ BRANKO, JMBG/PIB 0304950213026, Ulica SKOJ-a , izdaje:			
URBANISTIČKO-TEHNIČKE USLOVE za izradu tehničke dokumentacije			
za postavljanje privremenog objekta namijenjenog za trgovinu i usluge - KIOSK, na lokaciji označenoj brojem 34 (Zona IV) u Programu privremenih objekata na teritoriji Glavnog grada Podgorica od 2020-2024. godine, na dijelu katastarske parcele broj 3736, K.O. Tološi .			
PODNOŠILAC ZAHTEJVA		VUKOVIĆ BRANKO	
POSTOJEĆE STANJE			
Prema Listu nepokretnosti - prepis broj 1773, površina katastarske parcele broj 3736, K.O. Tološi, iznosi 12926,18 m ² , ista je na raspolaganje - Glavni grad Podgorica.			
PLANIRANO STANJE:			
Namjena parcele – odnosno lokacije: Na dijelu katastarske parcele broj 3736, K.O. Tološi (Ulica SKOJ-a, u neposrednoj blizini OŠ "Novka Ubović"), predviđeno je postavljanje privremenog objekta namijenjenog za trgovinu i usluge - KIOSK, maksimalne površine 12,00 m² . Kiosk je montažno-demontažni privremeni objekat namijenjen trgovini i uslugama.			
<u>Materijali:</u> <ul style="list-style-type: none">• svojim izgledom, oblikovanjem i bojom mora biti usklađen sa prostorom u kojem se postavlja;• izrađuje se od trajnog materijala – čelika pocinčanog i plastificiranog u boji, inoksa ili od eloksiranog ili plastificiranog aluminijuma ili drveta, montira se na gotovu ravnu podlogu (asfalt, beton, kamene ploče, drvo i sl.);• struktura fasada i zidova kioska može biti od pocinčanih bojenih limova, poliuretanskih panela, termopan stakla, fasadnih laminate ili ispunjena sa kamenim odnosno drvenim oblogama;			
<u>Način postavljanja:</u> <ul style="list-style-type: none">• montira se na odgovarajuću podlogu, zavisno od vrste popločavanja (kamene ploče, štampani beton – bomanite, betonska podloga);• može se postaviti i ukloniti sa lokacije u cjelini ili u djelovima;• postavlja se na način da ne umanjuje preglednost, ne zaklanja vertikalnu i horizontalnu			

saobraćajnu signalizaciju i ne ometa promet pješaka ili vozila. Udaljenost kioska od kolske saobraćajnice (mjereno od unutrašnje strane ivičnjaka) mora iznositi najmanje 1,50 m mjereno od najistaknutijeg dijela kioska;

- u slučaju da se kiosk ne nalazi u nivou zemljišta (kote terena), već ispod ili iznad, mora se obezbijediti bezbjedan pristup za kupce i uslove za manipulaciju robom. Prostor ispred kioska mora biti popločan tvrdim materijalom (beton, asfalt, kamen, cigla i sl.), najmanje u dužini koja odgovara dužini kioska.

Dodatna oprema:

- iznad prodajnog pulta, može se postaviti sklopiva ili fiksna konzolna tenda (bijeles ili bež boje), maksimalne širine 1,50 m od ivice kioska i minimalne visine 2,30 m računajući od kote terena – prostora ispred kioska;

- na vanjske djelove kioska nije dopušteno na vidljiv način postavljati instalacije ili djelove uređaja za ventilaciju i/ili klimatizaciju;

- lokacija treba da prati urbani mobilijar (klupa, žardinjera, korpa za otpatke), reklamni pano (propisanih dimenzija 150 x 40 cm, sa imenom poslovnog subjekta ili informacijom o djelatnosti koja se obavlja u kiosku, bez isticanja bilo kakvih reklamnih poruka).

USLOVI I MJERE ZAŠTITE PRIRODE I ŽIVOTNE SREDINE

Izrada Programa privremenih objekata na teritoriji Glavnog grada Podgorice za period 2020-2024. godine i odabir lokacija za pozicioniranje privremenih objekata usmjeren je na zaštitu prirode i životne sredine, poštujući smjernice i ograničenja propisana prostorno-planskom dokumentacijom i smjericama iz oblasti zaštite životne sredine.

Za projekte koji se nalaze na listi utvrđenoj Uredbom o projektima za koje se vrši procjena uticaja na životnu sredinu ("Službeni list RCG", br. 20/07 i "Službeni list CG", br. 47/13, 53/14 i 37/18) potrebno je sprovesti postupak procjene uticaja na životnu sredinu, shodno Zakonu o procjeni uticaja na životnu sredinu ("Službeni list CG", br. 75/18), kod nadležnog organa.

Privremeni objekat ne može se postaviti ako svojim postavljanjem:

- narušava komunalne funkcije, ometa pješački i kolski saobraćaj, ugrožava infrastrukturu i zelene površine;

- narušava integritet kulturnih dobara sa zaštićenom okolinom, ugrožava životnu sredinu.

Privremeni objekti se ne smiju postavljati ako na bilo koji način ugrožavaju životnu sredinu (prekomjerena buka, štetna isparenja, opasni otpad i sl.).

Svojim oblikom i materijalizacijom privremeni objekti treba da su u što većoj mjeri usklađeni sa ambijentom, da su jednostavni i nenametljivi, da su izvedeni profesionalno i od kvalitetnih materijala.

USLOVI I MJERE ZAŠTITE NEPOKRETNIH KULTURNIH DOBARA I NJIHOVE ZAŠTIĆENE OKOLINE

U postupku sprovođenja Programa privremenih objekata na teritoriji Glavnog grada Podgorica, potrebno je obezbijediti zaštitu kulturnih dobara i njihove okoline, na način kojim se poštuje njihov integritet i status i dosljedno sprovode mjere zaštite.

Programom nijesu predviđene intervencije na kulturnim dobrima, kao ni intervencije kojima se direktno utiče na stanje kulturnih dobara.

Pri realizaciji privremenih objekata u okviru zaštićene okoline kulturnih dobara potrebno je obezbijediti očuvanje njihovog integriteta, kulturno-istorijskih i ambijetalnih vrijednosti, sprječavanjem aktivnosti kojima se može uticati na izgled, svojstvo, osobenost, značenje ili značaj kulturnog dobra.

Ukoliko se prilikom iskopa terena za potrebe postavljanja i izgradnje privremenih objekata, naiđe

na arheološke ili druge nalaze, koji mogu biti kulturno dobro, obavezno je prekinuti radove, obavijestiti organ uprave nadležan za zaštitu kulturnih dobara, kako bi se izvršila neophodna istraživanja i druge radnje i aktivnosti u skladu sa članom 87 i 88 Zakona o zaštiti kulturnih dobara ("Službeni list CG", br. 49/10, 40/11, 44/17 i 18/19).

Postupak realizacije Programa sprovoditi tako da se ne zadire u zonu kulturnih dobara i njihove zaštićene okoline u skladu sa Zakonom o zaštiti kulturnih dobara.

U postupku definisanja urbanističkih uslova za privremene objekte u kontaktu sa kulturnim dobrom potrebno je pribaviti uslove Uprave za zaštitu kulturnih dobara.

U predloženoj zaštićenoj okolini kulturnih dobara onemogućiti gradnju kojom se narušava prostorni i vizuelni integritet cjeline. U predloženoj zaštićenoj okolini ne graditi objekte većih visina ili visoke gustine izgrađenosti, kao ni infrastrukturne objekte većih dimenzija.

USLOVI ZA LICA SMANJENE POKRETLJIVOSTI I LICA SA INVALIDITETOM

Tehničkom dokumentacijom obezbijediti prilaz i upotrebu objekta/objekata licima smanjene pokretljivosti u skladu sa članom 71 Zakona o planiranju prostora i izgradnji objekata i Pravilnikom o bližim uslovima i načinu prilagođavanja objekata za pristup i kretanje lica smanjene pokretljivosti i lica sa invaliditetom ("Službeni list CG", br. 48/13 i 44/15).

INFRASTRUKTURNI USLOVI

Uslovi priključenja na tehničku infrastrukturu

- Tehnička infrastruktura podrazumijeva kompletnu opremljenost u skladu sa najvišim standardima i važećom regulativom;
- Prilikom izrade tehničke dokumentacije pribaviti tehničke uslove za relevantnu infrastrukturu od nadležnog organa.

Uslovi za priključenje privremenih objekata na infrastrukturu i posebni tehnički uslovi

Vodovodne i kanalizacione, elektro i tk instalacije u privremenom objektu i izvan njega projektovati u skladu sa važećim propisima i standardima. Priključenje na postojeće infrastrukturne sisteme projektovati prema uslovima dobijenim od nadležnih javnih preduzeća.

Saobraćajni uslovi

Lokacija na koju se postavlja privremeni objekat/objekti mora imati obezbijeđen pristup sa javne površine, osim lokacija sa pokretnim i plutajućim privremenim objektima ili otvorenoj površini u funkciji privremenog objekta.



Izuzetno, lokacije koje nemaju mogućnost obezbijeđenja kolskog pristupa, može se obezbijediti samo pješački pristup sa javne površine uz obezbijeđenje prava službenosti prolaza.

Uslovi za odvoženje čvrstog otpada

Na lokacijama obezbijediti uslove za upravljanje komunalnim otpadom u skladu sa Planom upravljanja otpadom i lokalnim normativnim aktima, a upravljanje ambalažnim, opasnim i ostalim vrstama otpada konkretnog tehnološkog postupka u skladu sa važećom zakonskom regulativom. Mjesta za odlaganje otpada predvidjeti na lokaciji za postavljanje privremenog objekta. Mjesta u objektu ili niše za otpad kao i njihov broj predvidjeti u skladu sa važećim propisima i standardima, odnosno u saradnji sa nadležnim komunalnim preduzećem.

Posebni uslovi

U slučaju da se u okviru navedene lokacije nalazi određeni zaštitni pojas (putni i/ili željeznička infrastruktura, objekti energetike, vodoizvorišta, objekti odbrane, objekti sanitarne zaštite i sl.) neophodno je postupiti u skladu sa važećim propisima i standardima.

POTREBA IZRADE URBANISTIČKOG RJEŠENJA	
Tehnička dokumentacija: <ul style="list-style-type: none"> Idejno rješenje (osnova, presjek, 3D animacija). 	
POTREBA PRIBAVLJANJA SAGLASNOSTI GLAVNOG GRADSKOG ARHITEKTE	
Shodno članu 117 Zakona o planiranju prostora i izgradnji objekata, odredba stava 2 tačka 4 ovog člana, potrebna je saglasnost Glavnog gradskog arhitekta (saglasnost iz člana 87 stav 4 Zakona o planiranju prostora i izgradnji objekata) za predmetnu privremeni objekat - kiosk.	
VREMENSKI PERIOD NA KOJI SE IZDAJU PREDMETNI UTU	
Ovi uslovi važe za period za koji je stranka podnijela zahtjev, tj. za period od 3. 4. 2024. godine do 31. 12. 2024. godine.	
NAPOMENA: Shodno članu 117 Zakona o planiranju prostora i izgradnji objekata, korisnik je dužan da 15 dana prije postavljanja privremenog objekta, dostavi prijavu postavljanja privremenog objekta Komunalnoj inspekciji Glavnog grada sa ovim urbanističko-tehničkim uslovima, Tehničkom dokumentacijom, saglasnošću Glavnog gradskog arhitekta, kao i važećim Ugovorom o zakupu zemljišta sklopljenim sa Direkcijom za imovinu Glavnog grada - Podgorice.	
DOSTAVLJENO: <ul style="list-style-type: none"> VUKOVIĆ BRANKO, Ulica SKOJ-a br. 57; Komunalna inspekcija Glavnog grada; a/a. 	
OBRAĐIVAČ URBANISTIČKO-TEHNIČKIH USLOVA	
Samostalni savjetnik I Aleksandra Mitrović, Spec.sci.građ.	Potpis obrađivača: 
OVLAŠĆENO SLUŽBENO LICE	
VD SEKRETARA, Andrija Babović, dipl.ecc.master	Potpis ovlašćenog službenog lica:  M.P. 

PRILOZI

- Skica – položaj budućeg privremenog objekta - kiosk na terenu;
- Tabelarni prikaz;
- Grafički prikaz;
- List nepokretnosti.



CRNA GORA
GLAVNI GRAD PODGORICA
SEKRETARIJAT ZA KOMUNALNE POSLOVE

Rimski trg 50, 81000 Podgorica, Crna Gora
tel: +382 20 235-184, 235-186
email: sekretarijat.kps@podgorica.me
www.podgorica.me

Broj: UPI 04-332/24-522
4. april 2024.

LOKACIJA: Ulica SKOJ-a
ZONA: IV Br. 34
OBJEKAT ZA TRGOVINU I USLUGE - KIOSK
P=12.00m²

Kat. parcela 3736
KO TOLOŠI



 Pozicija objekta za trgovinu i usluge - kiosk

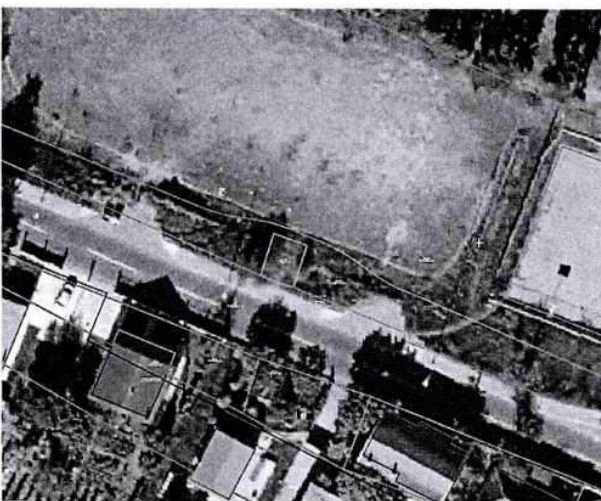

Tehnička obrada:

Vladimir Đurković, saob.teh.

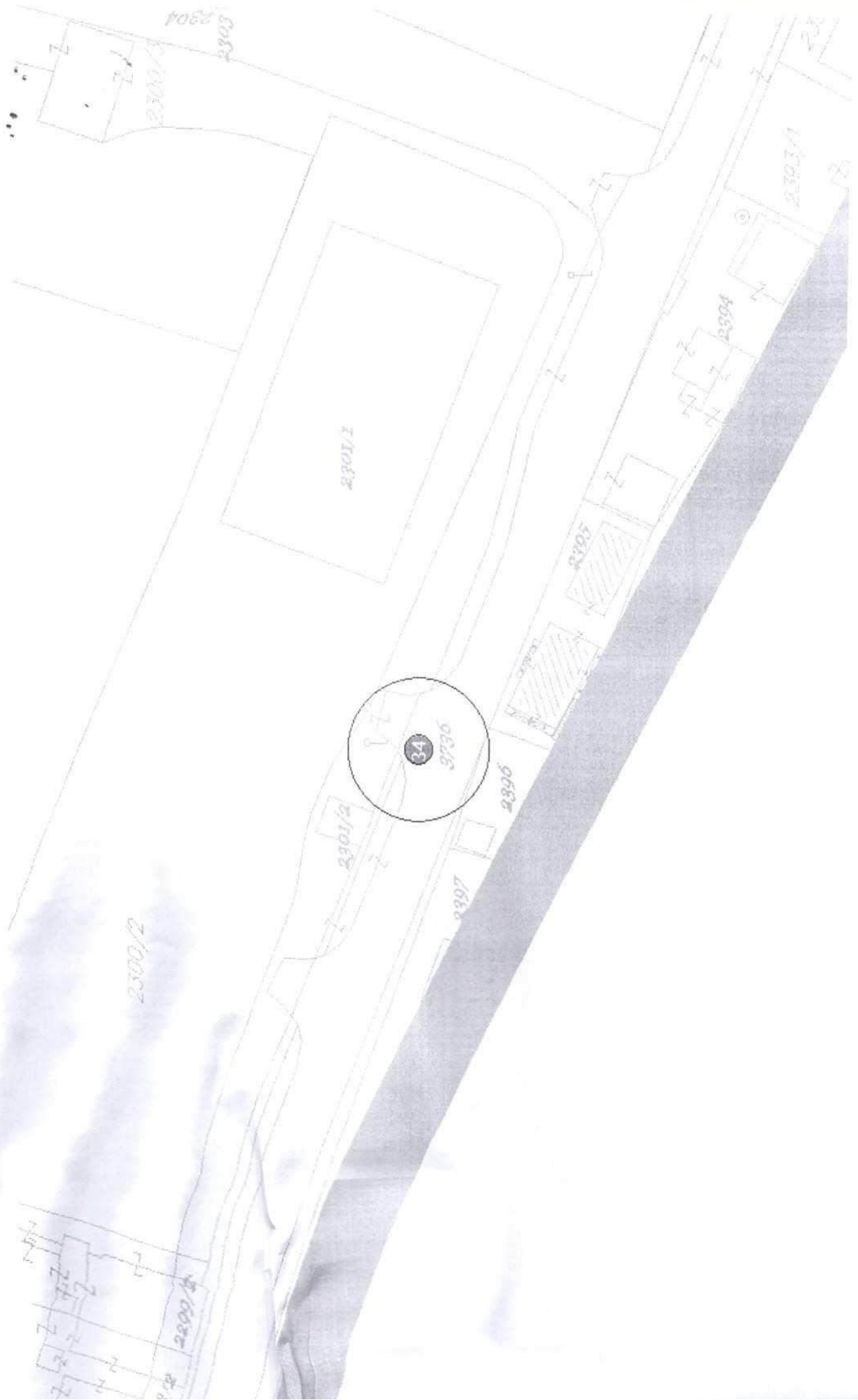

14	Kiosk	3186	Doljani	Javno	28,00	Raskrsnica ulica Plužinske i Vladike Vasilija Petrovića	
16	Kiosk	1347	Podgorica III	Privatno	8,75	Ivana Gorana Kovačića	
17	Kiosk	194/1	DAJBABE	Privatno	4,00	Vojislavljevića	
19	Kiosk	1223	Podgorica II	Javno	16,00	Miloša Gilića	
20	Kiosk	4447/186	Podgorica II	Javno	10,00	mala kapija groblja "Zagorič"	
21	Kiosk	4447/1	Podgorica II	Javno	10,00	Velika kapija groblja "Zagorič"	
22	Kiosk	5471/8	Podgorica III	Javno	13,64	raskrsnica Triglavske i Španskih Boraca	
23	Kiosk	4447/180	Podgorica II	Privatno	9,24	Gradsko groblje - Zagorič	
24	Kiosk	3061/1	Tološi	Privatno	30,00	Partizanski put	
25	Kiosk	3533/1	Doljani	Privatno	6,00	Mosorska br.3A	
26	Kiosk	1056/2	Podgorica III	Javno	12,00	Španskih boraca	
28	Kiosk	1113	Podgorica III	Javno	24,94	Španskih boraca	
29	Kiosk	4428	Podgorica II	Privatno	18,24	Park šuma "Zagorič"	
30	Kiosk	4601/1	Podgorica II	Javno	21,90	Brskutska	
31	Kiosk	7963/1	Podgorica III	Javno	20,00	Ul. Španskih boraca	
32	Kiosk	2502/1	Tološi	Privatno	29,00	Ul. Boška Buhe	
33	Kiosk	990	Tološi	Javno	10,00	Ul. Đura Čagorovića	
34	Kiosk	3736	Tološi	Javno	12,00	UL. SKOJ-a	

Izbor katastarske opštine

- DOLOVI
- DONJA GORICA
- DONJE STRAVČE
- DONJI KOKOTI
- DONJI ZATRIJEBAČ
- DRAŽEVINA
- DUŠKE
- FARMACI
- FUNDINA
- GOLJEMADI
- GOLUBOVCI
- GORNJE STRAVČE
- GORNJI ZATRIJEBAČ
- GOSTILJ
- GRADAC
- GRBAVCI
- GRBI DO
- GRUDA
- HOTI
- KLOPOT
- KOPIIJE
- KOČI
- KRŽANJA
- LIJEVA RIJEKA
- LIJEŠNJE
- LOPATE
- LUTOVO
- MAHALA
- MASLINE
- MATAGUŽI
- MEDUN
- MOMČE
- MRKE
- OPASANICA
- ORAHOVO
- ORASI
- PELEV BRIJEG
- PODGORICA I
- PODGORICA II
- PODGORICA III
- PROGONovići
- RADĀĆA
- RADOVČE
- RIJEKA
- ROGAMI
- SEOCA
- SLACKO
- STANJEVIĆA RUPE
- STARI TRABUJIN
- STUPOVI
- TOLOŠI
- TREBJEŠIĆA
- TRMANJE
- UBLI
- VELJE BRDO
- VERUŠA
- VRANJ
- VRANJINA
- VRBICA
- VUKOVCI
- VUKSAN LEKIĆ
- ĐURKOVIĆI

Pretraga katastra nepokretnosti

PODGORICA->TOLOŠI

PRETRAGA PO

listu nepokretnosti **broju parcele**

Broj parcele

Pretraži

Rezultat pretrage

Spisak parcela

Katastarska opština	LN	Broj parcele	Podbroj
1 TOLOŠI	1773	3736	0

Nosioci prava **Parcela** **Objekti** **Tereti** **Aktivni zahtjevi**

Nosioci prava - LN 1773

Ime/naziv	Obim prava	Vrsta prava	Vrsta svojini	Vrsta obima
1 CRNA GORA	1/1	Svojina		
2 GLAVNI GRAD PODGORICA	1/1	Raspolaganje		

Brisanje selekcije: DESELEKTUJ Štampa izvoda: IZVOD Štampa lista nepokretnosti: PREPIS

PROJEKAT: Kiosk

REV: 01

LOKACIJA: Kat. parc. 3736
K.O. Tološi, Glavni grad Podgorica

DATUM: 2024-11-2015

PROJEKTNI ZADATAK

Investitor: Vuković Branko

Na dijelu katastarske parcele br 3736, K.O. Tološi, potrebno je izraditi idejno rješenje postavljanje privremenog objekta – Kioska, za potrebe pribavljanja saglasnosti Glavnog gradskog arhitekta.

Predvidjeti privremeni objekat – kiosk, pravougaonog oblika, sa metalnom konstrukcijom i završnom materijalizacijom u antracit boji RAL 7016. Postaviti kiosk na poziciju uz trotoar. Ukupna bruto površina kioska treba da bude do 12 m².

Predvidjeti montažno-demontažnu podlogu ne deblju od 10cm preko koje se postavlja predmetni montažni objekat.

Investitor

IZJAVA GLAVNOG INŽENJERA DA JE TEHNIČKA DOKUMENTACIJA
IZRAĐENA U SKLADU SA VAŽEĆIM PROPISIMA

OBJEKAT ¹	Kiosk
LOKACIJA ²	Dio kat. parc. 3736 K.O. Tološi, Glavni grad Podgorica
VRSTA I DIO TEHNIČKE DOKUMENTACIJE ³	IDEJNO RJEŠENJE
ODGOVORNI INŽENJER ⁴	Marko Radonjić, dipl.inž.arh. br. licence UPI 107/7-148/2 (Ministarstvo ekologije, prostornog planiranja i urbanizma) br. rješenja 01-302/21-2696/2 (Ministarstvo kapitalnih investicija)

I Z J A V L J U J E M,

da je ovaj projekat urađen u skladu sa:

- Zakonom o planiranju prostora i izgradnji objekata i podzakonskim aktima donešenim na osnovu navedenog zakona;
- posebnim propisima koji direktno ili na drugi način utiču na osnovne zahtjeve za objekte;
- pravilima struke;
- urbanističko-tehničkim uslovima.

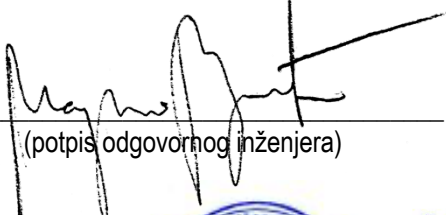
(potpis odgovornog inženjera)

Podgorica, Septembar 2024
(mjesto i datum)



(potpis odgovornog lica)

¹ Naziv projektovanog objekta

² Mjesto građenja, planski dokument, urbanistička parcela, katastarska parcela

³ Idejno rješenje, idejni projekat, glavni projekat odnosno projekat izvedenog objekta

⁴ Ime i prezime glavnog inženjera.

PROJEKAT:	Kiosk	REV:	01
LOKACIJA:	Kat. parc. 3736 K.O. Tološi, Glavni grad Podgorica	DATUM:	2024-11-2015

TEHNIČKI OPIS

UVODNE NAPOMENE

Izrada idejnog rješenja privremenog objekta "Kiosk" vrši se na osnovu projektnog zadatka ovjerenog o strane investitora, kao i urbanističko tehničkih uslova za izradu tehničke dokumentacije izdatih od strane Sekretarijata za komunalne poslove Glavnog grada Podgorice, br. UPI 04-332/24-522 od dana 04.04.2024. godine.

LOKACIJA

Objekat "Kiosk" nalazi se na dijelu parcele br. **3736 KO Momišići**.

FUNKCIJA

Objekat je projektovan kao slobodnostojeći, a pristup privremenom objektu – kiosku je predviđen sa južne strane. Za kotu ± 0.00 uzeta je kota trotoara.

Kiosk se sastoji iz jednog jedinstvenog prostora, i jedna duža strana kioska predviđena je sa pultom i staklenim portalima sa kliznim otvorom, dok je ulaz na bočnoj strani.

KONSTRUKCIJA I MATERIJALIZACIJA

Konstrukcija objekta se planira kao metalna čelična konstrukcija. Predviđen je četvorovodni krov od sendvič panela. Odvođenje atmosferskih padavina sa krova planirano je preko četvrtastih olučnih vertikala dimenzija 10x10cm.

Fasada objekta je predviđena od fasadnih sendvič panela sa poliuretanskom ispunom od 5cm i završnim slojem ALU bond u antracit boji RAL 7016.

PROJEKAT:	Kiosk	REV:	01
LOKACIJA:	Kat. parc. 3736 K.O. Tološi, Glavni grad Podgorica	DATUM:	2024-11-2015

TEHNIČKO-TEHNOLOŠKE KARAKTERISTIKE OBJEKTA

Objekat je predviđen od čvrstih međusobno povezanih elemenata koji mu obezbjeđuju stabilnost i trajnost. Objekat je projektovan u montažnom sistemu, sa sistemom čeličnih stubova, rešetki i spregova.

Stubovi su osnovama napravljeni od čeličnih kutijastih profila, poprečnog presjeka 50x50mm. Krovna rešetka je takođe od kutijastih profila. Predviđaju se armirano-betonske stope odgovarajućih dimenzija da prihvate planiranu metalnu konstrukciju.

U tehnološkom pogledu predviđeno je izvođenje dela radova na licu mesta, i to na izradi armirano-betonskih temelja i podne podloge kao i radova na uređenju partera, kao i na montaži čelične konstrukcije i fasadnih i krovnih panela prethodno izrađenih van gradilišta u fabričkim uslovima. Vezivanje unapred razmerene armature i izlivanje svežeg betona, kao osnovnih konstruktivnih elemenata bi se izvodilo na licu mesta, na samom gradilištu, kao i većina zanatskih radova. Tokom izvođenja radova treba posebnu pažnju posvetiti obezbeđenju gradilišta, kao i smanjenju negativnih uticaja na neposredne susede i celu zajednicu, obezbeđenjem gradilišta i striktnim pridržavanjem pravila gradnje.

PROPISI I STANDARDI

Tehnička dokumentacija za predmetni objekat je izrađena u skladu sa sljedećim regulativom:

- Zakon o planiranju prostora i izgradnji objekata („Sl. list Crne Gore“, br. 064/17 od 06.10.2017, 044/18 od 06.07.2018, 063/18 od 28.09.2018., 011/19 od 19.02.2019.)
- Pravilnik o načinu izrade i sadržini tehničke dokumentacije za građenje objekata („Sl. list Crne Gore“, br. 044/18 od 06.07.2018., 043/19 od 31.07.2019.)
- Pravilnik o načinu obračuna površine i zapremine grade („Sl. list Crne Gore“, br. 060/18 od 07.09.2018.)
- Pravilnik o bližim uslovima i načinu prilagođavanja objekata za pristup i kretanje lica smanjene pokretljivosti i lica sa invaliditetom („Sl. list Crne Gore“, br. 51/08, 34/11, 35/13 i 33/14)
- drugim važećim relevantnim lokalnim pravilnicima, standardima i propisima za ovu vrstu objekta.



PERMONTE d.o.o. | Mila Radunovića S1/48 81000 Podgorica | Tel +382 69 028 648 /+382 69 182 725
Žiro račun Universal Capital Bank 560-1876-19 | PIB: 02695154 | PDV: 30/31-07168-1| info@permonte.com

PROJEKAT: Kiosk

REV: 01

LOKACIJA: Kat. parc. 3736
K.O. Tološi, Glavni grad Podgorica

DATUM: 2024-11-2015

GRAFIČKA DOKUMENTACIJA

UTKS IR G 01	Situacija
UTKS IR G 02	Osnova i Presjek 1-1
UTKS IR G 03	Izgledi 1 i 2
UTKS IR G 04	Izgledi 3 i 4
UTKS IR G 05	Vizualizacija
UTKS IR G 06	Vizualizacija
UTKS IR G 07	Vizualizacija
UTKS IR G 08	Vizualizacija
UTKS IR G 09	Vizualizacija
UTKS IR G 10	Vizualizacija
UTKS IR G 11	Vizualizacija

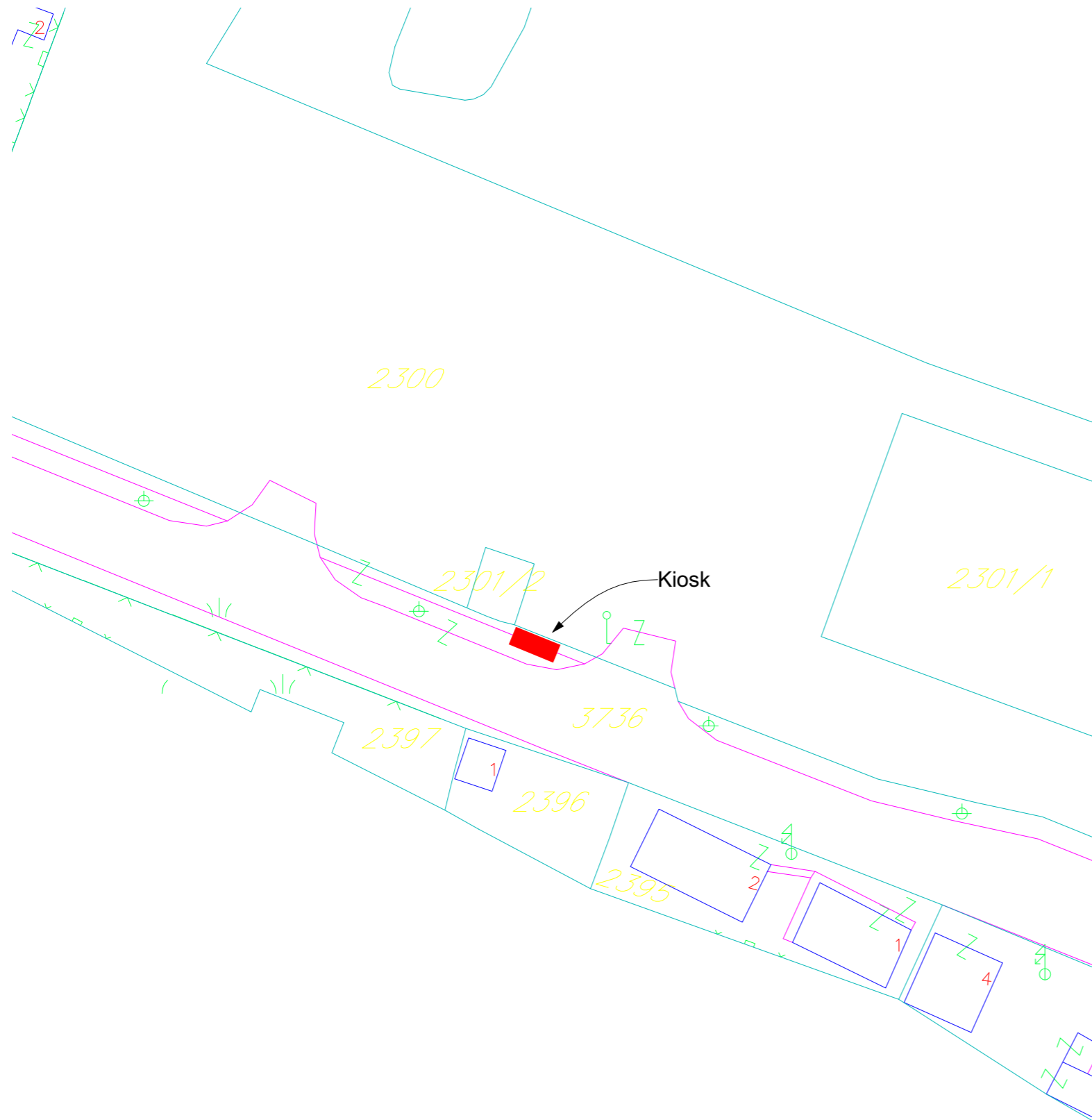

Projektant:	PERMONTE d.o.o. Ul. Mila Radunovića 51/48 81000 Podgorica Tel: +382 69 028 648, +382 69 182 725 PIB: 02695154 PDV: 30/31-07168-1	Investitor:	Vuković Branko Ulica SKOJ-a, 81000 Podgorica			
Objekat:	Kiosk Podgorica, Crna Gora	Lokacija:	Dio kat. parc. 3736 K.O. Tološi, Glavni grad Podgorica			
Glavni inženjer:	Marko Radonjić, Dipl.-Ing.Arch.	Vrsta tehničke dokumentacije:	IDEJNO RJEŠENJE	Dio tehničke dokumentacije:	ARHITEKTURA	
Odgovorni inženjer:	Marko Radonjić, Dipl. -Ing. Arch.	Prilog:	Situacija			
Saradnik:	Savo Kovačević, B. Politeh.	Saradnik:				
Saradnik:	Saradnik:	Datum crteža:	Razmjera:	Format lista:	Broj priloga:	Broj str.:
		2024-09-15	A3		1	1/1
Datum izrade i M.P.	Datum revizije i M.P.					
Septembar 2024.						

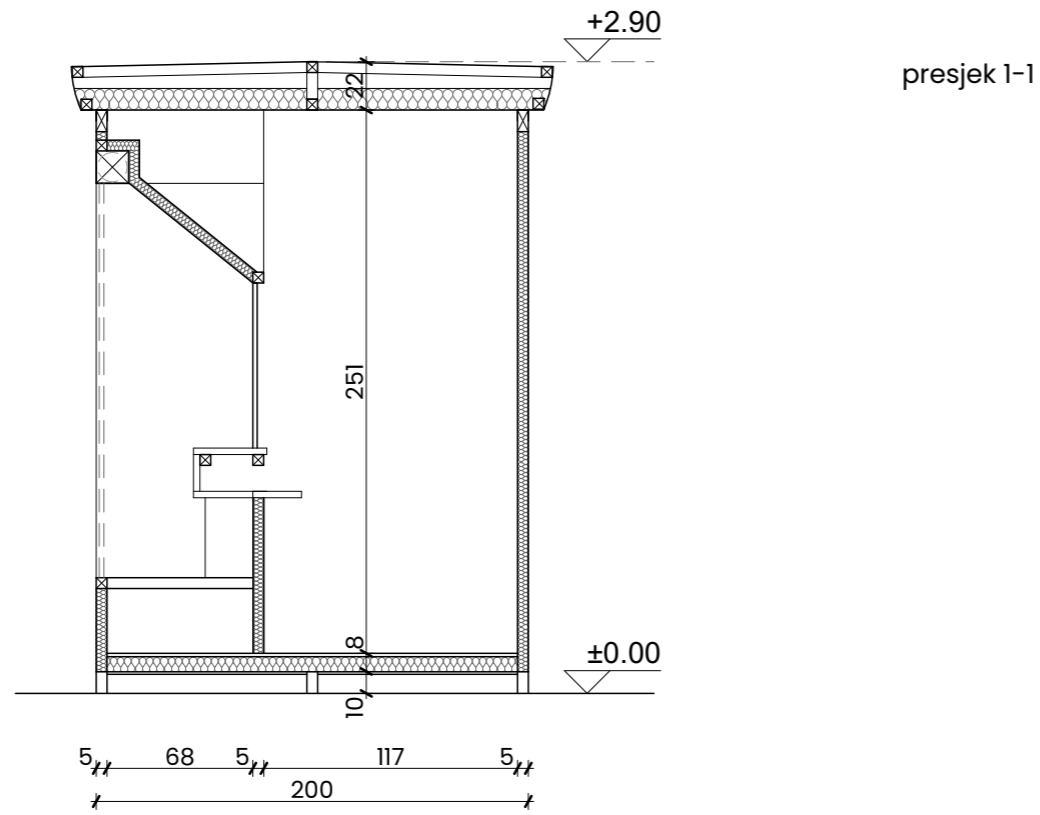
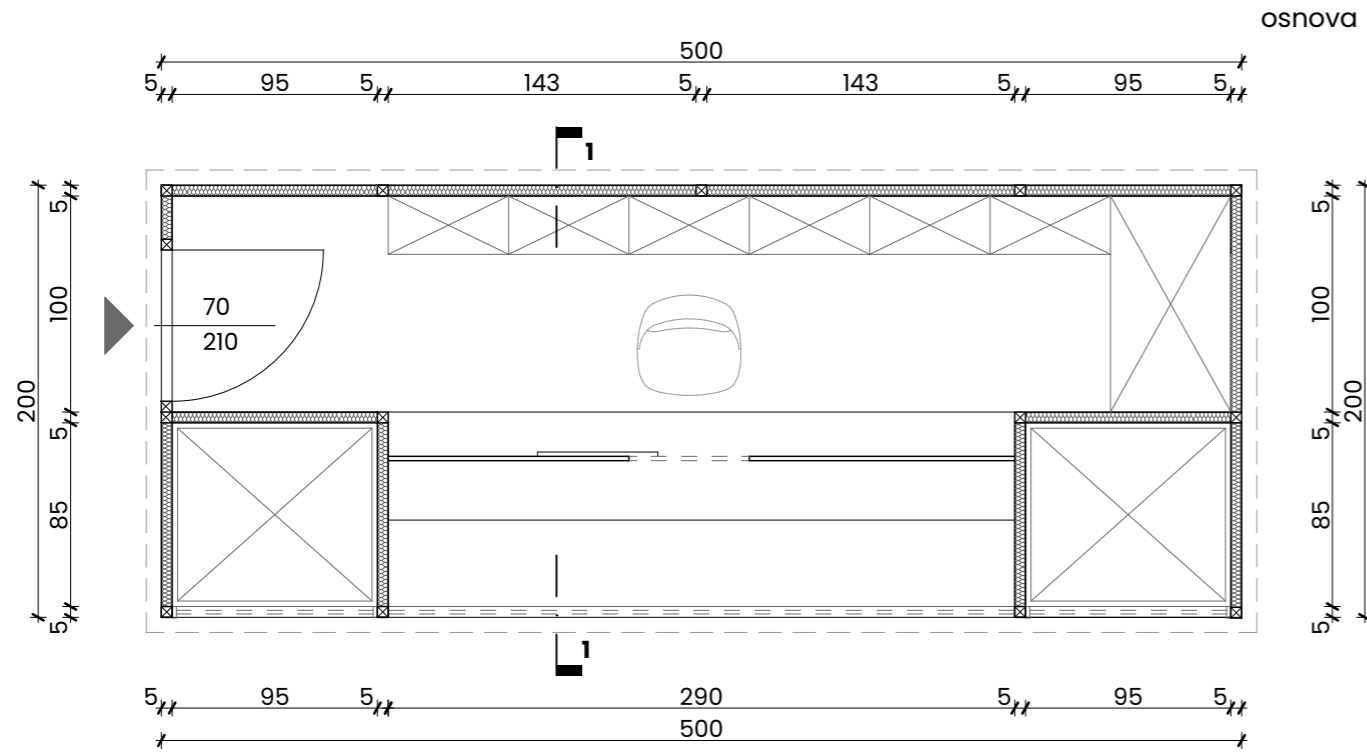

Projektant: PERMONTE d.o.o. Ul. Mila Radunovića 51/48 81000 Podgorica Tel: +382 69 028 648, +382 69 182 725 PIB: 02695154 PDV: 30/31-07168-1	Investitor: Vuković Branko Ulica SKOJ-a, 81000 Podgorica			
Objekat: Kiosk Podgorica, Crna Gora	Lokacija: Dio kat. parc. 3736 K.O. Tološi, Glavni grad Podgorica			
Glavni inženjer: Marko Radonjić, Dipl.-Ing.Arch.	Vrsta tehničke dokumentacije: IDEJNO RJEŠENJE Dio tehničke dokumentacije: ARHITEKTURA			
Odgovorni inženjer: Marko Radonjić, Dipl. -Ing. Arch.	Prilog: Osnova i presjek 1-1			
Saradnik: Savo Kovačević, B. Politeh.	Saradnik:			
Saradnik:	Saradnik:			
Datum izrade i M.P. Septembar 2024.	Datum revizije i M.P.			
Datum crteža: 2024-09-15	Razmjera: A3	Format lista: 2	Broj priloga: 2	Broj str.: 1/1

izgled 1



izgled 2

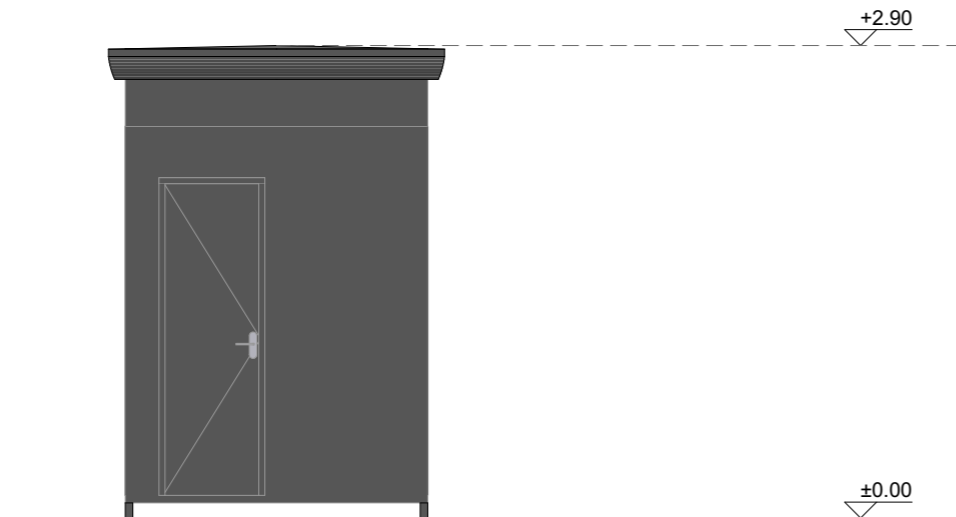

Projektant:	PERMONTE d.o.o. Ul. Mila Radunovića 51/48 81000 Podgorica Tel: +382 69 028 648, +382 69 182 725 PIB: 02695154 PDV: 30/31-07168-1	Investitor:	Vuković Branko Ulica SKOJ-a, 81000 Podgorica			
Objekat:	Kiosk Podgorica, Crna Gora	Lokacija:	Dio kat. parc. 3736 K.O. Tološi, Glavni grad Podgorica			
Glavni inženjer:	Marko Radonjić, Dipl.-Ing.Arch.	Vrsta tehničke dokumentacije:	Dio tehničke dokumentacije:			
Odgovorni inženjer:	Marko Radonjić, Dipl. -Ing. Arch.	IDEJNO RJEŠENJE	ARHITEKTURA			
Saradnik:	Saradnik:	Prilog:	Izgledi 1 i 2			
Saradnik:	Saradnik:	Datum crteža:	Razmjera:	Format lista:	Broj priloga:	Broj str.:
		2024-09-15	A3	3	1/1	
Datum izrade i M.P.		Datum revizije i M.P.				
Septembar 2024.						

izgled 3

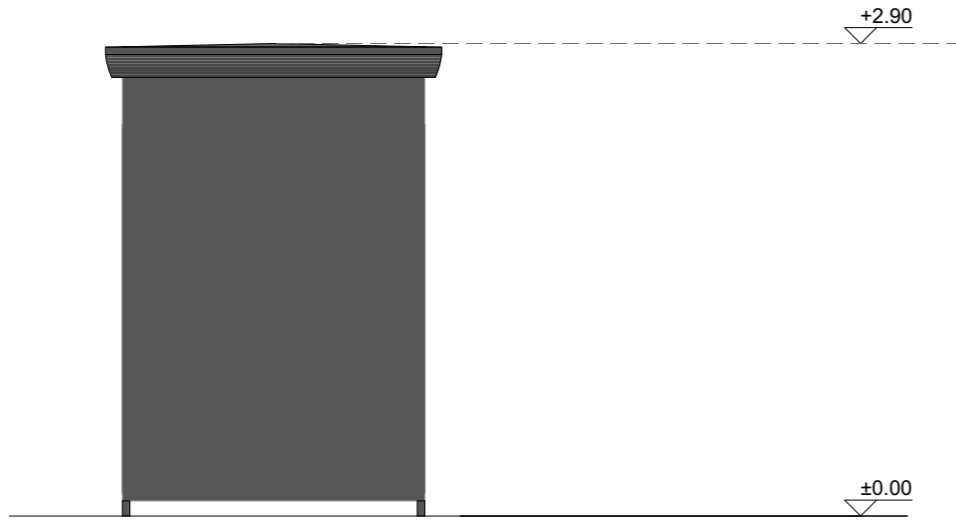

izgled 4



Projektant:	PERMONTE d.o.o. Ul. Mila Radunovića 51/48 81000 Podgorica Tel: +382 69 028 648, +382 69 182 725 PIB: 02695154 PDV: 30/31-07168-1	Investitor:	Vuković Branko Ulica SKOJ-a, 81000 Podgorica								
Objekat:	Kiosk Podgorica, Crna Gora	Lokacija:	Dio kat. parc. 3736 K.O. Tološi, Glavni grad Podgorica								
Glavni inženjer:	Marko Radonjić, Dipl.-Ing.Arch.	Vrsta tehničke dokumentacije:	IDEJNO RJEŠENJE	Dio tehničke dokumentacije:	ARHITEKTURA						
Odgovorni inženjer:	Marko Radonjić, Dipl. -Ing. Arch.	Prilog:	Izgledi 3 i 4								
Saradnik:	Savo Kovačević, B. Politeh.	Saradnik:									
Saradnik:		Saradnik:									
Datum izrade i M.P.	Septembar 2024.	Datum crteža:	2024-09-15	Razmjera:	A3	Format lista:	4	Broj priloga:	1/1	Broj str.:	1/1
Datum revizije i M.P.		Datum revizije i M.P.									



Projektant:	PERMONTE d.o.o. Ul. Mila Radunovića 51/48 81000 Podgorica Tel: +382 69 028 648, +382 69 182 725 PIB: 02695154 PDV: 30/31-07168-1	Investitor:	Vuković Branko Ulica SKOJ-a, 81000 Podgorica				
Objekat:	Kiosk Podgorica, Crna Gora	Lokacija:	Dio kat. parc. 3736 K.O. Tološi, Glavni grad Podgorica				
Glavni inženjer:	Marko Radonjić, Dipl.-Ing.Arch.	Vrsta tehničke dokumentacije:	IDEJNO RJEŠENJE	Dio tehničke dokumentacije:	ARHITEKTURA		
Odgovorni inženjer:	Marko Radonjić, Dipl. -Ing. Arch.	Prilog:	Vizualizacija				
Saradnik:	Savo Kovačević, B. Politeh.	Saradnik:					
Saradnik:		Saradnik:					
Datum izrade i M.P.	Septembar 2024.						
Datum revizije i M.P.							
Datum crteža:	2024-09-15	Razmjera:	600x297	Broj priloga:	5	Broj str.:	1/1



Projektant:	PERMONTE d.o.o. Ul. Mila Radunovića 51/48 81000 Podgorica Tel: +382 69 028 648, +382 69 182 725 PIB: 02695154 PDV: 30/31-07168-1	Investitor:	Vuković Branko Ulica SKOJ-a, 81000 Podgorica			
Objekat:	Kiosk Podgorica, Crna Gora	Lokacija:	Dio kat. parc. 3736 K.O. Tološi, Glavni grad Podgorica			
Glavni inženjer:	Marko Radonjić, Dipl.-Ing.Arch.	Vrsta tehničke dokumentacije:	IDEJNO RJEŠENJE	Dio tehničke dokumentacije:	ARHITEKTURA	
Odgovorni inženjer:	Marko Radonjić, Dipl. -Ing. Arch.	Prilog:	Vizualizacija			
Saradnik:	Saradnik:	Datum crteža:	Razmjera:	Format lista:	Broj priloga:	Broj str.:
Savo Kovačević, B. Politeh.		2024-09-15		600x297	6	1/1
Datum izrade i M.P.	Datum revizije i M.P.					
Septembar 2024.						



Projektant:	PERMONTE d.o.o. Ul. Mila Radunovića 51/48 81000 Podgorica Tel: +382 69 028 648, +382 69 182 725 PIB: 02695154 PDV: 30/31-07168-1	Investitor:	Vuković Branko Ulica SKOJ-a, 81000 Podgorica			
Objekat:	Kiosk Podgorica, Crna Gora	Lokacija:	Dio kat. parc. 3736 K.O. Tološi, Glavni grad Podgorica			
Glavni inženjer:	Marko Radonjić, Dipl.-Ing.Arch.	Vrsta tehničke dokumentacije:	IDEJNO RJEŠENJE	Dio tehničke dokumentacije:	ARHITEKTURA	
Odgovorni inženjer:	Marko Radonjić, Dipl. -Ing. Arch.	Prilog:	Vizualizacija			
Saradnik:	Saradnik: Savo Kovačević, B. Politeh.	Datum crteža:	Razmjera:	Format lista:	Broj priloga:	Broj str.:
Saradnik:	Saradnik:	2024-09-15		600x297	7	1/1
Datum izrade i M.P.	Datum revizije i M.P.					
Septembar 2024.						



Projektant:	PERMONTE d.o.o. Ul. Mila Radunovića 51/48 81000 Podgorica Tel: +382 69 028 648, +382 69 182 725 PIB: 02695154 PDV: 30/31-07168-1	Investitor:	Vuković Branko Ulica SKOJ-a, 81000 Podgorica
Objekat:	Kiosk Podgorica, Crna Gora	Lokacija:	Dio kat. parc. 3736 K.O. Tološi, Glavni grad Podgorica
Glavni inženjer:	Marko Radonjić, Dipl.-Ing.Arch.	Vrsta tehničke dokumentacije:	Dio tehničke dokumentacije: ARHITEKTURA
Odgovorni inženjer:	Marko Radonjić, Dipl. -Ing. Arch.	Prilog:	Vizualizacija
Saradnik:	Saradnik: Savo Kovačević, B. Politeh.	Datum crteža:	Razmjera: Format lista: Broj priloga: Broj str.: 2024-09-15 600x297 8 1/1
Datum izrade i M.P.	Septembar 2024.	Datum revizije i M.P.	



Projektant:	PERMONTE d.o.o. Ul. Mila Radunovića 51/48 81000 Podgorica Tel: +382 69 028 648, +382 69 182 725 PIB: 02695154 PDV: 30/31-07168-1	Investitor:	Vuković Branko Ulica SKOJ-a, 81000 Podgorica			
Objekat:	Kiosk Podgorica, Crna Gora	Lokacija:	Dio kat. parc. 3736 K.O. Tološi, Glavni grad Podgorica			
Glavni inženjer:	Marko Radonjić, Dipl.-Ing.Arch.	Vrsta tehničke dokumentacije:	IDEJNO RJEŠENJE	Dio tehničke dokumentacije:	ARHITEKTURA	
Odgovorni inženjer:	Marko Radonjić, Dipl. -Ing. Arch.	Prilog:	Vizualizacija			
Saradnik:	Saradnik: Savo Kovačević, B. Politeh.					
Saradnik:	Saradnik:	Datum crteža:	Razmjera:	Format lista:	Broj priloga:	Broj str.:
		2024-09-15		600x297	9	1/1
Datum izrade i M.P.		Datum revizije i M.P.				
Septembar 2024.						

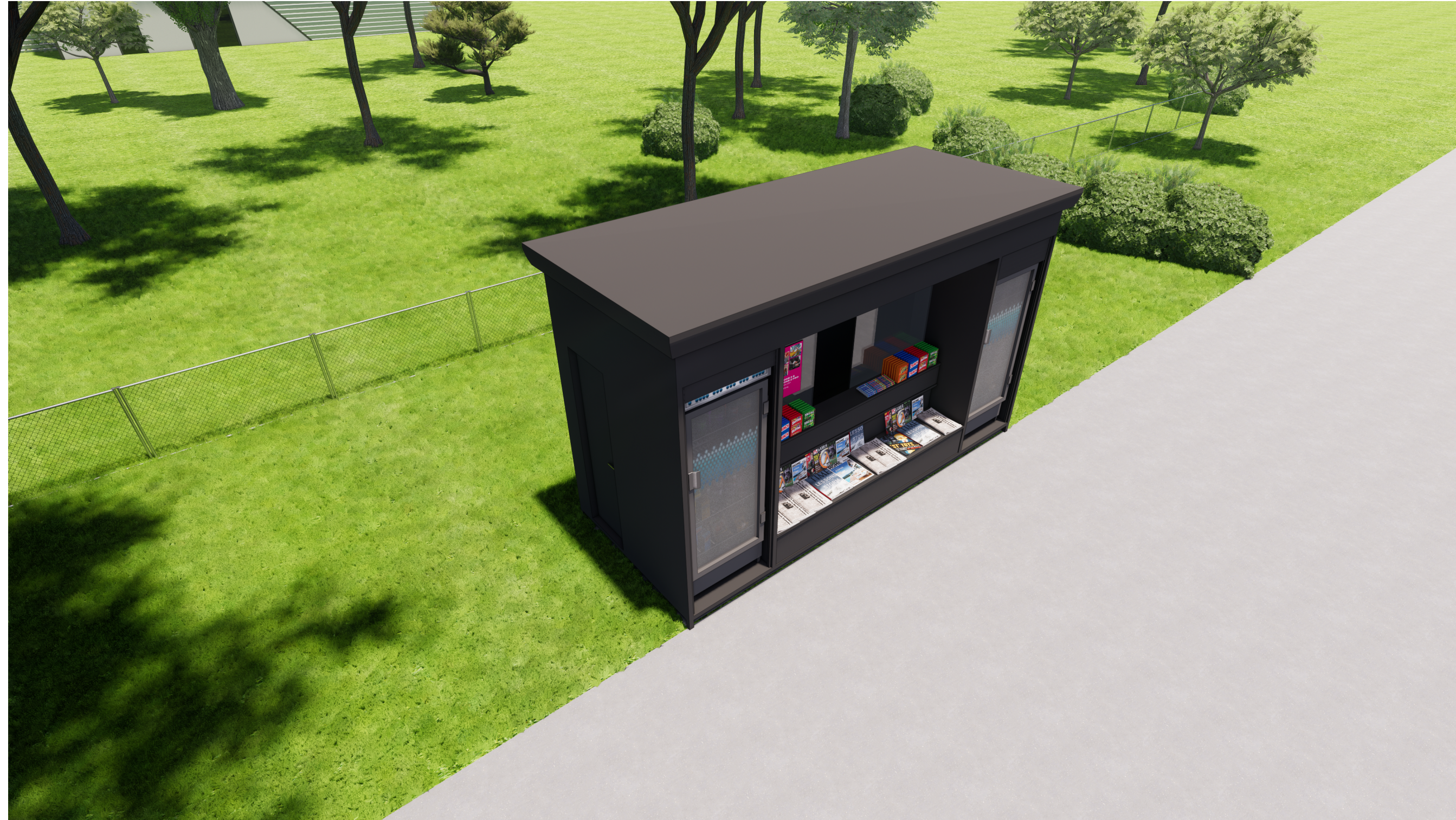

Projektant:	PERMONTE d.o.o. Ul. Mila Radunovića 51/48 81000 Podgorica Tel: +382 69 028 648, +382 69 182 725 PIB: 02695154 PDV: 30/31-07168-1	Investitor:	Vuković Branko Ulica SKOJ-a, 81000 Podgorica			
Objekat:	Kiosk Podgorica, Crna Gora	Lokacija:	Dio kat. parc. 3736 K.O. Tološi, Glavni grad Podgorica			
Glavni inženjer:	Marko Radonjić, Dipl.-Ing.Arch.	Vrsta tehničke dokumentacije:	IDEJNO RJEŠENJE	Dio tehničke dokumentacije:	ARHITEKTURA	
Odgovorni inženjer:	Marko Radonjić, Dipl. -Ing. Arch.	Prilog:	Vizualizacija			
Saradnik:	Saradnik:					
Saradnik:	Saradnik:	Datum crteža:	Razmjera:	Format lista:	Broj priloga:	Broj str.:
		2024-09-15		600x297	10	1/1
Datum izrade i M.P.	Datum revizije i M.P.					
Septembar 2024.						



Projektant:	PERMONTE d.o.o. Ul. Mila Radunovića 51/48 81000 Podgorica Tel: +382 69 028 648, +382 69 182 725 PIB: 02695154 PDV: 30/31-07168-1	Investitor:	Vuković Branko Ulica SKOJ-a, 81000 Podgorica			
Objekat:	Kiosk Podgorica, Crna Gora	Lokacija:	Dio kat. parc. 3736 K.O. Tološi, Glavni grad Podgorica			
Glavni inženjer:	Marko Radonjić, Dipl.-Ing.Arch.	Vrsta tehničke dokumentacije:	IDEJNO RJEŠENJE	Dio tehničke dokumentacije:	ARHITEKTURA	
Odgovorni inženjer:	Marko Radonjić, Dipl. -Ing. Arch.	Prilog:	Vizualizacija			
Saradnik:	Saradnik:					
Saradnik:	Saradnik:	Datum crteža:	Razmjera:	Format lista:	Broj priloga:	Broj str.:
		2024-09-15		600x297	11	1/1
Datum izrade i M.P.	Datum revizije i M.P.					
Septembar 2024.						